



BlikaWorkshop Guidance

VBB 2.10 - 2.25 ERGO VÆRKSTEDSBORD | ERGO WORKTABLE

Pos.	Stk./Pcs.	Vare Item
1	4	T-Spormøtrik MN2 T-nut MN2
2	4	M6x12 skrue M6x12 Screw
3	4	M6 skive Ø6,5 mm. M6 washer Ø6,5 mm.
4	16	M6x20 skrue M6x12 Screw
5	16	M6 skive Ø6,5 mm. M6 washer Ø6,5 mm.
6	4	Stilleskrue Adjusting screw
7	4	Låsemøtrik M10 Safety nut M10
8	4	Skrue 3,5x20 mm. Screw 3,5x20 mm.
9	4	M10x60 skrue M10x60 Screw buttonhead
10	4	M10 skive Ø10,5 mm. M10 washer Ø10,5 mm.

OBS:
Styreboksen skal altid nulstilles inden første ibrugtagning!

NOTE:
The control box must always be reset before first use!

Blika A/S

+45 79 14 21 22

mail@blika.dk

www.blika.dk

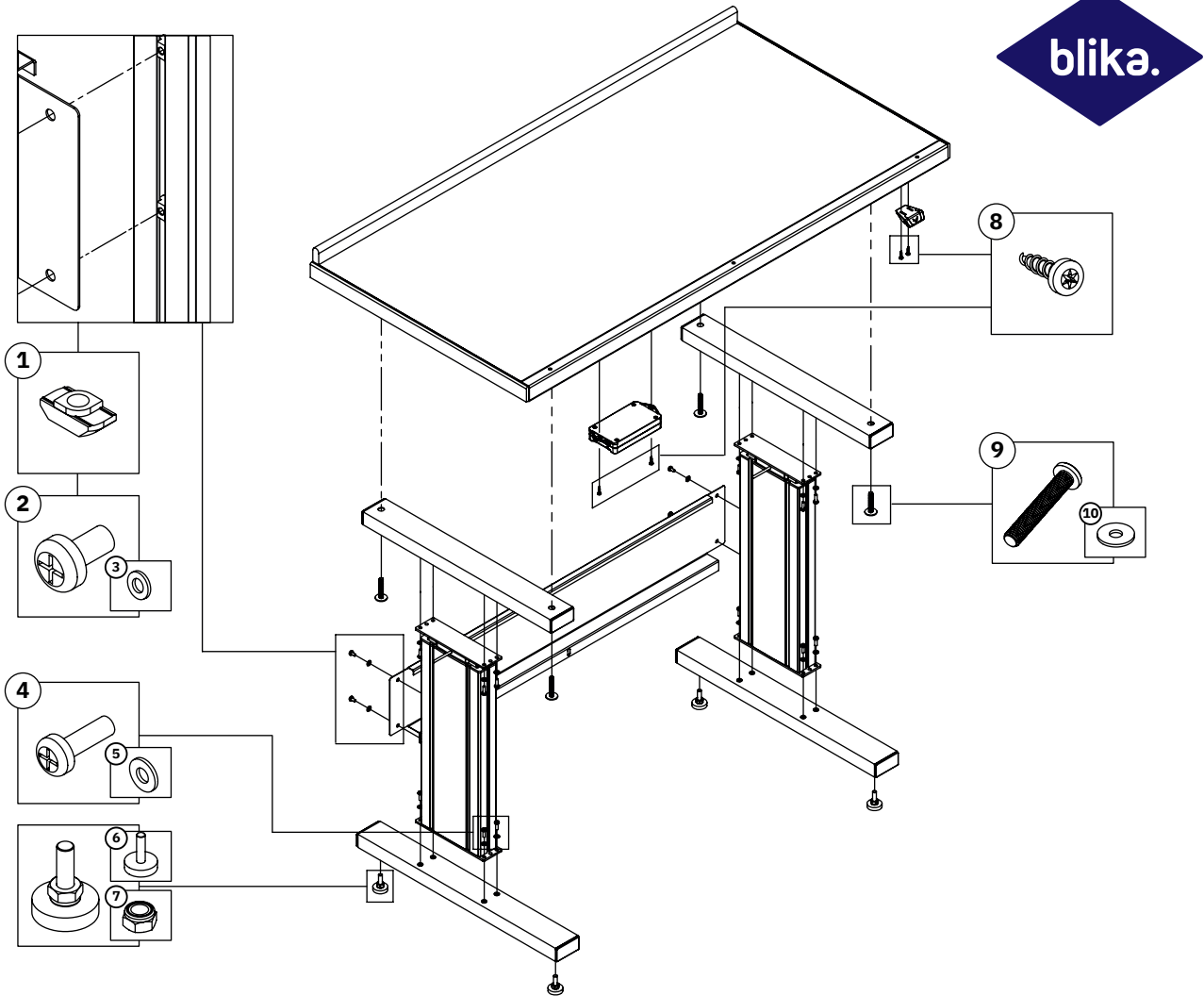

Nulstilling:

- 1: Styreboksen skal være monteret under bordpladen og ledninger skal være fri.
- 2: Hold "NED" knappen inde, indtil motoren stopper, derefter slippes knappen.
- 3: Hold "NED" knappen inde igen, "NED" knappen må ikke slippes på dette tidspunkt, da det vil stoppe nulstillingen.
- 4: Når nulstillingen er færdig, vil der komme et bip og bordet er klar til brug.

For yderligere information, scan QR-koden på styreboksen!

Resetting:

- 1: The control box must be mounted under the tabletop and the wires must be free.
- 2: Press and hold the "DOWN" button until the motor stops, then release the button.
- 3: Press and hold the "DOWN" button again. Do **not** release the "DOWN" button at this point, as it will stop the reset process.
- 4: When the reset is complete, there will be a beep and the table is ready for use.

For further information, scan the QR code on the control box!