

EAN: 6414150086861
 WVS: 705937704
static.oras.com/1523F



Køkkenarmatur med Eco-kartouche og koldstart. Høj svingtud. Eco flow op til 9l/min. Tudem svingradius er forindstillet til 120° (kan begrænses til 0°/60°).

Indbygget begrænsning af temperatur og vandmængde.

F = fleksible tilslutningslanger

- Køkken
- Et-greb
- Bordmontret
- Forkromet
- Mulighed for begrænsning af svingradius
- Standard perlator
- Étgreb, Varmt/Koldt symboler
- Mulighed for begrænsning af max. temperatur og vandmængde, Energibesparende variant - koldt vand i midter positionen
- ø 35 mm keramisk indsats til mængde- og temperaturregulering
- Installation med 1 gevindstang

Tekniske data

Flow attributter

Eco-flow ved 300 kPa	0.078 l/s
Vandmængde ved 300 kPa	0.13 l/s
Tryk tab (0.1 l/s)	180 kPa

Tekniske egenskaber

Varmtvandsforsyning	max. +80°C
Arbejdsdruk	50 - 1000 kPa
Tilslutningsstørrelse	G3/8
Fremspring	208 mm
Materiale	brass

Bestemmelser

EN standard	EN 817
Støjklasse	I (ISO 3822) Oras lab,

Typegodkendelse

KIWA SE	1445
---------	-------------

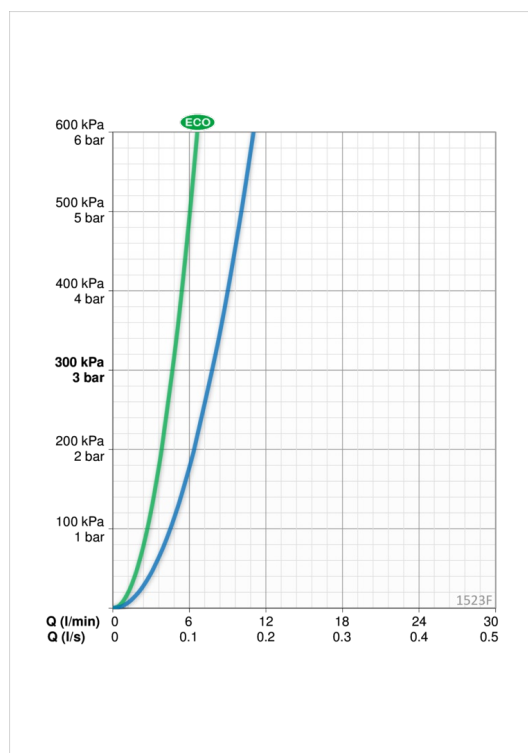

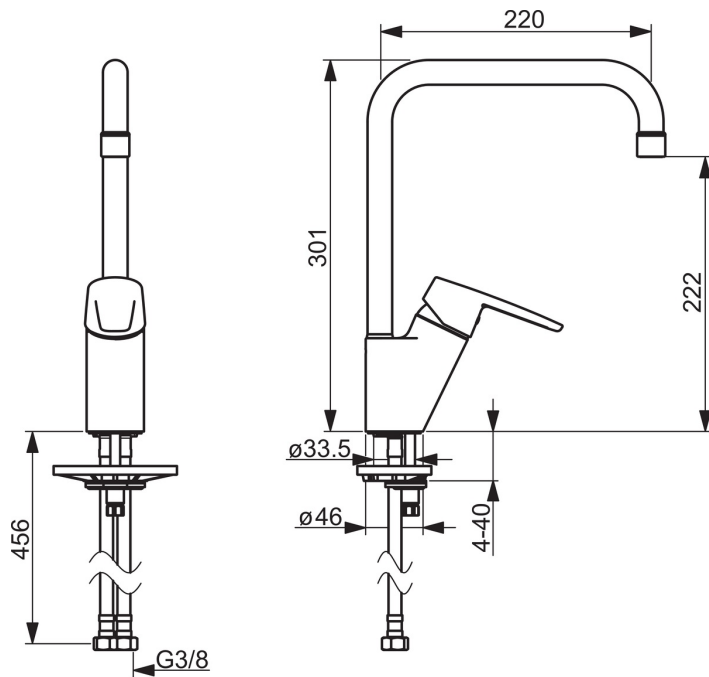

Reserve dele

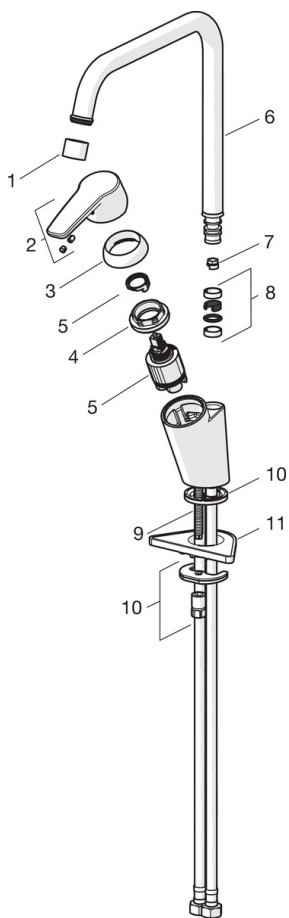

SP1533F

Navn	Kode	VVS
01 Luftblander, M22x1 Z	1003162V	745131029
02 Greb Forkromet	1003170V	745135904
03 Dækkappe Forkromet	601967V	745131642
04 Møtrik, M40x1, SW30	601968V	745131644
05 Komplet indmad	602672V	745135998
06 Høj tud, L=255 Forkromet	1000228V	745131632
06 Høj tud, L=220 Forkromet	1003671V	745135934
07 Svingtuds begrænser, 120°	159670/10	745131908
07 Svingtuds begrænser, 60°/0°	159667/10	745131907
08 Pakningsæt til tud	198287V	745131786
09 Gevindstang, M8x1, L=140	601970V	745131610
10 Bspændingssæt	601985V	745131613
11 Plastplade til bspænding, 100x60mm	158825	745131904