

- \* Para distancias mayores requiere amplificador de señal. La longitud del cable dependerá del tipo de emisión (full HD, 3D,...)
- \* A signal amplifier is required for greater distances. The length of the cable will depend on the type of emission (full HD, 3D,...)
- \* Pour des distances supérieures requiert un amplificateur de signal. La longueur du câble dépendra du type d'émission (full HD, 3d, ...)
- \* Para distâncias superiores é necessário amplificador de sinal. O comprimento do cabo dependerá do tipo de emissão (full HD, 3D,...)
- \* W przypadku większych odległości konieczny będzie wzmacniacz sygnału. Długość kabla zależy od formatu obrazu (full HD, 3D itd.)
- \* En signalforsterker er nødvendig for lengre avstander. Kabellengden er avhengig av signaltypen (full HD, 3D, ...)
- \* En signalförstärkare krävs för större avstånd. Kabelns längd beror på typen av sändning (full HD, 3D ...)
- \* In caso di distanze superiori è necessario l'utilizzo di un amplificatore di segnale. La lunghezza del cavo dipende dal tipo di trasmissione (full HD, 3D...)
- \* При большой длине кабеля необходимо использовать усилитель сигнала. Длина кабеля зависит от типа сигнала (full HD, 3D,...)
- \* 对于更远的距离, 需要使用信号放大器. 电缆的长度取决于发射类型 (全高清、3D.....)

(Full HD , 3D ...) للمسافات الأكبر يتطلب مضخم إشارة. يعتمد طول الكابل على نوع البث (Full HD , 3D ...)

## CONECTOR HDMI

HDMI CONNECTOR  
CONNECTEUR HDMI  
CONECTOR HDMI  
GNIAZDO HDMI  
HDMI-KOBLING  
HDMI-KOPPLING  
CONNETTORE HDMI  
СОЕДИНИТЕЛЬ HDMI  
HDMI 连接器



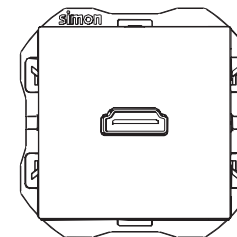



ي (HDMI) م ا يد شت ا ل ص و



20000094 -09x

### Características Técnicas

Technical features  
Caractéristiques techniques  
Características técnicas  
Dane techniczne  
Tekniske spesifikasjoner  
Tekniska egenskaper  
Caratteristiche tecniche  
Технически характеристики  
技术特点

 45°C 5°C	IP20		
Tipo de cable Type of cable Type de câble Tipo de cavo Rodzaj kabla Type kabel	Typ av kabel Tipo di cavo Тип кабеля 电缆类型 لب الال عوب	CAT. 1 HDMI STANDARD	 < 5m.
		CAT. 2 HDMI HIGH SPEED	 < 12m.
			 >35 mm.

المواصفات الفنية

**simon**

# INSTALACIÓN / INSTALLATION / INSTALLATION / INSTALAÇÃO / INSTALACJA / INSTALLERING / INSTALLATION / INSTALLAZIONE / УСТАНОВКА / 装置 / تركيب



Antes de cualquier intervención, cortar la corriente. Respetar estrictamente las condiciones de instalación y de utilización. Un montaje incorrecto puede causar averías. Simon no se hace responsable de cualquier uso indebido del producto.

Make sure the power supply is disconnected before any intervention. Strictly comply with instructions for installation and use. Incorrect assembly can use malfunction. Simon is not responsible of any incorrect use of the product.

Avant toute intervention, couper le courant. Respecter strictement les conditions d'installation et d'utilisation. Un montage incorrect peut causer des pannes. Simon ne sera tenu responsable d'aucun mauvais usage du produit.

Antes de qualquer intervenção, cortar a corrente. Respeitar rigorosamente as condições de instalação e de utilização. O montagem incorrecto pode causar avarias. A Simon não se responsabiliza por qualquer utilização indevida do produto.

Przed podjęciem jakichkolwiek czynności należy wyłączyć zasilanie. Należy ściśle przestrzegać warunków montażu i użycia. Nieprawidłowy montaż może spowodować awarie. Firma Simon nie ponosi odpowiedzialności za nieprawidłowe użycie produktu.

Påse at strømforsyningen er frakoblet før arbeidet påbegynnes. Følg instruksjonene for montering og bruk nøyte. Feil montering kan forårsake feil. Simon påtar seg ikke ansvar for feil bruk av produktet.

Kontrollera att strömtillförseln är urkopplad innan hanteringen. Följ noggrant anvisningarna för installation och användning. Felaktig montering kan leda till att produkten inte fungerar som den ska. Simon ansvarar inte för eventuell felaktig användning av produkten.

Prima di effettuare qualsiasi intervento, togliere la corrente. Rispettare le condizioni di installazione e utilizzo. Una non corretta installazione potrebbe causare guasti o malfunzionamenti. Simon non si assume alcuna responsabilità per danni causati da un uso non conforme del prodotto.

При первой установке или любом изменении в подключении отключите электропитание. Точно следуйте правилам установки и эксплуатации. Неправильное подключение может стать причиной выхода из строя оборудования. «Simon» не несёт ответственности за какое-либо использование продукта не по назначению.

在进行任何操作之前要切断电流。严格遵照安装条款进行安装。安装不当不会造成伤害。对不当操作造成的任何损失Simon公司不负责任。

نا نكته: ٲٲب ماڊٲسالا وببٲرٲتلا طورش عبتا .ٲٲابٲرٲفلا راٲٲتلا عٲٲوب ٲٲ؁ لٲٲٲت ٲاب ماٲٲلا لٲٲٲ  
ٲٲٲٲللا ماڊٲسالا ءوس ٲا ن ع ٲٲوٲٲرم ٲٲسٲل Simon نوميٲ ظٲورش .رارضا شوح ٲف ٲٲا عٲٲٲلا ببٲسٲٲ

Ejemplo de instalación / Installation example / Exemple d'installation / Exemplo de instalação / Przykład montażu  
/ Monteringseksempl / Exempelinstallation / Esempio di installazione / Пример установки / 安装实例 / نموذج التركيب

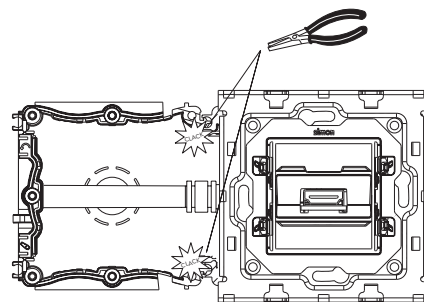
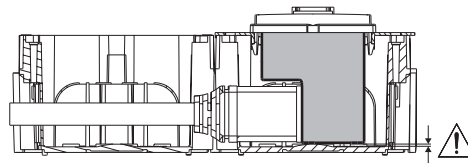

1

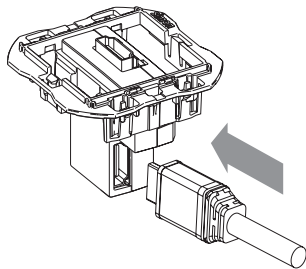

2

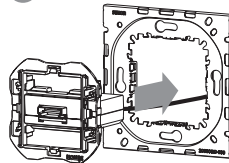

3

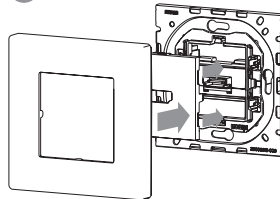

4

