



2101D-180IP

Sidebidetang med et-komponent håndtag og fosfateret udførelse
180 mm industripakning



PRODUKTOPLYSNINGER



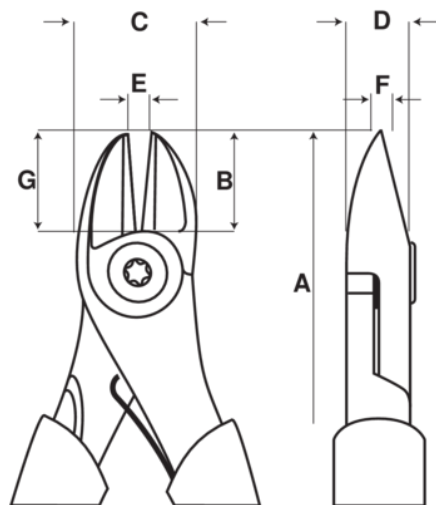

- Sidebidetænger med et-komponent håndtag
- Velegnet til klipning af Cu, Fe+ og pianotråd
- Afstanden mellem samleled og centrum af skærene er reduceret for at øge klippekapaciteten og mindske kraftforbruget
- Højtlegeret stål
- Fosfat finish, anti-korrosionsbehandlet
- Progressive skær: Hårde materialer som f.eks. pianotråd og fjederstål klippes nær samleledet, og bløde materialer som f.eks. kobbertråd og isolerede ledninger klippes med det yderste af skærene
- Ledplacering sikrer stor udveksling
- Afrundede kæber gør tangen velegnet hvor pladsen er trang
- Uden retur fjeder
- Induktionshærdede skær
- Maksimal komfort med minimal anstrengelse takket være et ergonomisk design
- Stor klippekapacitet pga. samleledets placering



Follow the Fish!



PRODUKTATTRIBUTTER

Produkt	A	B	C	D	E	 Cu	 Fe+	 Plano	 g
2101D-180IP	180 mm	20 mm	23 mm	10 mm	2 mm	4.0 mm	2.7 mm	2.3 mm	230 g

Follow the Fish!

