

6 Vedligeholdelse og service Pflege und Wartung Maintenance

■ Til rengøring af armaturet må kun anvendes rent vand, vand med sæbe eller almindelig husholdningseddike. Der må under ingen omstændigheder anvendes rengørings- eller desinfektionsmidler, som indeholder slibe- eller poleremidler, ligesom der ikke må anvendes alkohol-, ammoniak- saltsyre- fosforsyre- samt koncentrerede, eddikesyreholdige rengø ringsmidler. Garanti Installation må kun foretages af autoriseret VVS-Installatør.

■ Zur Reinigung der Armatur sollten nur seifenhaltige Reinigungsmittel verwendet werden. Keinesfalls kratzende, scheuernde, alkohol-, ammoniak-, salzsäure-, essigsäure- oder phosphorhaltige Reinigungs- oder Desinfektionsmittel benutzen. Garantie nur bei Montage durch den Fachmann.

■ When cleaning the fitting, only use saponaceous (i. e. soap - based) agents. Never use abrasive or scouring powders, cleaning agents containing alcohol, ammonia, nitric acid or phosphoric acid, or disinfectants. Guarantee only when installed by qualified plumber.

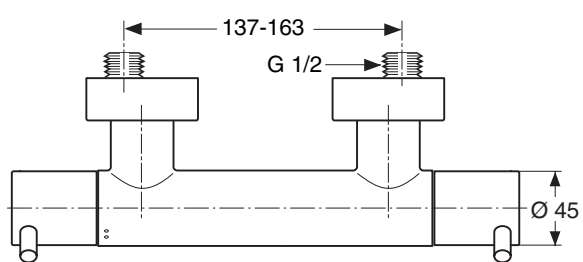
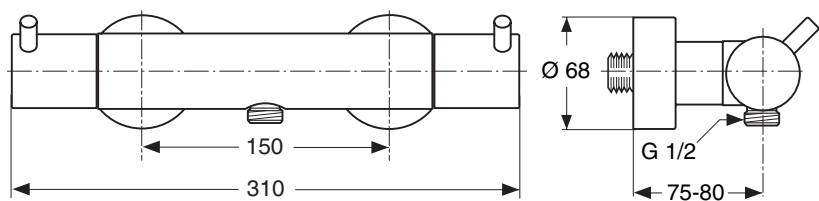
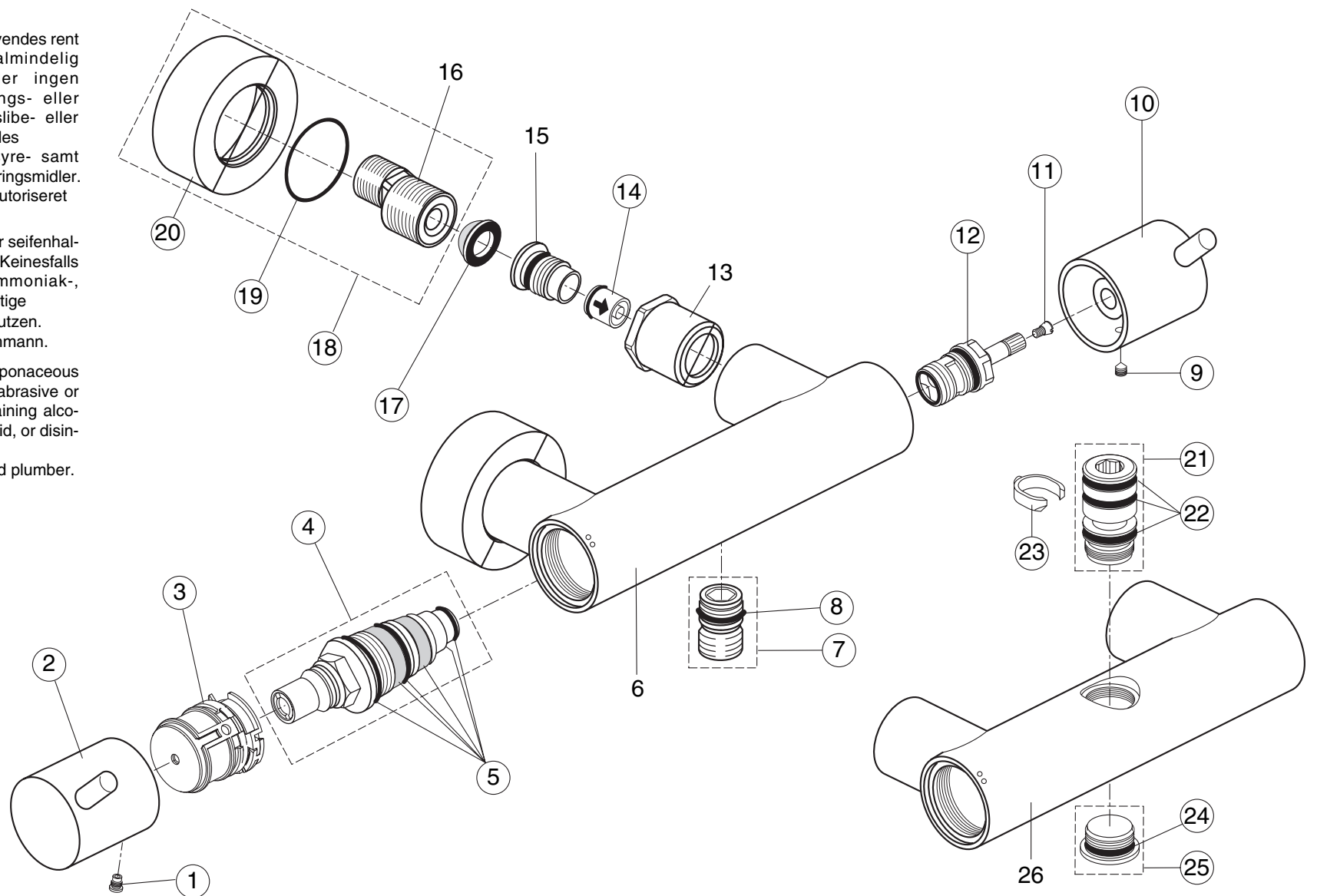

S1551...

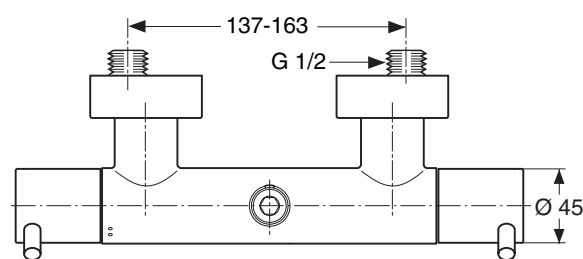
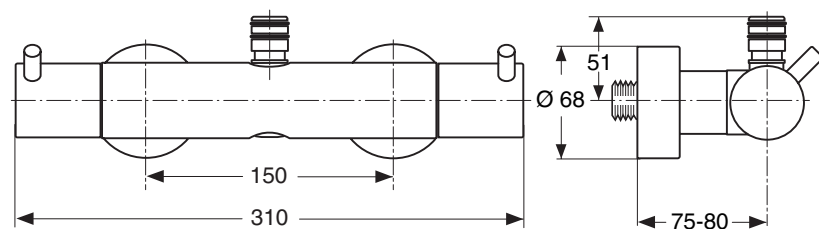

S1561...

BØRMA LUX

Termostatbatteri til bruser
Brausethermostat
Thermostatic shower mixer

Type / Typ

S1551DWW krom / chrom / chromium plated
S1551STW stainless steel look / edelstahl

Type / Typ

S1561DWW krom / chrom / chromium plated
S1561STW stainless steel look / edelstahl

Monterings- og betjeningsvejledning

Videregiv venligst denne vejledning til brugeren.

Montage- und Bedienungsanleitung

Dem Benutzer der Armatur aushändigen.

Installation Instructions

Please hand over to the user of the fitting.

BØRMA

VVS-installatør / Ihr Installateur

Ideal Standard Scandinavia
Fynsvej 9
DK-5500 Middelfart
Denmark
Tlf. +45 75 84 10 10
Fax.+45 75 84 10 24
www.borma.dk

1 Læs venligst instruktionen omhyggeligt igennem, inden installation påbegyndes.
Vor Beginn der Montage bitte sorgfältig durchlesen.
Please read these instructions carefully before commencing installation.

2 Installation må kun foretages af autoriseret VVS-installatør.
Montage nur durch Fachmann.
Installation only by an expert.

max: 1 MPa (10 bar / 145 psi)
opt. : 0,1 MPa- 0,5 MPa (1 - 5 bar / 14,5-72,5 psi)
min: 0,1 MPa (1 bar / 14,5 psi)
> 0,5 MPa (5 bar / 72,5 psi) →

■ Gennemskyl omhyggeligt rørledningen for at fjerne eventuelle urenheder. Ekscentermøtrikker nivelleres og låses fast i den rigtige position. De medleverede ekscentermøtrikker skal monteres for at sikre, at armaturets støjniveau lever op til kravene i DIN 4109, gruppe 1. Test funktion og tæthed.

■ Zulaufleitungen gut durchspülen, um Schmutzreste zu entfernen. S-Anschlüsse ausrichten und eindichten. Die mitgelieferten S-Anschlüsse sind unbedingt einzubauen, damit das Geräuschverhalten der Armatur nach DIN 4109 / Gruppe I, sichergestellt werden kann. Funktion und Dichtigkeit überprüfen.

■ Flush through the supply pipes thoroughly to remove traces of dirt. Align and seal the S-connections. The S-connections supplied must be used in order to ensure that the noise behaviour of the mixer unit complies with DIN 4109 / Group I. Check that all the connections function correctly and do not leak.

3 Tekniske data
Technische Daten
Technical data

Prøvetryk / Prüfdruck / Test pressure
1,6 MPa (16 bar / 232 psi) max.

Gennemstrømningsmængde
Durchflußleistung / Flow rate
0,3 MPa (3 bar / 43,5 psi)
= 23 l/min

Drifttemperatur / Betriebstemperatur / Temperature
80 C max.

4 Betjening
Bedienung
Operation

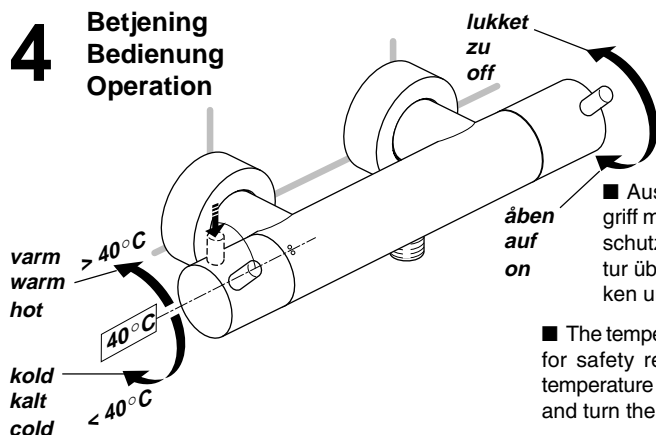

■ Håndhjulet til temperaturindstilling er af sikkerhedshensyn (mod skoldning) forsynet med en stopknap. Hvis man ønsker en vandtemperatur over 40 C, trykkes stopknappen ned, og håndhjulet drejes.

■ Aus Sicherheitsgründen ist der Temperaturgriff mit einer Sperrtaste ausgerüstet (Verbrühschutz, Kindersicherung). Wird eine Temperatur über 40 C gewünscht, die Sperrtaste drücken und den Temperaturgriff weiterdrehen.

■ The temperature knob is equipped with a stop button for safety reasons (scald- and child-proofing). If a temperature over 40°C is desired, press the stop button and turn the temperature knob.

5 Udskiftning af dele
Austausch von Teilen
Replacement of parts

■ Udskiftning af temperaturjusteringsenheden (4).

Luk for vandtilførslen. Løs og fjern skrue (1). Træk temperaturjusteringshåndtaget (2) af. Pres den sorte spændeklemme (F) ned og fjern samtidig hele temperaturindstillingsenheden (3) sideværts. Fjern ventilen (4) ved at dreje den mod uret. Monter ny ventil (med let indfedtede O-ringe) og åben for vandtilførslen. Luk op for håndtaget (10) og check tæthed. Monter temperaturindstillingsenheden (3) og sørg for at position (D) er på linie med position (G), og at den sorte sikringsring låser. Nu monteres de resterende dele, og armaturet indstilles til 40 C som beskrevet i Temperaturjustering.

■ Auswechseln der Temperatur-Regleinheit 4
Zulaufleitungen absperren. Schraube 1 herausdrehen. Temperaturgriff 2 abziehen. Schwarze Klammer F des Sicherungsringes nach unten drücken und gleichzeitig komplette Temperaturverstellung 3 seitlich abnehmen. Kartusche 4 linksdrehend herausdrehen (SW 24). Neue Kartusche (nur O-Ringe leicht einfetten) einschrauben und Zulaufleitung wieder öffnen. Wasserdurchlauf über Griff 10 öffnen. Dichtigkeit überprüfen. Temperaturverstellung 3 wieder aufstecken. Dabei darauf achten, daß die Pfeilmarkierung D direkt auf die Markierungsbohrung G zeigt und der schwarze Sicherungsring wieder einrastet. Montage der restlichen Teile sowie 40 C Justierung wie im Kapitel 2 / Temperatureinstellung beschrieben vornehmen.

■ Replacing the temperature control unit 4
Shut off the mains water supply. Remove screw 1. Pull off temperature-control knob 2. Press the black clamp F on the securing ring down and simultaneously remove the entire temperature control unit 3 sideways. Remove the cartridge 4 by turning it anti-clockwise (spanner size 24). Screw in the new cartridge (lightly grease the O-rings only) and then turn the mains water supply back on. Start the water running with knob 10. Check that there are no leaks. Refit the temperature control unit 3, making sure that the arrow marking D aligns with the reference hole G and that the black securing ring locks back in place. Now re-assemble the remaining parts and carry out the 40 C adjustment as described in Chapter 2 / Temperature adjustment.

■ Temperaturjustering

Løs og fjern skrue (1). Fjern greb til justering af temperaturen (2). Åbn for vandtilførsel med greb (10). Indstil armaturet til 40 C ved at dreje del (3) mod venstre eller højre. I denne position lukkes for vandet ved hjælp af greb (10).

Check at position (D) er ud for position (G) på batterikroppen. Hvis dette ikke er tilfældet trækkes den røde låseclips (C) af bagud. Træk del (3) af sideværts og indstil i korrekt position, således at position (D) og position (G) er helt på linie. Monter låseanordningen (C) igen. Nu skubbes grebet (2) på plads (stopknappen skal være ud for position (G)) og fastspænd det med skrue (1).

■ Temperatureinstellung

Schraube 1 herausdrehen. Temperaturgriff 2 abziehen. Wasserdurchlauf über Griff 10 öffnen. Griffaufnahme 3 solange nach links o. rechts drehen, bis die Auslauftemperatur 40 C beträgt. Wasserdurchlauf über Griff 10 wieder schließen.

Kontrolle: überprüfen, ob die Pfeilmarkierung D genau zur Markierungsbohrung G (am Batteriekörper) zeigt. Sollte dies nicht der Fall sein, den roten Riegel C nach hinten herausziehen, Griffaufnahme 3 seitlich abziehen und so aufstecken, daß die Pfeilmarkierung D genau zur Markierungsbohrung G zeigt. Riegel C wieder einsetzen. Griff 2 aufstecken (Sperrtaste sitzt genau neben der Markierungsbohrung G) und mit Schraube 1 befestigen.

■ Temperature adjustment

Remove screw 1. Pull off temperature-control knob 2. Turn the water on with knob 10. Turn the knob mount 3 to the left or right until the spout temperature is 40 C. Then shut the water off again, using knob 10.

Check that the arrow marking D is aligned with the reference hole G on the mixer body. If not, pull the red locking clip C out backwards, pull the knob mount 3 off sideways, and refit it so that the arrow marking D and the reference hole G are exactly aligned. Re-install the locking clip C. Now slip on the knob 2 (the stop button should align with the reference hole G) and screw it tight with screw 1.

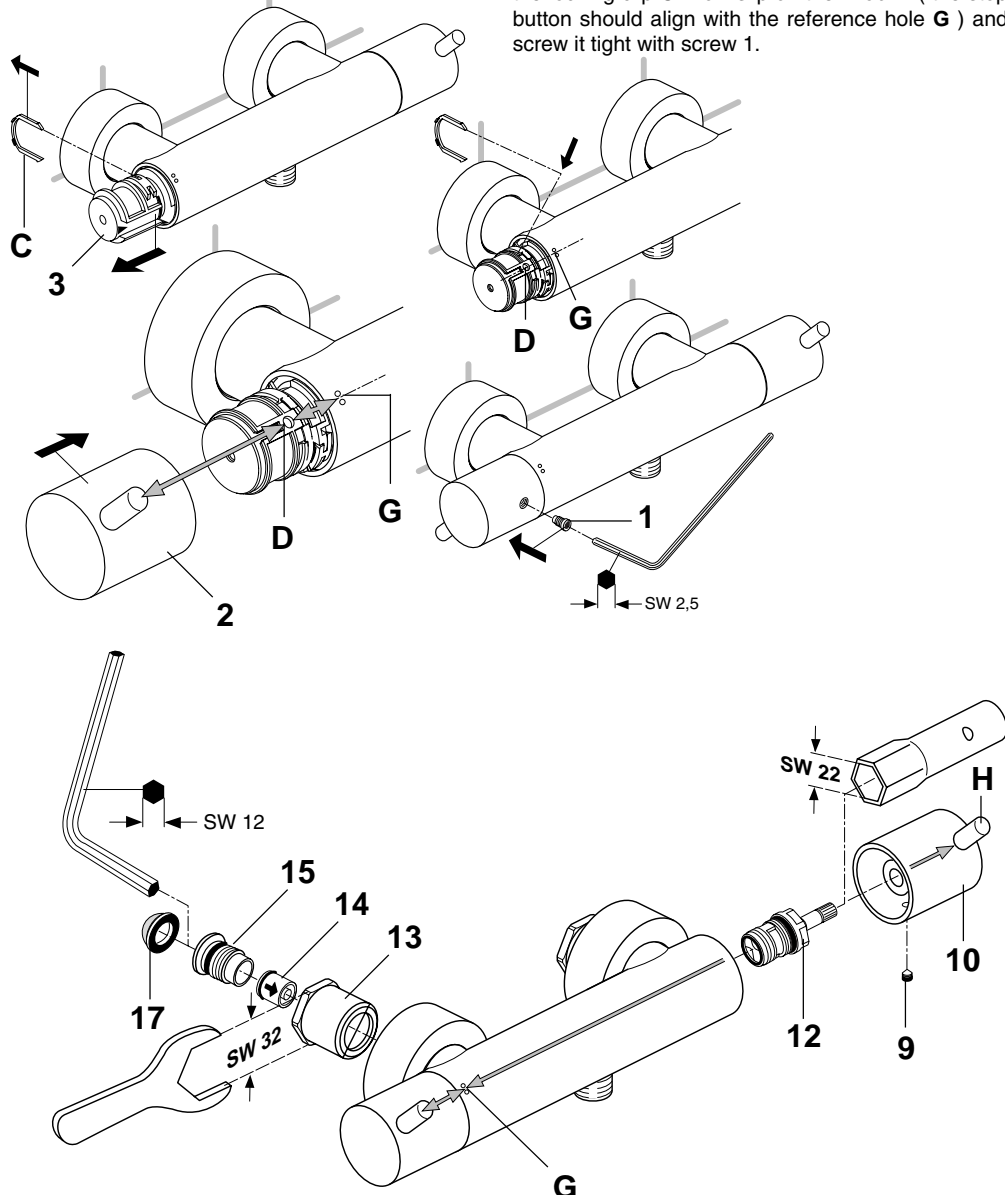

■ Udskiftning af kontraventil (14)

Luk for vandtilførslen. Fjern termostatenheden ved at løsne omløber (13) med en skruenøgle størrelse 32. Løs sædeforskrningen (15) med en unbrakonøgle størrelse 12 (mod uret). Fjern kontraventilen (14) fra lukkeanordningen og indsæt en ny. Check at flowretningen er korrekt. Skru sædeforskrningen 15 på plads (med uret). Monter sien (17) og geninstaller termostatenheden. Check at alle samlinger er korrekte og tætte.

■ Auswechseln der Rückflußverhinderer 14 (RV-Patrone)

Zulaufleitungen absperren. Thermostat-Batterie abschrauben. Dazu die Überwurfmutter 13 gleichmäßig mit Maulschlüssel SW 32 lösen. Sitzstück 15 mit Innensechskant-Schlüssel SW 12 abschrauben (rechtsdrehend). RV-Patrone 14 aus dem Sitzstück entfernen. Neue RV-Patrone einsetzen. Dabei unbedingt darauf achten, daß die Durchflußrichtung stimmt. Sitzstück 15 (linksdrehend). Sieb 17 neu einsetzen und Thermostat-Batterie montieren. Funktion und Dichtigkeit überprüfen.

■ Replacing the non-return valve 14 (cartridge)

Shut off the supply pipes. Screw off the thermostat unit by loosening union nuts 13 uniformly with an open-jawed spanner size 30. Screw off seating piece 15 with an Allen key size 12 (right-hand thread). Remove cartridge 14 from the seating piece and insert a new one. Make sure the flow direction is correct. Screw the seating piece 15 back in with the union nut 13 (left-hand thread). Refit the strainer 17, then re-install the thermostat unit. Check that all the connections function correctly and do not leak.

■ Udskiftning af overdel 90 (12)

Luk for vandtilførslen. Løs skrue (9). Fjern håndgreb (10) sideværts. Fjern overdelen (12) ved at dreje den mod uret (NV 22) og udskift den med en ny overdel, der er smurt med silikonefedt. Åben for vandet og afprøv funktion og tæthed.

Herefter lukkes den nye overdel ved at dreje den mod uret. Geninstaller håndgreb (10), således at position (H, knappen) er på linie med position (G) og fastgør den.

■ Oberteil-Kartusche 12 austauschen

Zulaufleitungen absperren. Schraube 9 lösen und Griff 10 abnehmen. Kartusche 12 linksdrehend herausdrehen (SW 22) und durch neue, leicht eingefettete Kartusche ersetzen. Zulaufleitungen öffnen und Funktion sowie Dichtigkeit überprüfen. Danach Kartusche 12 rechtsdrehend schließen. Griff 10 wieder so montieren, daß der Knopf H genau auf die Markierungsbohrung G zeigt.

■ Replacing cartridge 12

Shut off mains water supply. Undo screw 9 and remove knob 10. Remove the cartridge 12 by turning it anti-clockwise (spanner size 22) and replace it with a new, lightly greased cartridge. Turn the mains water supply back on and check that all connections function correctly and do not leak. Then close the new cartridge by turning it clockwise. Re-install knob 10 so that the Knob H align with the reference hole G.

