

ONYX
Installation Guide

General Specifications

ES Especificaciones generales



ONYX

A - Model <i>Modelo</i>	Onyx
B - Weight <i>Peso</i>	45 kg
C - Overall dimensions <i>Dimensiones generales</i>	1700 x 400 x 174 mm
D - Storage Temperature <i>Temperatura de almacenamiento</i>	-40°C to 70°C
E - Impact properties <i>Propiedades antiimpacto</i>	IK10

FR Spécifications générales

A - Modèle	Onyx
B - Poids	45 kg
C - Dimensions globales	1700 x 400 x 174 mm
D - Température de stockage	-40 °C à 70 °C
E - Propriétés d'impact	IK10

IT Specifiche generali

A - Modello	Onyx
B - Peso	45 kg
C - Dimensioni complessive	1700 x 400 x 174 mm
D - Temperatura di conservazione	da -40 °C a 70 °C
E - Resistenza all'urto	IK10

NO Generelle spesifikasjoner

A - Modell	Onyx
B - Vekt	45 kg
C - Totale dimensjoner	1700 x 400 x 174 mm
D - Oppbevaringstemperatur	-40 °C til 70 °C
E - Egenskaper for	IK10

CA Especificacions generals

A - Model	Onyx
B - Pes	45 kg
C - Dimensions generals	1700 x 400 x 174 mm
D - Temperatura d'emmagatzematge	-40 °C a 70 °C
E - Propietats d'impacte	IK10

DA Generelle specifikationer

A - Model	Onyx
B - Vægt	45 kg
C - Overordnede dimensioner	1700 x 400 x 174 mm
D - Opbevaringstemperatur	-40 °C a 70 °C
E - Slagstyrkeegenskaber	IK10

FI Yleiset ominaisuudet

A - Malli	Onyx
B - Paino	45 kg
C - Kokonaisuudet	1700 x 400 x 174 mm
D - Säilytyslämpötila	-40 °C a 70 °C
E - Vaikutusominaisuudet	IK10

HU Általános jellemzők

A - Modell	Onyx
B - Tömeg	45 kg
C - Teljes méretek	1700 x 400 x 174 mm
D - Tárolási hőmérséklet	-40 °C a 70 °C
E - Utészalóság	IK10

LV Vispārīgās specifikācijas

A - Modelis	Onyx
B - Svars	45 kg
C - kopējie izmēri	1700 x 400 x 174 mm
D - Glabāšanas temperatūra	-40 °C a 70 °C
E - Trieciena un grūdienu pretestības īpašības	IK10

RO Specificații generale

A - Model	Onyx
B - Greutate	45 kg
C - Dimensiuni generale	1700 x 400 x 174 mm
D - Temperatura de depozitare	-40 °C a 70 °C
E - Proprietăți privind impactul	IK10

UK Загальні технічні характеристики

A - Модель	Onyx
B - Вага	45 kg
C - Габаритні розміри	1700 x 400 x 174 mm
D - Температура зберігання	-40 °C a 70 °C
E - Ударні властивості	IK10

RU Общие технические условия

A - Модель	Onyx
B - Вес	45 kg
C - Габаритные размеры	1700 x 400 x 174 mm
D - Температура хранения	-40 °C a 70 °C
E - Свойства сопротивления ударным нагрузкам	IK10

DE Allgemeine Spezifikationen

A - Modell	Onyx
B - Gewicht	45 kg
C - Gesamtmaße	1700 x 400 x 174 mm
D - Lagertemperatur	-40 °C bis 70 °C
E - Schlagzähigkeitseigenschaften	IK10

NL Algemene specificaties

A - Model	Onyx
B - Gewicht	45 kg
C - Algemene afmetingen	1700 x 400 x 174 mm
D - Opslagtemperatuur	-40 °C tot 70 °C
E - Slagvastheid	IK10

PT Especificações gerais

A - Modelo	Onyx
B - Peso	45 kg
C - Dimensões gerais	1700 x 400 x 174 mm
D - Temperatura de armazenamento	-40°C a 70°C
E - Propriedades de impacto	IK10

SV Allmänna specifikationer

A - Modell	Onyx
B - Vikt	45 kg
C - Yttermått	1700 x 400 x 174 mm
D - Förvaringstemperatur	-40 till 70 °C
E - Slagegenskaper	IK10

CS Obecné specifikace

A - Model	Onyx
B - Hmotnost	45 kg
C - Úkonné dimenzije	1700 x 400 x 174 mm
D - Skladovací teplota	-40 °C a 70 °C
E - Odolnost proti nárazu	IK10

ET Üldised spetsifikatsioonid

A - Mudell	Onyx
B - Kaal	45 kg
C - Üldmõõdmed	1700 x 400 x 174 mm
D - Hoidumistemperatuur	-40 °C a 70 °C
E - Löögikindlus	IK10

EL Γενικές προδιαγραφές

A - Μοντέλο	Onyx
B - Βάρος	45 kg
C - Συνολικές διαστάσεις	1700 x 400 x 174 mm
D - Θερμοκρασία αποθήκευσης	-40 °C a 70 °C
E - Ιδιότητες προκρούσης	IK10

IS Almenn lýsing

A - Gerð	Onyx
B - Þyngd	45 kg
C - Heildarviddir	1700 x 400 x 174 mm
D - Geymsluhitastig	-40 °C a 70 °C
E - Höggjengileikar	IK10

PL Specyfikacja ogólna

A - Model	Onyx
B - Waga	45 kg
C - Wymiary gabarytowe	1700 x 400 x 174 mm
D - Temperatura przechowywania	-40 °C a 70 °C
E - Odporność na uderzenia	IK10

SK Všeobecné parametre

A - Model	Onyx
B - Hmotnosť	45 kg
C - Celkové rozmery	1700 x 400 x 174 mm
D - Teplota skladovania	-40 °C a 70 °C
E - Nárazové vlastnosti	IK10

HE מפרט כללי

	Onyx	דגם - A
	45 kg	משקל - B
1700 x 400 x 174 mm		מידות כולל - C
-40 °C a 70 °C		טמפרטורת אחסון - D
IK10		מאפייני עמידות בפני פגיעה - E

Electrical Specifications

ES Especificaciones eléctricas



ONYX

A - Electric enclosure <i>Carcasa eléctrica</i>	24 Modules IP65 - acc. to EN 60529 / DIN VDE 0470-1
B - Protection Class <i>Clase de protección</i>	II
C - Rated insulation voltage (Ui) <i>Tensión de aislamiento nominal (Ui)</i>	400 V

FR Spécifications électriques

A - Boîtier électrique	24 modules IP65 - acc. to EN 60529 / DIN VDE 0470-1
B - Classe de protection	II
C - Tension d'isolation nominale (Ui)	400 V

IT Specifiche elettriche

A - Involucro elettrico	24 modules IP65 - acc. to EN 60529 / DIN VDE 0470-1
B - Classe di protezione	II
C - Tensione nominale di isolamento (Ui)	400 V

NO Elektriske spesifikasjoner

A - Elektrisk kabinett	24 modules IP65 - acc. to EN 60529 / DIN VDE 0470-1
B - Beskyttelsesklasse	II
C - Nominell isolasjonsspenning (Ui)	400 V

CA Especificacions elèctriques

A - Carcasa elèctrica	24 modules IP65 - acc. to EN 60529 / DIN VDE 0470-1
B - Classe de protecció	II
C - Tensió nominal d'aïllament (Ui)	400 V

DA Elektriske specifikationer

A - Elektrisk kabinet	24 modules IP65 - acc. to EN 60529 / DIN VDE 0470-1
B - Beskyttelsesklasse	II
C - Nominel isolationsspænding (Ui)	400 V

FI Sähkötekniset ominaisuudet

A - Sähköinen kotelointi	24 modules IP65 - acc. to EN 60529 / DIN VDE 0470-1
B - Védettségi kategória	II
C - Tensió nominal d'aïllament (Ui)	400 V

HU Elektromos jellemzők

A - Elektromos burkolat	24 modules IP65 - acc. to EN 60529 / DIN VDE 0470-1
B - Suojaluokka	II
C - Névelges szigetelési feszültség (Ui)	400 V

LV Elektriskās specifikācijas

A - Elektriskās daļas korpus	24 modules IP65 - acc. to EN 60529 / DIN VDE 0470-1
B - Aizsardzības klase	II
C - Nominālais izolācijas spriegums (Ui)	400 V

RO Specificații electrice

A - Carcasă electrică	24 modules IP65 - acc. to EN 60529 / DIN VDE 0470-1
B - Clasă de protecție	II
C - Tensiune nominală de izolație (Ui)	400 V

UK Електротехнічні характеристики

A - Электричний корпус	24 modules IP65 - acc. to EN 60529 / DIN VDE 0470-1
B - Рівень захисту	II
C - Номінальна напруга ізоляції (Ui)	400 V

RU Электрические нормативы

A - Блок-бокс электроснабжения	24 modules IP65 - acc. to EN 60529 / DIN VDE 0470-1
B - Класс защиты	II
C - Номинальное напряжение изоляции (Ui)	400 V

DE Elektronische Spezifikationen

A - Elektronikgehäuse	24 modules IP65 - acc. to EN 60529 / DIN VDE 0470-1
B - Schutzklasse	II
C - Bemessungsspannung der Isolierung (Ui)	400 V

NL Elektrische specificaties

A - Elektrische behuizing	24 modules IP65 - acc. to EN 60529 / DIN VDE 0470-1
B - Beschermingsklasse	II
C - Nominale isolatiespanning (Ui)	400 V

PT Especificações elétricas

A - Quadro elétrico	24 modules IP65 - acc. to EN 60529 / DIN VDE 0470-1
B - Classe de proteção	II
C - Tensão nominal de isolamento (Ui)	400 V

SV Elektriska specifikationer

A - Elkapsling	24 modules IP65 - acc. to EN 60529 / DIN VDE 0470-1
B - Skyddsklass	II
C - Nominell isolationspänning (Ui)	400 V

CS Elektrické specifikace

A - Elektrická skříň	24 modules IP65 - acc. to EN 60529 / DIN VDE 0470-1
B - Třída ochrany	II
C - Jmenovitě izolační napětí (Ui)	400 V

ET Elektrilised spetsifikatsioonid

A - Elektriseadmete karp	24 modules IP65 - acc. to EN 60529 / DIN VDE 0470-1
B - Kaitseklass	II
C - Nominaalne isolatsioonipinge (Ui)	400 V

EL Ηλεκτρικές προδιαγραφές

A - Περιβλήμα ηλεκτρικού συστήματος	24 modules IP65 - acc. to EN 60529 / DIN VDE 0470-1
B - Κατηγορία προστασίας	II
C - Ονομαστική τάση μόνωσης (Ui)	400 V

IS Rafmagnsforskriftir

A - Rafmagnsumgerð	24 modules IP65 - acc. to EN 60529 / DIN VDE 0470-1
B - Hlíðargjler	II
C - Mæleinangrunarspenna (Ui)	400 V

PL Specyfikacja elektryczna

A - Obudowa elektryczna	24 modules IP65 - acc. to EN 60529 / DIN VDE 0470-1
B - Klasa ochrony	II
C - Napiecie znamionowe izolacji (Ui)	400 V

SK Elektrické parametre

A - Elektrický kryt	24 modules IP65 - acc. to EN 60529 / DIN VDE 0470-1
B - Trieda ochrany	II
C - Menovitě izolačné napětí (Ui)	400 V

HE תפרט חשמלי

A - תיבה חשמלית	24 modules IP65 - acc. to EN 60529 / DIN VDE 0470-1
B - דרגת הגנה	II
C - מתח בידוד נקוב (Ui)	400 V

Installation Instructions

ES Instrucciones de instalación

- A.** Ensure that the mounting surface can adequately support the weight of the pedestal and withstand mechanical forces associated with charger usage.

Asegúrate de que la superficie de montaje pueda soportar adecuadamente el peso del pedestal y resistir las fuerzas mecánicas asociadas con el uso del cargador.

- B.** Appropriate anti-collision protection must be provided by the customer when mounting the Onyx pedestal in parking spaces.

El cliente debe proporcionar una adecuada protección contra colisiones al montar el pedestal Onyx en espacios de estacionamiento.

- C.** The calculation, design and manufacture of the concrete foundation lies in the scope of responsibility of the producer of the site.

El cálculo, diseño y fabricación de la base de hormigón recae en el ámbito de responsabilidad del constructor del emplazamiento.

FR Instructions d'installation

- A.** Assure-toi que la surface de montage peut supporter correctement le poids du socle et résister aux forces mécaniques associées à l'utilisation du chargeur.
B. Une protection anticollision appropriée doit être fournie par le client lors du montage du socle Onyx dans les espaces de stationnement.
C. Le calcul, la conception et la fabrication de la fondation en béton relève de la responsabilité du producteur du site.

IT Istruzioni per l'installazione

- A.** Assicurarsi che la superficie di montaggio possa sostenere adeguatamente il peso del piedistallo e resistere alle forze meccaniche associate all'uso del caricatore.
B. Per il montaggio del piedistallo Onyx negli spazi di parcheggio, garantire una protezione anticollisione adeguata.
C. Il calcolo, la progettazione e la fabbricazione della base in calcestruzzo rientrano nella sfera di responsabilità del produttore del sito.

NO Installasjonsinstruksjoner

- A.** Sørg for at monteringsflaten støtter vekten av sokkelen tilstrekkelig og tåler de mekaniske kreftene forbundet med bruk av laderen.
B. Ekunden må sørge for antikollisionsbeskyttelse når Onyx-sokkelen monteres på parkeringsplasser.
C. Beregningen, utformingen og produksjonen av betongfundamentet ligger innenfor ansvarsområdet til den som lager stedet.

CA Instruccions d'instal·lació

- A.** Assegura't que la superfície de muntatge suporti adequadament el pes del pedestal i resisteixi forces mecàniques associades a l'ús del carregador.
B. El client ha de proporcionar una protecció adequada contra les col·lisions quan munti el pedestal Onyx a les places d'aparcament.
C. El càlcul, el disseny i la fabricació de la base de formigó rau en l'àmbit de la responsabilitat del constructor de l'emplaçament.

DA Installationsvejledning

- A.** Sørg for, at monteringsoverfladen kan understøtte vægten af foden korrekt og modstå mekaniske kræfter forbundet med brug af opladeren.
B. Korrekt anti-kollisionsbeskyttelse skal tilvejebringes af kunden, når Onyx-foden monteres på parkeringspladsen.
C. Producenten af stedet er ansvarlig for beregningen, designet og fremstillingen af betongrundamentet.

FI Asennusohjeet

- A.** Varmista, että asennuspinta tukee riittävästi alustan painoa ja kestäää laturin käyttöön liittyviä mekaanisia voimia.
B. Asiakkaan on järjestettävä asianmukainen törmäyssihoa asentaessaan Onyx-jalustaa pysäköintialueella.
C. Betoniperustuksen rakennuslaskelmat, suunnittelu ja valmistus ovat kohteen valmistajan vastuulla.

HU Telepítési útmutató

- A.** Győződjön meg arról, hogy a szerelési felület megfelelően elviseli az oszlop súlyát, és ellenáll a töltő használatával járó mechanikai erőnek.
B. Az ügyfélnek megfelelő ütközésgátlót kell biztosítania az Onyx-talapat parkolóhelyekre történő felszerelésékor.
C. A beton alap kiszámítása, megtervezése és gyártása a telephely gyártójának felelőssége körébe tartozik.

LV Uzstādīšanas norādījumi

- A.** Nosīdiniet, ka uzstādīšanas virsmā ir pjeđestāla svaram atbilstoša nestspēja un tā var izturēt mehāniskos spēkus, kas saistīti ar lādētāja lietošanu.
B. Klientam jānodrošina atbilstoša aizsardzība pret sadursmēm, uzstādot Onyx pjeđestālu stāvlaukumos.
C. Betona pamata aprēķins, konstrukcija un izveide ir attiecīgā objekta pārštāju atbildība.

RO Instrucțiuni de instalare

- A.** Asigurați-vă că suprafața de montare poate susține în mod adecvat greutatea soclului și poate rezista la forțele mecanice asociate cu utilizarea încărcătorului.
B. La montarea soclului Onyx în locurile de parcare, clientul trebuie să asigure o protecție adecvată împotriva coliziunii.
C. Calculul, proiectarea și fabricarea fundației din beton intră în sfera de responsabilitate a producătorului amplasamentului.

UK Інструкції зі встановлення

- A.** Переконайтеся, що крипільна поверхня здатна достатньо витримувати вагу стійки і механічні сили, пов'язані з використанням зарядного пристрою.
B. Під час встановлення стійки Onyx на місцях для паркування замовник має забезпечити захист від зіткнення.
C. За розрахунок, проектування та виготовлення бетонного фундаменту відповідає виконавець будівельних робіт на об'єкті.

RU Инструкции по монтажу

- A.** Убедитесь, что монтажная поверхность выдерживает вес опорной стойки и механическую нагрузку, связанную с использованием зарядного устройства.
B. Заказчик должен обеспечить соответствующую защиту от столкновений при установке опорной стойки Onyx в местах для парковки.
C. Расчет, проектирование и изготовление бетонного фундамента входит в сферу ответственности производителя работ на объекте.

DE Installationsanweisungen

- A.** Stelle sicher, dass die Montagefläche das Gewicht der Säule ausreichend tragen kann und den mechanischen Kräften beim Gebrauch des Ladegeräts standhält.
B. Bei der Montage der Onyx-Säule auf Parkplätzen muss ein geeigneter Kollisionsschutz durch den Kunden vorgesehen werden.
C. Die Berechnung, Konstruktion und Herstellung des Betonfundaments liegt im Verantwortungsbereich des Herstellers des Standorts.

NL Installatie-instructies

- A.** Zorg ervoor dat het montageoppervlak het gewicht van het onderstel voldoende ondersteunt en bestand is tegen de mechanische krachten met betrekking tot het gebruik van de lader.
B. De klant moet geschikte antitotsbescherming bieden bij het monteren van het Onyx-voetstuk in parkeerplaatsen.
C. De berekening, het ontwerp en de vervaardiging van de betonnen basis is de verantwoordelijkheid van de producent van de locatie.

PT Instruções de instalação

- A.** Certifique-se de que a superfície de montagem pode suportar adequadamente o peso da base e suportar forças mecânicas associadas à utilização do carregador.
B. Deve ser fornecida proteção adequada anti-colisão pelo cliente ao montar a base Onyx nos espaços de estacionamento.
C. O cálculo, design e fabrico da fundação de betão pertence ao âmbito da responsabilidade do produtor do local.

SV Installationsanvisningar

- A.** Se till att monteringsytan ger stabil stöd för stolpens vikt och de krafter den påverkas av i samband med användning.
B. Lämpligt kollisionsskydd måste tillhandahållas av kunden vid installation av Onyx-stolpen på parkeringsplatser.
C. Beräkning, konstruktion och tillverkning av betongfundament åligger producenten av platsen.

CS Pokyny pro instalaci

- A.** Ujistěte se, že montážní povrch je dostatečně odolný vzhledem k hmotnosti podstavce a mechanickým silám spojenými s používáním nabíječky.
B. Je-li podstavec Onyx instalován na parkovací místo, zákazník musí zajistit vhodnou ochranu proti nárazu.
C. Odpovědnost za výpočet, návrh a výrobu betonových základů leží na staviteli daného místa.

ET Paigaldusjuhised

- A.** Veenduge, et kinnituspind toetab piisavalt stativi raskust ja talub laadja kasutamisega seotud mehaanilisi jõude.
B. Onyx'i stativi paigaldamisel parkimiskohtades peab klient tagama sobiva kokkupõrkevõrdsuse kaitses.
C. Betonist aluse arvutusel, konstruktsioon ja valmistamine kuulub paigaldaja vastutusalasse.

EL Οδηγίες εγκατάστασης

- A.** Βεβαιωθείτε ότι η επιφάνεια τοποθέτησης μπορεί να στηρίξει επαρκώς το βάρος της στήλης και να αντέξει τις μηχανικές δυνάμεις που σχετίζονται με τη χρήση φορτιστή.
B. Ο πελάτης πρέπει να παρέχει κατάλληλη προστασία αποφυγής συγκρούσεων κατά την τοποθέτηση της στήλης Onyx σε χώρους στάθμευσης.
C. Ο υπολογισμός, ο σχεδιασμός και η κατασκευή της θεμελίωσης με σκυρόδεμα εμπίπτει στο πεδίο ευθύνης του κατασκευαστή του χώρου.

IS Uppsetningarleiðbeiningar

- A.** Trygðu að festiflöturinn geti stutt með fullnægjandi hætti við þyngd stálslins og þoli vélknúð afli sem tengist notkun hleðslutækisins.
B. Vískaþjafnirinn verður að veita viðeigandi árekstrarvörn þegar Onyx-stalur er settur upp á bílastöðum.
C. Útreikningar, hönnun og framleiðsla steypugrunns er á ábyrgðarsviði framleiðandans á svæðinu.

PL Instrukcja instalacji

- A.** Upewnij się, czy powierzchnia montażowa może odpowiednio podprzeć wagę słupka i wytrzymać obciążenia mechaniczne związane z użytkowaniem ładowarki.
B. Podczas montażu słupka Onyx na parkingach należy zapewnić odpowiednie osłony antykolizyjne.
C. Wykonawca miejsca instalacji odpowiada za obliczenia, zaprojektowanie i wykonanie podstawy betonowej.

SK Inštalčné pokyny

- A.** Zistite, aby montážna plocha mohla primerane uniesť váhu podstavca a vydržať mechanické sily spojené s používaním nabíjačky.
B. Zákazník musí pri montáži podstavca Onyx na parkovacích miestach zabezpečiť primeranú ochranu proti kolízii.
C. Výpočet, návrh a výroba betonového základu patrí do rozsahu zodpovednosti výrobcu miesta.

HE הוראות התקנה

- A.** ודא שמשמש ההתקנה מסוגל לתמוך כראוי במתקל והושבת לתמוך מכניים הקשורים לשימוש במטון.
B. בעל הלקוח מספק הגנה מתאימה נגד הנוגשות בעת התקנת הושבת המטון במקומות חניה.
C. החישוב, התכנון והייצור של שתיית הבטון נמצאים בתחום האחריות של יצרן האתר.

Installation Instructions

ES Instrucciones de instalación

D. A horizontal, level and sound foundation is required for installation.

El cálculo, diseño y fabricación de la base de hormigón recae en el ámbito de responsabilidad del constructor del emplazamiento.

E. The base must permit the adequate run-off for accumulated water.

El cálculo, diseño y fabricación de la base de hormigón recae en el ámbito de responsabilidad del constructor del emplazamiento.

F. Do not mount the pedestal on asphalt. The stability of the pedestal on asphalt is not guaranteed.

Wallbox recommends mounting the Onyx pedestal on a concrete foundation.

No montes directamente el pedestal sobre asfalto. La estabilidad del pedestal sobre asfalto no está garantizada.

Wallbox recomienda montar el pedestal Onyx en una base de hormigón.

FR Instructions d'installation

- D. Une fondation horizontale, plate et solide est requise pour l'installation.
- E. La base doit permettre l'écoulement adéquat de l'eau accumulée.
- F. Ne monte pas le socle sur l'asphalte. La stabilité du socle sur l'asphalte n'est pas garantie. Wallbox recommande de monter le socle Onyx sur une fondation en béton.

IT Istruzioni per l'installazione

- D. Per l'installazione è necessaria una base orizzontale, piana e solida.
- E. La base deve consentire il deflusso adeguato dell'acqua accumulata.
- F. Non montare il piedistallo sull'asfalto. La stabilità del piedistallo sull'asfalto non è garantita. Wallbox consiglia di montare il piedistallo Onyx su una base in calcestruzzo.

NO Installasjonsinstruksjoner

- D. Et horisontalt nivå og lydfundament er nødvendig for installasjon.
- E. Basen må tillate tilstrekkelig avkjøring for oppsamlet vann.
- F. Ikke monter sokkelen på asfalt. Stabiliteten til sokkelen på asfalt er ikke garantert. Wallbox anbefaler å montere Onyx-sokkelen på et betongfundament.

CA Instruccions d'instal·lació

- D. Per a la instal·lació, cal un fonament horitzontal, anivellat i sòlid.
- E. La base ha de permetre l'escorrentia adequada per a l'aigua acumulada.
- F. No muntis el pedestal a l'asfalt. L'estabilitat del pedestal a l'asfalt no està garantida. Wallbox recomana muntar el pedestal Onyx sobre un fonament de formigó.

DA Installationsvejledning

- D. Et horisontalt, plant og sikkert fundament er påkrævet ved installation.
- E. Basen skal tillade tilstrækkelig dræning af opsamlet vand.
- F. Monter ikke foden på asfalt. Stabiliteten af foden på asfalt kan ikke garanteres. Wallbox anbefaler monteringen af Onyx-foden på et fundament af beton.

FI Asennusohjeet

- D. Asennukseen tarvitaan vaakasuora, tasainen ja vakaa perustus.
- E. Perustuksen on sallittava riittävä poistumisreitit kertyneelle vedelle.
- F. Älä asenna jalustaa asfaltille. Jalustan vakautta asfaltilla ei voida taata. Wallbox suosittelee Onyx-jalustan asentamista betoniperustuksella.

HU Telepítés útmutató

- D. A telepítéshez vízszintes, egyenletesen sima és szilárd alapozás szükséges.
- E. Az alapnak lehetővé kell tennie az összegyűlt víz megfelelő elvezetését.
- F. Ne szerelje az oszlopot aszfaltra. Az oszlop stabilitása aszfalton nem garantált. A Wallbox az Onyx-oszlop betonlapra történő felszerelését javasolja.

LV Uzstādīšanas norādījumi

- D. Uzstādīšanai nepieciešams horizontāls, līdzens un stabils pamats.
- E. Pamatsnei ir jānodrošina uzkrātā ūdens pietiekama aizvadīšana.
- F. Neuzstādiel piedestītu uz asfalta. Piedestāla stabilitāte uz asfalta nav garantēta. Wallbox iesaka Onyx piedestālu uzstādīt uz betona pamata.

RO Instrucțiuni de instalare

- D. Pentru instalare este necesară o fundație orizontală, plană și solidă.
- E. Baza trebuie să permită scurgerea adecvată a apei acumulate.
- F. Nu montați soclul pe asfalt. Stabilitatea soclului pe asfalt nu este garantată. Wallbox recomandă montarea soclului Onyx pe o fundație din beton.

UK Інструкції зі встановлення

- D. Для встановлення необхідно забезпечити горизонтальний, плоский та міцний фундамент.
- E. Основа має забезпечувати задовільне стікання води, що накопичується.
- F. Не встановлюйте стійку на асфальтове покриття. Стабільність встановленої на асфальті стійки не гарантується. Wallbox рекомендує встановлювати стійку Onyx на бетонному фундаменті.

RU Инструкции по монтажу

- D. Для монтажа требуется горизонтальный, ровный и прочный фундамент.
- E. Основание должно обеспечивать достаточный сток накапливающейся воды.
- F. Не устанавливайте опорную стойку на асфальте. Устойчивость опорной стойки на асфальте не гарантируется. Wallbox рекомендует устанавливать опорную стойку Onyx на бетонном фундаменте.

DE Installationsanweisungen

- D. Für die Installation ist ein horizontales, ebenes und solides Fundament erforderlich.
- E. Die Basis muss den angemessenen Abfluss des angesammelten Wassers ermöglichen.
- F. Montieren die Säule nicht auf Asphalt. Die Stabilität der Säule auf Asphalt ist nicht gewährleistet. Wallbox empfiehlt die Montage der Onyx-Säule auf einem Betonfundament.

NL Installatie-instructies

- D. Een horizontale, gelijke en stevige basis is vereist voor installatie.
- E. De basis moet het keurig weglopen voor opgehoopt water mogelijk maken.
- F. Het voetstuk niet op asfalt monteren. De stabiliteit van het voetstuk op asfalt is niet gegarandeerd. Wallbox raadt aan om het Onyx-voetstuk op een betonnen basis te monteren.

PT Instruções de instalação

- D. É necessária uma base horizontal, nivelada e sólida para a instalação.
- E. A base deve permitir a compensação adequada para a água acumulada.
- F. Não montes a base sobre o asfalto. A estabilidade da base no asfalto não é garantida. A Wallbox recomenda a montagem da base Onyx numa fundação de betão.

SV Installationsanvisningar

- D. Ett plant, avvägt och stabilt fundament krävs för installation.
- E. Basen måste tillåta avrinning av ansamlad vatten.
- F. Montera inte stolpen på asfalt. Stolpens stabilitet garanteras inte på asfalt. Wallbox rekommenderar att Onyx-stolpen monteras på ett betongfundament.

CS Pokyny pro instalaci

- D. Pro instalaci jsou nezbytné vodorovné, rovné a pevné základy.
- E. Základna musí zajišťovat dostatečný odtok nahromaděné vody.
- F. Podstavec nemontujte na asfalt. Na asfaltu není zajištěna stabilita podstavce. Společnost Wallbox doporučuje namontovat podstavec Onyx na betonové základy.

ET Paigaldusjuhised

- D. Paigaldamiseks on vaja horisontaalselt ühetaset ja kindlat alust.
- E. Alus peab tagama kogunenud vee paisava äravoolu.
- F. Arge monteerige stativi asfaldile. Stativi stabiilsus asfaldil pole tagatud. Wallbox soovib paigaldada Onyx stativi betoonalusele.

EL Οδηγίες εγκατάστασης

- D. Απαιτείται οριζόντια, επίπεδη και γερή θεμελίωση για την εγκατάσταση.
- E. Η βάση πρέπει να επιτρέπει την επαρκή απορροφή για συσσωρευμένο νερό.
- F. Μην τοποθετείτε τη στήλη στην ασφάλτο. Η σταθερότητα της στήλης στην ασφάλτο δεν είναι εγγυημένη. Η Wallbox συνιστά την τοποθέτηση της στήλης Onyx σε θεμελίωση από σκυρόδεμα.

IS Uppsetningarleiðbeiningar

- D. Þörf er á láréttum, flötum og traustum grunni fyrir uppsetningu.
- E. Grunnurinn verður að leyfa viðeigandi rennsli af uppsofnumbu vatni.
- F. Ekki setja stölm á málki. Stöðugleiki stöls á málki er ekki tryggður. Wallbox mælir með að Onyx-stalur sé uppsettur á steyptum grunni.

PL Instrukcja instalacji

- D. Do montażu niezbędna jest wyprofilowana, równa i mocna podstawa.
- E. Podstawa ta musi zapewnić odprowadzenie gromadzącej się wody.
- F. Nie montować słupka do asfaltu. Nie można zagwarantować stabilności słupka na asfalcie. Wallbox zaleca montaż słupka Onyx na podstawie betonowej.

SK Inštaláčnè pokyny

- D. Na inštaláciu je potrebný vodorovný, rovný a pevný podklad.
- E. Podstavec musí umožňovať dostatočný odtok nahromadenej vody.
- F. Nemontujte podstavec na asfalt. Stabilita podstavca na asfalte nie je zaručená. Wallbox odporúča namontovať podstavec Onyx na betónový základ.

HE הוראות התקנה

- D. להתקנה נדרשת תשתית אופקית ומשווית וחזקה.
- E. הבסיס חייב להיות ירוק ומאיים של מים שהצטברו.
- F. אין להתקין את התושבת על אספלט. לא ניתן להבטיח את ביצוע התושבת על האספלט. Wallbox ממליצה להתקין את תושבת ה-Onyx על תשתית בטון.

Installation Instructions

ES Instrucciones de instalación

G. Install the pedestal in a sufficiently ventilated area. Do not install it in direct sunlight.

Instala el pedestal en una zona suficientemente ventilada.

No lo instales bajo la luz solar directa.

H. Do not install your Wallbox pedestal near:

- Flammable, explosive, or combustible materials
- Chemicals or Solvents
- Gas pipes or steam outlets
- Heat emitters such as radiators or batteries
- Areas prone to flooding, high humidity and running water

No instales el pedestal Wallbox cerca de:

- *Materiales inflamables, explosivos o combustibles*
- *Productos químicos o disolventes*
- *Tuberías de gas o salidas de vapor*
- *Emisores de calor como radiadores o baterías*
- *Zonas propensas a inundaciones, con alta humedad y agua corriente*

FR Instructions d'installation

- G.** Installe le socle dans une zone suffisamment ventilée. Ne l'installe pas à la lumière directe du soleil.
- H.** N'installe pas votre socle Wallbox à proximité des :
• **Matériaux inflammables, explosifs ou combustibles** • **Produits chimiques ou solvants** • **Conduites de gaz ou sorties de vapeur** • **Émetteurs de chaleur, tels que les radiateurs ou les batteries** • **Zones sujettes aux inondations, à l'humidité élevée et à l'eau courante.**

IT Istruzioni per l'installazione

- G.** Installare il piedistallo in un'area sufficientemente ventilata. Non installarlo sotto la luce diretta del sole.
- H.** Non installare il piedistallo Wallbox in prossimità di:
• **Materiali infiammabili, esplosivi o combustibili** • **Sostanze chimiche o solventi** • **Tubi del gas o uscite di vapore** • **Emettitori di calore come radiatori o batterie** • **Zone soggette ad allagamento, ad alta umidità e ad acqua corrente.**

NO Installasjonsinstruksjoner

- G.** Monter sokkelen i et tilstrekkelig ventilert område. Ikke installer den i direkte sollys.
- H.** Ikke installer Wallbox-sokkelen i nærheten av:
• **Brannfarlig, eksplosive eller brennbare materialer** • **Kjemikalier eller løselmidler** • **Gasrør eller damputtak** • **Varmesendere som radiatorer eller batterier** • **Områder som er utsatt for oversvømmelse, høy fuktighet og rennende vann.**

CA Instruccions d'instal·lació

- G.** Instal·la el pedestal en una zona ben ventilada. No l'instal·lis a la llum directa del sol.
- H.** No instal·lis el pedestal de Wallbox a prop de:
• **Materials inflamables, explosius o combustibles** • **Productes químics o dissolvents** • **Canals de gas o sortides de vapor** • **Emissors de calor com radiadors o bateries** • **Zones propenses a inundacions, humitat elevada i aigua corrent.**

DA Installationsvejledning

- G.** Installer foden i et tilstrækkeligt ventileret område. Installer den ikke i direkte sollys.
- H.** Installer ikke din Wallbox-fod i nærheden af:
• **Brandfarligt, eksplosive eller brennbare materialer** • **Kemikalier eller opløsningsmidler** • **Gasrør eller udlødnings af damp** • **Varmeudledere såsom radiatorer eller batterier** • **Områder hvor der er risiko for oversvømmelse, høj fugtighed eller indende vand**

FI Asennusohjeet

- G.** Asenna jalusta riittävästi tuuletettuun tilaan. Älä asenna sitä kohteeseen, joka on suorassa auringonvalossa.
- H.** Älä asenna Wallbox-jalustaa seuraavien kohteiden lähelle:
• **Syttyvät, räjähdysvaaralliset materiaalit** • **Kemikaalit ja liuotimet** • **Kaasuputket ja höyläyruokot** • **Lämmönsäteilijät, mm. lämpöpatterit ja akut** • **Alueet, jotka ovat alttiina tulville, suurelle ilmakesteudelle ja juoksevalle vedelle**

HU Telepítési útmutató

- G.** Helyezze az oszlopot megfelelően szellőző helyre. Ne telepítse közvetlen napfénynek kitéve.
- H.** Ne telepítse a Wallbox oszlopot a következők közelébe:
• **Gyúlékony, robbanásveszélyes vagy égélfelő anyagok** • **Vegyyszerek vagy oldószerke** • **Gázvezetők vagy gázvezetékek** • **Hőforrások, például radiátorok vagy akkumulátorok** • **Aradsáknak, magas páratartalomnak és fagyóvíznek kitett területek**

LV Uzstādīšanas norādījumi

- G.** Uzstādiēt piedēstālu pietiekami vēdinātā vietā. Neuzstādiēt tiešos saules staros.
- H.** Neuzstādiēt Wallbox piedēstālu tuvu pie:
• **uzliesmojošiem, sprādzienbīstamiem vai degošiem materiāliem**, • **ķimikālijām vai šķīdinātājiem**, • **gāzes caurulēm vai tvaika izplūdes atverēm**, • **siltuma avotiem, piemēram, radiatoriem vai akumulatoriem**, • **vietām, kurās pakļautas applūšanai, lieliem mitrumam un tekošam ūdenim.**

RO Instrucțiuni de instalare

- G.** Instalați soclul într-o zonă suficient de ventilată. Nu îl instalați în lumina directă a soarelui.
- H.** Nu instalați soclul Wallbox în apropierea:
• **Materialelor inflamabile, explozive sau combustibile** • **Substanțelor chimice sau solvenților** • **Conductelor de gaz sau evacuatoare de aburi** • **Emițtoarelor de căldură, cum ar fi radiatoarele sau baterii** • **Zone predispuse la inundații, umiditate ridicată și apă curentă**

UK Інструкції зі встановлення

- G.** Установіть стійку в місці з достатньою вентиляцією. Не встановлюйте її в місці впливу прямих сонячних променів.
- H.** Не встановлюйте стійку Wallbox поблизу:
• **Легкозаймих, вибухонебезпечних чи горючих матеріалів** • **Хімікатів чи розчинників** • **Газових трубопроводів і парових трубок** • **Джерел випромінювання тепла, якот радиаторів чи батарей** • **У місцях із високою вологістю, затоплення, місцях підвищеної вологості та коло проточної води**

RU Инструкции по монтажу

- G.** Устанавливайте опорную стойку в достаточно проветриваемой зоне. Не устанавливайте ее под прямыми солнечными лучами.
- H.** Не устанавливайте опорную стойку Wallbox в непосредственной близости от:
• **легковоспламеняющихся, взрывоопасных или горючих материалов** • **химических веществ или растворителей** • **газопроводов или паровых/водяных отверстий** • **тепловыделяющих приборов, таких как радиаторы или аккумуляторные батареи** • **мест, подверженных затоплению, высокой влажности и воздействию проточной воды.**

DE Installationsanweisungen

- G.** Installiere die Säule in einem ausreichend belüfteten Bereich. Installiere ihn nicht unter dem Einfluss von direkter Sonneneinstrahlung.
- H.** Installiere deine Wallbox-Säule nicht in der Nähe von:
• **Entflammbaren, explosiven oder brennbaren Materialien** • **Chemikalien oder Lösungsmittel** • **Gasleitungen oder Dampfauslässe** • **Wärmestraher wie Heizkörper oder Batterien** • **Bereiche, in denen die Gefahr von Überschwemmungen, hoher Luftfeuchtigkeit und Fließwasser besteht.**

NL Installatie-instructies

- G.** Het voetstuk in een voldoende geventileerde ruimte installeren. Niet in direct zonlicht installeren.
- H.** Installeer de Wallbox-Säule niet in de buurt van:
• **Entflammbaren, explosiven oder brennbaren Materialien** • **Chemikalien oder Lösungsmittel** • **Gasleitungen oder Dampfauslässe** • **Wärmestraher wie Heizkörper oder Batterien** • **Bereiche, in denen die Gefahr von Überschwemmungen, hoher Luftfeuchtigkeit und Fließwasser besteht.**

PT Instruções de instalação

- G.** Instala a base numa área suficientemente ventilada. Não a instales sob luz solar direta.
- H.** Não instales a tua base Wallbox perto de:
• **Materiais inflamáveis, explosivos ou combustíveis** • **Químicos ou solventes** • **Tubos de gás ou saídas de vapor** • **Emissores de calor como radiadores ou baterias** • **Áreas propensas a inundações, humidade elevada e água corrente.**

SV Installationsanvisningar

- G.** Stolpen skall monteras på en tillräckligt ventilerad plats. Montera inte i direkt solljus.
- H.** Installera inte Wallbox-stolpen i närheten av:
• **Brandfarligt, explosivt eller brännbart material** • **Kemikalier eller lösningsmedel** • **Gasrör eller ångutsläpp** • **Värmeavgivande apparater, radiatorer eller batterier** • **Områden som kan utsättas för översvämning, hög luftfuktighet eller rinnande vatten.**

CS Pokyny pro instalaci

- G.** Podstavec nainstalujte na dostatečně větrané místo. Neinstalujte ho na přímé sluneční světlo.
- H.** Podstavec Wallbox neinstalujte do blízkosti:
• **hořlavých, výbušných nebo vzplňivých materiálů**, • **chemikálií nebo rozpouštědel**, • **plynového potrubí nebo parních vývodů**, • **zdrojů tepla, jako jsou radiátory nebo baterie**, • **oblasti vystavených záplavám, vysoké vlhkosti a tekoucí vodě.**

ET Paigaldusjuhised

- G.** Paigaldage statiiv piisava ventilatsiooniga kohta. Mitte paigaldada otsese päikesevalguse kätte.
- H.** Arge paigaldage Wallboxi statiivi lähedale:
• **süttivaid, plahvatusohtlikke või tululehtivaid materiale** • **keemilisi või lahusteid** • **gaasitorusid või aurujäljalaskeavasid** • **soojuskirgureid nagu nt radiatoreid või akusid** • **välilge paigaldamis piirkonda, kus esineb üleujutusi, kõrget õhuniiskust ja võib toimuda kokkupuude voolava veega**

EL Οδηγίες εγκατάστασης

- G.** Τοποθετήστε τη στήλη σε επαρκώς αεριζόμενο χώρο. Μην την τοποθετήσετε σε άμεσο ηλιακό φως.
- H.** Μην εγκαθιστάτε τη στήλη Wallbox κοντά σε:
• **Ευφλέκτα, εκρηκτικά ή καιψίμα υλικά** • **Χημικές ουσίες ή διαλύτες** • **Αγωγούς αερίων ή εφόδους ατμού** • **Εκπομπές θερμότητας όπως καλοριφέρ ή μπαταρίες** • **Περιοχές επιρρεπείς σε πλημμύρες, υψηλή υγρασία και τροχούμενο νερό**

IS Upsetningarleiðbeiningar

- G.** Komdu stallinum fyrir á svæði með fullnægjandi loftraestingu. Ekki koma honum fyrir í beinu sjarljósi.
- H.** Ekki setja Wallbox stallinn upp nálægt:
• **Eldfimu, sprengifimu eða brennilegu efni** • **Efnablöndum eða leyfslifnum** • **Gasörum eða gufuúttökum** • **Hitaöðlum eins og öfnum eða rafhloðum** • **Svæðum þar sem flöð eiga sér oft stað, þar sem er mikill raki og rennandi vatn er til staðar**

PL Instrukcja instalacji

- G.** Zamontować słupkę w odpowiednio wentylowanym miejscu. Nie montować słupka w miejscu bezpośrednio nasłonecznionym.
- H.** Nie montować słupka Wallbox w pobliżu:
• **Materiałów palnych, wybuchowych lub łatwopalnych** • **Chemikaliów lub rozpuszczalników** • **Rurociągów gazowych lub wylotów pary** • **Emiterów ciepła, takich jak grzejniki lub akumulatory** • **Obszarów o wysokiej wilgotności, narażonych na zalanie lub znajdujących się w pobliżu bieżącej wody**

SK Inštaláčne pokyny

- G.** Podstavec namontujte na dostatočne vetranom mieste. Neinštalujte ho na priamom slnku.
- H.** Neinštalujte podstavec Wallbox v blízkosti:
• **hořlavých, výbušných alebo spáliteľných materiálov**, • **chemikálií alebo rozpúšťadiel**, • **plynového potrubia alebo výstupov pary** • **žiarivého tepla, ako sú radiátory alebo baterie**, • **oblasti náchylných na záplavy, vysokú vlhkosť a tečúcu vodu.**

HE הוראות התקנה

- G.** התקן את החשבון באזור מאוורר טוב. אין להתקין אותו באור ישיר.
- H.** אין להתקין את חשבון Wallbox קרוב ל:
• **חומרים דליקים או נפיצים** • **כימיקלים או מיסים** • **צינורות או ביצואת קיטור** • **מוליטי חום**, **נונן דריסוריום או מולות** • **אזורים תומים להצפות, לזוט בבוהר וזוט חרזים**

Overview

ES Descripción general

1. The Mono Installation pedestal is designed for the installation of one charger.

El pedestal Onyx de instalación Mono está diseñado para la instalación de un solo cargador.



2. The Dual installation pedestal is designed for the installation of two chargers.

El pedestal Onyx de instalación Dual está diseñado para la instalación de dos cargadores.

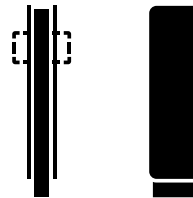

3. Each Wallbox charger is compatible only with a specific model of Onyx. Compatible chargers:

Cada cargador Wallbox es compatible únicamente con un modelo específico de Onyx. Cargadores compatibles:



Copper SB



Commander 2

For dual installation Onyx, only the same models of chargers can be connected.

En el caso de Onyx para instalación Dual, solo se pueden conectar cargadores del mismo modelo.

FR Aperçu

1. Le socle Onyx pour installation simple est conçu pour l'installation d'un chargeur.
2. Le socle Onyx pour double installation est conçu pour l'installation de deux chargeurs.
3. Chaque chargeur Wallbox est compatible uniquement avec un modèle spécifique Onyx. Chargeurs compatibles : Dans le cas des installations doubles Onyx, seuls les mêmes modèles de chargeurs peuvent être connectés.

IT Panoramica

1. Il piedistallo Onyx a caricatore singolo è progettato per l'installazione di un solo caricatore.
2. Il piedistallo Onyx a caricatore doppio è progettato per l'installazione di due caricatori.
3. Ogni caricatore Wallbox è compatibile solo con un modello specifico di Onyx. Caricatori compatibili: Per l'installazione di Onyx a doppio caricatore, è possibile collegare solo gli stessi modelli di caricatori.

NO Oversikt

1. Mono Installasjon Onyx-sokkelen er konstruert for installasjon av én lader.
2. Dual installasjon Onyx-sokkelen er konstruert for installasjon av to ladere.
3. Hver Wallbox er kun kompatibel med én spesifikk modell av Onyx. Kompatible ladere: For dobbelinstallasjon av Onyx kan kun de samme modellene av ladere kobles til.

CA Descripció general

1. El pedestal d'instal·lació mono d'Onyx està dissenyat per a la instal·lació d'un carregador.
2. El pedestal d'instal·lació doble Onyx està dissenyat per a la instal·lació de dos carregadors.
3. Els carregadors Wallbox només són compatibles amb un model Onyx específic. Carregadors compatibles: Per a la instal·lació Onyx doble, només es poden connectar els mateixos models de carregadors.

DA Oversigt

1. Den enkelte installationsfod er designet til installation af én oplader.
2. Den dobbelte installationsfod er designet til installation af to opladere.
3. Hver Wallbox-oplader er kun kompatibel med en specifik Onyx-model. Kompatible opladere: Til dobbelt installation af Onyx kan kun de samme modeller af opladere tilsluttes.

FI Yleiskatsaus

1. Mono-asennusjalusta on suunniteltu yhden laturin asentamiseen.
2. Dual-asennusjalusta on suunniteltu kahden laturin asentamiseen.
3. Jokainen Wallbox-laturi on yhteensopiva vain määrättyjen Onyx-mallien kanssa. Yhteensopivat laturit: Kaiksois-Onyx-asennuksessa voidaan kytkeä ainoastaan samalla mallilla olevat laturit.

HU Áttekintés

1. A Mono telepítési oszlopot egy töltő felszerelésére tervezték.
2. A Dual telepítési oszlopot két töltő felszerelésére tervezték.
3. Minden Wallbox töltő csak egy konkrét Onyx modellel kompatibilis. Kompatibilis töltők: Az Onyx kettős telepítése esetén csak ugyanolyan típusú töltők csatlakoztathatók.

LV Pārskats

1. Mono uzstādīšanas piedestāls ir paredzēts viena lādētāja uzstādīšanai.
2. Dual uzstādīšanas piedestāls ir paredzēts divu lādētāju uzstādīšanai.
3. Katrs Wallbox lādētājs ir savietojams vienīgi ar noteiktu Onyx modeli. Savietojamie lādētāji: Divu lādētāju instalācijas Onyx var pievienot vienīgi vienāda modeļa lādētājus.

RO Prezentare generală

1. Sociul de instalare individuală este proiectat pentru instalarea unui încărcător.
2. Sociul de instalare dublă este proiectat pentru instalarea a două încărcătoare.
3. Fiecare încărcător Wallbox este compatibil numai cu un model specific de Onyx. Încărcătoare compatibile: Pentru Onyx cu instalare dublă, pot fi conectate doar aceleași modele de încărcătoare.

UK Огляд

1. Стійка для одного зарядного пристрою призначена для встановлення одного зарядного пристрою.
2. Стійка для подвійного встановлення використовується для встановлення двох зарядних пристроїв.
3. Кожен зарядний пристрій Wallbox є сумісним лише з конкретною моделлю стійки Onyx. Сумісні зарядні пристрої: До подвійної установки Onyx можна підключити лише ті самі моделі зарядних пристроїв.

RU Общее описание

1. Опорная стойка Mono Installation предназначена для установки одного зарядного устройства.
2. Опорная стойка Dual Installation предназначена для установки двух зарядных устройств.
3. Каждое зарядное устройство Wallbox совместимо только с определенной моделью опорной стойки Onyx. Совместимые зарядные устройства: При установке двух зарядных устройств Onyx они должны быть одной модели.

DE Übersicht

1. Die Mono-Installation der Onyx-Säule ist für die Installation eines Ladegeräts ausgelegt.
2. Die duale Installation der Onyx-Säule ist für die Installation von zwei Ladegeräten ausgelegt.
3. Jedes Wallbox-Ladegerät ist nur kompatibel mit einem bestimmten Modell von Onyx. Kompatible Ladegeräte: Bei einer dualen Installation der Onyx können nur die gleichen Modelle von Ladegeräten angeschlossen werden.

NL Overzicht

1. Het Onyx-voetstuk voor mono-installatie is ontworpen voor de installatie van één lader.
2. Het Onyx-voetstuk voor dubbele installatie is ontworpen voor de installatie van twee laders.
3. Elke Wallbox-lader is enkel compatibel met een specifiek model van Onyx. Compatibele laders: Voor een dubbele Onyx-installatie kunnen alleen dezelfde modellen laders worden aangesloten.

PT Descrição geral

1. A base de instalação Onyx Mono foi concebida para a instalação de um carregador.
2. A base de instalação Onyx Dupla foi concebida para a instalação de dois carregadores.
3. Cada carregador Wallbox é compatível apenas com um modelo específico Onyx. Carregadores compatíveis: Para a instalação da Onyx Dupla, apenas os mesmos modelos de carregadores podem ser ligados.

SV Översikt

1. Onyx-stolpen för monoinstallation är utformad för installation av en laddare.
2. Onyx-stolpen för dubbelinstallation är utformad för installation av två laddare.
3. Varje Wallbox-laddare är endast kompatibel med en specifik Onyxmodell. Kompatibla laddare: På Onyx för dubbelinstallation måste båda laddarna vara av samma modell.

CS Přehled

1. Podstavec pro jedinou instalaci je určený pro instalaci jedné nabíječky.
2. Podstavec pro dvojitou instalaci je určený pro instalaci dvou nabíječek.
3. Každá nabíječka Wallbox je kompatibilní pouze s konkrétním modelem podstavce Onyx. Kompatibilní nabíječky: V případě dvojitě instalace podstavce Onyx lze připojit pouze stejné modely nabíječek.

ET Ülevaade

1. Üksikstatiiv on mõeldud ühe laadija paigaldamiseks.
2. Kakskstatiiv on mõeldud kahe laadija paigaldamiseks.
3. Iga Wallbox'i laadija ühildub ainult konkreetse Onyx'i statiivi mudeliga. Ühilduvad laadijad: Kahe Onyx-seadme paigaldamise korral saab ühendada ainult samatüübilisi laadijamudeleid.

EL Επισκόπηση

1. Η στήλη μόνης εγκατάστασης έχει σχεδιαστεί για την εγκατάσταση ενός φορτιστή.
2. Η στήλη διπλής εγκατάστασης έχει σχεδιαστεί για την εγκατάσταση δύο φορτιστών.
3. Κάθε φορτιστής Wallbox είναι συμβατός μόνο με συγκεκριμένο μοντέλο της Onyx. Συμβατοί φορτιστές: Για Onyx διπλής εγκατάστασης, μπορούν να συνδεθούν μόνο τα ίδια μοντέλα φορτιστών.

IS Yfirlit

1. Einfaldri uppsetningarstallurinn er hannaður til uppsetningar á einu heilslutaki.
2. Tvöfaldri uppsetningarstallurinn er hannaður til uppsetningar á tveimur heilslutækjum.
3. Hverri Wallbox heilslutæki er aðeins samhæft við tiltekna gerð Onyx. Samhæft heilslutæk: Ef um tvöfalda uppsetningu á Onyx er að ræða, er aðeins hægt að tengja saman eins gerðir á heilslutækjum.

PL Opis

1. Słupek Mono jest przeznaczony do montażu jednej ładowarki.
2. Słupek Dual jest przeznaczony do montażu dwóch ładowarek.
3. Poszczególne ładowarki Wallbox są kompatybilne tylko z konkretnymi modelami słupków Onyx. Kompatybilne ładowarki: W przypadku podwójnej instalacji na słupku Onyx, można podłączyć tylko te same modele ładowarek.

SK Prehľad

1. Inštalčný podstavec Mono je určený na inštaláciu jednej nabíjačky.
2. Inštalčný podstavec Dual je určený na inštaláciu dvoch nabíjačiek.
3. Každá nabíjačka Wallbox je kompatibilná iba s konkrétnym modelom zariadenia Onyx. Kompatibilné nabíjačky: Pre dĺžnu inštaláciu Onyx je možné pripojiť iba rovnaké modely nabíjačiek.

HE סקירה כללית

1. התושבת בהתקנה בודדת מיועדת להתקנה של מטען אחד.
2. התושבת בהתקנה כפולה מיועדת להתקנה של שני מטענים.
3. כל מטען Wallbox תואם רק לדגם מסוים של Onyx. מטענים תואמים: עבור Onyx בהתקנה כפולה, אפשר לחבר רק מטענים מאותו דגם.

Tools and Mounting Parts

ES Herramientas y piezas de montaje

Required Tools

Herramientas necesarias

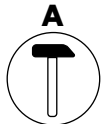

Hammer

Martillo

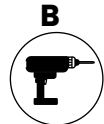

Electric Drill
12 mm bits

Taladradora,
brocas de 12 mm

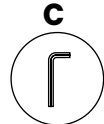

Allen Key
H4

Llave Allen H4

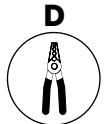

Cabling Tools

Herramientas
de cableado

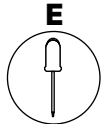

Flat
Screwdriver
6mm

Destornillador
plano 6mm



Impact
Wrench

Pistola de
impacto

Included Mounting Parts

Piezas de montaje incluidas

G



x4

Bolt Anchors

Pernos de
anclaje

H



x7

Hexagon Nuts

Tuercas
hexagonales

I



x7

Washers

Arandelas

J



x7

Screws

Tornillos

K



x3

Keys

Llaves

L



x2

Reinforcements

Refuerzos

FR Outils et pièces de montage

Outils requis

- A. Marteau
- B. Forêt électrique, mèches de 12 mm
- C. Cle Allen H4
- D. Outils de câblage
- E. Tournevis plat 6mm
- F. Cle à chocs

Pièces de montage incluses

- G. Ancrages de boulon
- H. Ecrous hexagonaux
- I. Rondelles
- J. Vis
- K. Clés
- L. Renforts

IT Utensili e parti di montaggio

Attrezzi richiesti

- A. Martello
- B. Trapano elettrico, punte da 12 mm
- C. Chiave Allen H4
- D. Utensili di cablaggio
- E. Cacciavite piatto 6mm
- F. Avvitatrice a impulsi

Parti di montaggio incluse

- G. Bulloni di ancoraggio
- H. Dadi esagonali
- I. Rondelle
- J. Viti
- K. Chiavi
- L. Rinforzi

NO Verktøy og monteringsdeler

Nødvendige verktøy

- A. Hammer
- B. Elektrisk drill, 12 mm biter
- C. Allen-nøkkel H4
- D. Verktøy for kabling
- E. Flat skrutrekker 6 mm
- F. Slagnøkkel

Inkludert monteringsdeler

- G. Boltankere
- H. Sekskantmutre
- I. Skiver
- J. Skruer
- K. Taster
- L. Forsterkninger

CA Eines i peces de muntatge

Eines necessàries

- A. Martell
- B. Trepann elèctric, bits de 12 mm
- C. Clau Allen H4
- D. Eines de cablejat
- E. Tornavis pla 6mm
- F. Clau d'impacte

Parts de muntatge incloses

- G. Ancoratges de cargol
- H. Femelles hexagonals
- I. Volanderes
- J. Cargols
- K. Claus
- L. Reforços

DA Værktøj og monteringsdele

Nødvendigt værktøj

- A. Hammer
- B. Elektrisk boremaskine 8 mm bor
- C. Unbrakonøgle H4
- D. Kablingsværktøj
- E. Flad skruetrækker 6 mm
- F. Slagskruenøgle

Medfølgende monteringsdele

- G. Boltøveler
- H. Sekskantede møtrikker
- I. Skrueøveler
- J. Skruer
- K. Nøgler
- L. Forstærkninger

FI Työkalut ja kiinnitysosat

Tarvittavat työkalut

- A. Vasara
- B. Sähköpora 8 mm:n terällä
- C. Kuusiokoloavain H4
- D. Kaapelointityökalut
- E. Litteä ruuvimeisseli 6 mm
- F. Iskuväänin

Mukana toimitettavat osat

- G. Pulttienkuri
- H. Kuusiomutterit
- I. Seinäkiinnikkeet
- J. Ruuvit
- K. Avaimet
- L. Vahvistukset

HU Szerszámok és rögzítő alkatrészek

Szükséges szerszámok

- A. Kalapács
- B. Elektromos fúró, 8 mm-es fúrószár
- C. H4 imbuszkulcs
- D. Kábelező szerszámok
- E. Lapos csavarhúzó, 6 mm
- F. Utvecsavarozó

Mellékelt szerelési alkatrészek

- G. Pulttámkuri
- H. Hatlapú anyák
- I. Fali tiplik
- J. Csavarok
- K. Kulcsok
- L. Vasalatok

LV Instrumenti un stiprinājuma daļas

Nepieciešamie instrumenti

- A. Amurs
- B. 8 mm diametra urbis
- C. Sešstūra atslēga H4
- D. Kabelu instalēšanas instrumenti
- E. Plakanais skrūvgrēzis 6 mm
- F. Trieciena uzgrēzņu atslēga

Iekļautās montāžas detaļas

- G. Skrūvju enkuri
- H. Sešstūra uzgrēzņi
- I. Siensas
- J. Skrūves
- K. Atslēgas
- L. Pastiprinājumi

RO Unelte și piese de montare

Unelte necesare

- A. Ciocan
- B. Burghiu, biti de 12 mm
- C. Cheie hexagonală H4
- D. Unelte de cablare
- E. Surubelnită plată 6 mm
- F. Pistol pneumatic

Piese de montare incluse

- G. Suruburi de ancorare
- H. Fiulete hexagonale
- I. Suruburi de ancorare
- J. Șuruburi
- K. Chei
- L. Suporturi

UK Инструменти та деталі кріплення

Необхідне обладнання

- A. Молоток
- B. Свердло, біти 12 мм
- C. Шестигранный ключ H4
- D. Инструменти для укладки кабелю
- E. Плоска викрутка 6 мм
- F. Ударний гайковерт

Деталі кріплення в наборі

- G. Анкерні болти
- H. Шестигранні гайки
- I. Настінні анкери
- J. Гвинти
- K. Ключі
- L. Кріплення

RU Инструменты и монтажные детали

Необходимые инструменты

- A. Молоток
- B. Электродрель, сверла 8 мм
- C. Шестигранный ключ H4
- D. Инструменты для кабельной прокладки
- E. Плоская отвертка 6 мм
- F. Гайковерт

Входящие в комплект монтажные детали

- G. Анкерные болты
- H. Шестигранные гайки
- I. Стеновые анкеры
- J. Винты
- K. Ключи
- L. Бандажная защита

DE Werkzeuge und Befestigungsmaterial

Erforderliche Werkzeuge

- A. Hammer
- B. Bohrmaschine, 12 mm Bits
- C. Inbusschlüssel H4
- D. Verdrahtungswerkzeuge
- E. Flächenschraubendreher 6mm
- F. Schlagschrauber

Inklusive Befestigungsmaterial

- G. Bolzenanker
- H. Sechskantmutter
- I. Unterlegscheiben
- J. Schrauben
- K. Schlüssel
- L. Verstärkungen

NL Gereedschap en montageonderdelen

Vereist gereedschap

- A. Hamer
- B. Elektrische boor, 12 mm bits
- C. Inbussleutel H4
- D. Bekabeling
- E. Platte schroevendraaier 6mm
- F. Slagmoersleutel

Meegeleverde montageonderdelen

- G. Boutverankeringen
- H. Zeskantmoeren
- I. Sluiteringen
- J. Schroeven
- K. Sleutels
- L. Verstevingingen

PT Ferramentas e peças de montagem

Ferramentas necessárias

- A. Martelo
- B. Berbequim elétrico, brocas 12 mm
- C. Chave Allen H4
- D. Ferramentas de cablagem
- E. Chave de fendas plana 6mm
- F. Chave de impacto

Peças de montagem incluídas

- G. Parafusos de ancoragem
- H. Porcas hexagonais
- I. Anilhas
- J. Parafusos
- K. Chaves
- L. Reforços

SV Verktyg och monteringsdelar

Nödvändiga verktyg

- A. Kladivo
- B. Elborrmaskin, 12 mm bits
- C. Insexnyckel H4
- D. Kabelverktyg
- E. Platt skruvmejsel 6mm
- F. Mutterdragare

Medföljande monteringsdelar

- G. Ankarbultar
- H. Sexkantmutrar
- I. Brickor
- J. Skruvar
- K. Nycklar
- L. Förstärkningar

CS Alati i dijelovi za montažu

Potrebne nástroje

- A. Kladivo
- B. Elektrická vrtačka, bity 8 mm
- C. Imbusový klíč H4
- D. Nástroje na kabely
- E. Plochy šroubovák 6 mm
- F. Rázový utahovák

Dodávané montážní díly

- G. Kotvení šrouby
- H. Šestihrané matice
- I. Hmoždinky
- J. Šrouby
- K. Klíče
- L. Výtzuhy

ET Tööriistad ja kiinnitusdetailid

Vajalikud tööriistad

- A. Kladivo
- B. Elektrická vrtačka, bity 8 mm
- C. Kuuskantvõti H4
- D. Kaabeldustööriistad
- E. Lapik kruvikeeraja 6 mm
- F. Löökvõti

Komplektis olevad paigaldusosad

- G. Ankrupoldid
- H. Kuuskantmutrid
- I. Tüübid
- J. Kruvid
- K. Võtmed
- L. Tugevdused

EL Εργαλεία και εξαρτήματα στερέωσης

Απαιτούμενα εργαλεία

- A. Σφυρί
- B. Ηλεκτρικό τριπάκι 8 mm
- C. Κλειδί Άλλεν H4
- D. Εργαλεία καλωδίωσης
- E. Επίπεδο κατασφιδι 6mm
- F. Κλειδί προκρούσης

Μεθόλων monteringsdelar

- G. Αγκυρώσεις τσιβών
- H. Εξαγωνικά παξιμαδιά
- I. Ούρα
- J. Βίδες
- K. Κλειδιά
- L. Ενισχυτές

IS Verkfærni og festihlutir

Nauðsynleg verkfæri

- A. Hámar
- B. Rafmagnsborvél með 8 mm bor
- C. Allen lykill H4
- D. Rafagnaverkfæri
- E. Venjulegt 6 mm skrúfjárn
- F. Rafknúinn skiptilykill

Innfaldir ísetningarhlutir

- G. Boltfestingar
- H. Sexkantæsar
- I. Hælboltar
- J. Skrúfur
- K. Lyklar
- L. Styrkingar

PL Narzędzia i części montażowe

Wymagane narzędzia

- A. Młotek
- B. Wiertarka z wiertłem 8 mm
- C. Klucz imbusowy H4
- D. Narzędzia do kabli
- E. Śrubokręt płaski 6 mm
- F. Klucz udarowy

Części montażowe w zestawie

- G. Kołki rozporowe
- H. Nakrętki sześciokątne
- I. Kołki rozporowe
- J. Wkręty
- K. Klucze
- L. Wzmocnienia

SK Náradie a montážne diely

Požadované nástroje

- A. Młotek
- B. Električná vrtačka s 8 mm bitmi
- C. Imbusový kľúč H4
- D. Náradie na kabeľáž
- E. Plochy skrutkovač 6 mm
- F. Rázový utahovák

Pribalené montážne príslušenstvo

- G. Kotvy skrutiek
- H. Šesthranné matice
- I. Nastenné kotvy
- J. Skrutky
- K. Kľúče
- L. Zosilnenia

HE הבכרה יקלחו מילך

חלקי התקנה כלולים

- A. פטיש
- B. מקדח חשמלי 8 מ"מ
- C. מפתח א"ן H4
- D. כלים לרצועות
- E. מברג שטוח 6 מ"מ
- F. מפתח אפקט חשמלי

כלים נדרשים

- G. עננים
- H. אימוץ חשושים
- J. עננים בקטר
- J. רגום בקטר
- K. מפתחות
- L. סורגים לקיבוע

Notes

ES Notas

1. For dual installation of Onyx, two installation kits are included in the package.

Para la instalación Dual de Onyx, el paquete incluye dos kits de instalación.

2. Rubber grommets and cabling tools are not included in the installation kit and should be purchased by the customer.

Los pasacables de goma y las herramientas de cableado no están incluidas en el kit de instalación y deben ser adquiridas por el cliente.

FR Remarques

1. Dans le cas de l'installation double d'Onyx, deux kits d'installation sont inclus dans le colis.
2. Les œillets en caoutchouc et les outils de câblage ne sont pas inclus dans le kit d'installation et doivent être achetés par le client.

IT Note

1. Per l'installazione di Onyx a caricatore doppio, la confezione include due kit di installazione.
2. Le guarnizioni in gomma e gli utensili di cablaggio non sono inclusi nel kit di installazione e devono essere acquistati dal cliente.

NO Merknader

1. For dobbel installasjon av Onyx er to monteringssett inkludert i pakken.
2. Gummistopper og kabling er ikke inkludert i installasjonssettet og skal kjøpes av kunden.

CA Notes

1. Per a la instal·lació Onyx doble, s'inclouen dos kits d'instal·lació al paquet.
2. Les pinces de goma i les eines de cablejat no estan incloses al kit d'instal·lació i el client les ha d'adquirir.

DA Bemærkninger

1. Til dobbelt installation af Onyx er to installationsæt inkluderet i pakken.
2. Du kan købe en regnbeskyttelsesplade som separat tilbehør, hvis du planlægger at installere Onyx-foden udenfor. Ved dobbelt installation, skal du bruge to regnbeskyttelsesplader.

FI Huomautuksia

1. Kaksois-Onyx-asennuksessa pakkaukseen sisältyy kaksi asennussarjaa.
2. Voit ostaa sadesuojalevyn erillisenä lisävarusteena, jos aiot asentaa Onyx-jalustan ulos. Kaksoisasennukseen tarvitaan kaksi sadesuojalevyä.

HU Megjegyzés

1. Az Onyx kettős telepítéséhez két telepítőkészlet található a csomagban.
2. Külön kiegészítőként megvásárolhatja az esővédő lemezt, ha az Onyx-oszlop szabadban történő telepítését tervezi. Kettős telepítéshez két esővédő lemez szükséges.

LV Piezīmes

1. Divu lādētāju instalācijas Onyx komplektācijā tiek iekļauti divi instalācijas komplekti.
2. Ja plānojat uzstādīt Onyx piedēstālu ārpus telpām, Jūs varat iegādāties lietus aizsardzības plāksni kā papildu aprīkojumu. Dubultā Onyx uzstādīšanai būs nepieciešamas divas lietus aizsardzības plāksnes.

RO Note

1. Pentru instalarea dublă a Onyx, sunt incluse două kituri de instalare în pachet.
2. Puteți achiziționa o placă de protecție împotriva ploii ca accesoriu separat dacă intenționați să instalați soclul Onyx în aer liber. Pentru instalarea dublă, vor fi necesare două plăci de protecție împotriva ploii.

UK Примітки

1. У комплект подвійної установки Onyx входять два інсталяційні комплекти.
2. Якщо ви плануєте встановлювати стійку Onyx просто неба, ви можете придбати пластину для захисту від дощу як додаткове приладдя. Для подвійного встановлення необхідно мати дві пластини для захисту від дощу.

RU Примечания

1. При установке двух зарядных устройств Onyx в комплект входят два набора для установки.
2. Вы можете приобрести плиту для защиты от дождя в качестве отдельного приспособления, если планируете установить опорную стойку Onyx на открытом воздухе. Для установки двух зарядных устройств потребуются две плиты для защиты от дождя.

DE Notizen

1. Für die duale Installation der Onyx sind zwei Installationskits im Paket enthalten.
2. Gummistützen und Verdrahtungswerkzeuge sind nicht im Installationsatz enthalten und sollten von den Kunden selbst gekauft werden.

NL Opmerkingen

1. Voor de dubbele installatie van Onyx zijn twee installatiekits in het pakket opgenomen.
2. Rubberen afdichtingen en bekabeling zijn niet opgenomen in de installatiekit en moeten door de klant worden aangeschaft.

PT Notas

1. Para a instalação da Onyx Dupla, são incluídos no pacote dois kits de instalação.
2. Os anéis isolantes de borracha e as ferramentas de cablagem não estão incluídas no kit de instalação e devem ser compradas pelo cliente.

SV Anmärkningar

1. På Onyx för dubbel installation medföljer två installationskit i förpackningen.
2. Gummigenomföringar och kabelverktyg ingår inte i installationskitet och måste anskaffas av kunden.

CS Poznámky

1. V případě dvojité instalace podstavce Onyx se v balení nachází dvě montážní sady.
2. Máte-li v plánu naistalovat podstavec Onyx venku, můžete si jako samostatné příslušenství zakoupit desku pro ochranu před deštěm. V případě dvojité instalace budou zapotřebí dvě desky pro ochranu před deštěm.

ET Märkus

1. Kahe Onyx-seadme paigaldamise korral kuulub samasse paketti kaks pagalduskomplekti.
2. Onyxi statiivi õue paigaldamisel saate lisavarustusena osta vihmakaitseplaadi. Kaksi paigalduseks on vaja kahte vihmakaitseplaati.

EL Σημειώσεις

1. Για διπλή εγκατάσταση του Onyx, περιλαμβάνονται δύο kit εγκατάστασης στη συσκευασία.
2. Μπορείτε να αγοράσετε μια πλάκα προστασίας από τη βροχή ως ξεχωριστό αξεσουάρ εάν σκοπεύετε να εγκαταστήσετε τη στήλη Onyx σε εξωτερικό χώρο. Για διπλή εγκατάσταση, απαιτούνται δύο πλάκες προστασίας από τη βροχή.

IS Athugasemdir

1. Ef um tvöfalda uppsetningu á Onyx er að ræða, fylgja tvö uppsetningarsett pakknum.
2. Hægt er að kaupa regnvarnarplötu sem sérstakan aukabúnað ef þú ætlar að setja Onyx-stallinn upp utandyra. Þörf er á tveimur regnvarnarplötum fyrir tvöfalda uppsetningu.

PL Uwagi

1. W przypadku podwójnej instalacji na słupku Onyx należy użyć dwóch dostarczonych zestawów montażowych.
2. Płyte chroniącą przed deszczem można zakupić jako dodatkowe akcesorium, jeśli planowany jest montaż słupka Onyx na zewnątrz. Do podwójnej instalacji potrzebne będą dwie płyty chroniące przed deszczem.

SK Poznámky

1. Pre duálnu inštaláciu Onyx sú súčasťou balenia dve inštalčné súpravy.
2. Ak plánujete inštaláciu podstavca Onyx vonku, môžete si kúpiť dosku na ochranu proti dažďu ako samostatné príslušenstvo. Pri duálnej inštalácii sú potrebné dve ochranné dosky proti dažďu.

HE הערות

1. להתקנה כפולה של Onyx, יש צורך בלוח בתאם מסמן טופס.
2. לצורך התקנת תושבת Onyx בחוץ, ניתן לרכוש בנפרד לוח הגנה מגשם.

1 - Mounting Base

ES 1 - Base de montaje

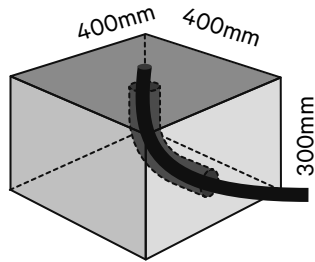

- A.** Create a concrete foundation with an empty conduit and lay all the cables in the center of the foundation.

Construye una base de hormigón con un conducto vacío y coloca todos los cables en el centro de la base.

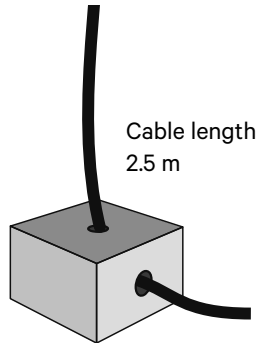

- B.** Ensure the cables have appropriate excess length for the remaining installation.

*Asegúrate de que los cables tengan el exceso de longitud adecuado para facilitar la instalación.
Longitud del cable 2.5 m*

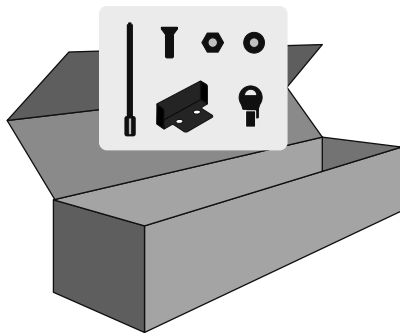

- C.** Open the packaging and obtain the keys from the installation kit.

Abre el embalaje y recoge las llaves del kit de instalación.

FR 1 - Base de montage

- A.** Fabrique une base en béton avec un conduit vide et pose tous les câbles au centre de la fondation.
B. Assure-toi que les câbles ont une longueur excessive appropriée pour l'installation restante.
Longueur de câble 2.5 m
C. Ouvre le colis et prend les clés dans le kit d'installation.

IT 1 - Base di montaggio

- A.** Creare una base in calcestruzzo con un condotto vuoto e disporre tutti i cavi al centro della base.
B. Assicurarsi che la lunghezza dei cavi sia sufficiente per l'installazione rimanente. Lunghezza del cavo 2.5 m
C. Aprire la confezione e recuperare le chiavi dal kit di installazione.

NO 1 - Monteringssokkel

- A.** Lag et betongfundament med en tom kanal og legg alle kablene midt i fundamentet.
B. Sørg for at kablene har passende lengde for den gjenværende installasjonen.
Kabellengde 2.5 m
C. Åpne emballasjen og hent nøklene fra installasjonssettet.

CA 1 - Base de muntatge

- A.** Crea una base de formigó amb un conducte buit i posa tots els cables al centre de la base.
B. Assegura't que els cables tenen un excés de longitud adequat per a la instal·lació restant. Longitud del cable 2.5 m
C. Obre embalatge per obtenir les claus del kit d'instal·lació.

DA 1 - Monteringsbase

- A.** Lav et betongfundament med en tom ledningsføring, og læg alle kablerne i midten af fundamentet.
B. Sørg for, at kablerne har den korrekte ekstra længde til den resterende installation. Kabellængde 1,7 m.
C. Åbn emballagen, og tag nøglerne fra installationssettet.

FI 1 - Asennusjalusta

- A.** Valmistaa betoniperustus tyhjällä suojaputkella ja aseta kaikki kaapelit perustuksen keskele.
B. Varmista, että kaapeleilla on sopivasti ylimääräistä pituutta jäljellä olevaa asennusta varten. Kaapelin pituus 1,7 m.
C. Avaa pakkaus ja ota avaimet asennussarjasta.

HU 1 - Szerelőalap

- A.** Hozzon létre egy beton alapot egy üres kábelcsatornával, és az összes kábelt fektesse az alapzat közepére.
B. Gondoskodjon arról, hogy a kábelek elegendően hosszúak legyenek a telepítéshez. Kábelhossz: 1,7 m.
C. Nyissa ki a csomagolást, és vegye ki a kulcsokat a telepítőkészletből.

LV 1 - Uzstādīšanas pamatne

- A.** Izveidojiet betona pamatu ar dobu kanālu un ieguldiet visus kabelus pamata centrā.
B. Nodrošiniet, ka kabeliem ir piemērots rezerves garums pārējās uzstādīšanas veiksmai. Kabeļa garums 1,7 m.
C. Atveriet iepakojumu un paņemiet atslēgas no uzstādīšanas komplekta.

RO 1 - Bază de montare

- A.** Creați o fundație de beton cu o conductă goală și așezați toate cablurile în centrul fundației.
B. Cablurile trebuie să aibă o lungime în exces adecvată pentru instalarea rămasă. Lungimea cablului 1,7 m.
C. Deschideți pachetul și luați cheile din kitul de instalare.

UK 1 - Монтажна плита

- A.** Зробіть бетонний фундамент із кабелепроводом та укладіть усі кабелі в центрі фундаменту.
B. Забезпечте, щоби кабелі мали відповідну залишкову довжину для використання під час решти встановлення. Довжина кабелю 1,7 м.
C. Відкрийте упаковку інсталяційного комплекту і знайдіть ключі.

RU 1 - Цокольная плита

- A.** Создайте бетонный фундамент с пустым кабелепроводом и проложите все кабели по центру фундамента.
B. Убедитесь в том, что длина кабелей достаточна для оставшегося монтажа. Длина кабеля 1,7 м.
C. Откройте коробку и достаньте ключи из набора для установки.

DE 1 - Montagesockel

- A.** Erstelle ein Betonfundament mit einem Leerrohr und verlege alle Kabel in der Mitte des Fundaments.
B. Stelle sicher, dass die Kabel über eine angemessene Überlänge für die verbleibende Installation verfügen. Kabellänge 2,5 m
C. Öffne die Verpackung und entnehme die Schlüssel aus dem Installationskit.

NL 1 - Montagebasis

- A.** Maak een betonnen basis met een lege elektriciteitsbuis en leg alle kabels in het midden van de fundering.
B. Zorg ervoor dat de kabels voldoende lengte op overschot hebben voor de verdere installatie. Kabellengte 2,5 m
C. Open de verpakking en haal de sleutels uit de installatiekit.

PT 1 - Base de montagem

- A.** Cria uma fundação em betão com uma conduta vazia e coloca todos os cabos no centro da fundação.
B. Certifica-te de que os cabos têm um comprimento em excesso adequado para a restante instalação.
Comprimento do cabo 2.5 m
C. Abre a embalagem e pega nas chaves do kit de instalação.

SV 1 - Monteringsfot

- A.** Iordningställ ett betongfundament med en tom flexibel slang och dra alla kablar genom mitten av fundamentet.
B. Se till att kablarna har lämplig längd för den följande installationen. Kabellängd 2,5 m
C. Öppna förpackningen och ta ur nycklarna från installationssettsen.

CS 1 - Montáž základny

- A.** Vytvořte betonové základy s prázdnou trubici a do středu základů umístěte všechny kabely.
B. Ujistěte se, že kabely mají dostatečnou délku pro dokončení instalace. Délka kabelu 1,7 m.
C. Otevřete balení a z montážní sady vydejte klíče.

ET 1 - Paigaldusalus

- A.** Valmistage betoonist alus ja jätke selle sisemusse tühi kanal. Paige kõik kaablid aluse keskele.
B. Veenduge, et kaablite ülejääva osa pikkus on piisav ülejäänud paigalduseks. Kaabli pikkus on 1,7 m.
C. Avage pakend ja võtke võtmed paigalduskomplektist välja.

EL 1 - Βάση στηρίξης

- A.** Κατασκευάστε μια θεμελίωση από σκυρόδεμα με κενό αγωγό και τοποθετήστε όλα τα καλώδια στο κέντρο της θεμελίωσης.
B. Βεβαιώστε ότι τα καλώδια έχουν κατάλληλο πλεονάζον μήκος για την υπολοιπόμενη εγκατάσταση. Μήκος καλωδίου 1,7 m.
C. Ανοίξτε τη συσκευασία και πάρτε τα κλειδιά από το κιτ εγκατάστασης.

IS 1 - Festigrunnur

- A.** Búðu til steyptan grunn með tómu raflagnaróri og legðu alla kaplanna í miðju grunnins.
B. Tryggðu að kaplarnir séu með viðeigandi umframlegd fyrir þá uppsetningu sem eftir er.
Lengd kapals: 1,7 m.
C. Opnaðu umbúðirnar og sæktu lyklna í uppsetningarsettinu.

PL 1 - Podstawa montażowa

- A.** Przygotować betonową podstawę z pustym kanałem i ułożyć w nim wszystkie przewody na środku podstawy.
B. Zostawić dość dodatkowej długości przewodu, aby umożliwić dalszą instalację. Długość przewodu 1,7 m.
C. Otworzyć opakowanie i wyjąć klucze z zestawu montażowego.

SK 1 - Montážna základňa

- A.** Vytvořte betonový základ s prázdným vedením a všechny kabely položte do středu základu.
B. Zajistěte, aby kabely měli dostatečnou nadměrnou délku pro zůstávající instalaci. Délka kabelu 1,7 m.
C. Otvorte obal a vyberte klíče z instalačnej súpravy.

HE

התקנת בסיס ההתקנה

- A.** צור תשתית בטון עם תעלה ריקה והנח את כל הכבלים במרכז התשתית.
B. ודא שלכבלים יש אורך עודף מתאים לשאר ההתקנה.
C. פתח את האריזון והוצא את המפתחות ממערכת ההתקנה.

2 - Drilling

ES 2 - Perforación

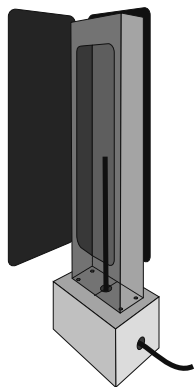

- A.** Open the front panel with the provided keys and position Onyx over the cables and mark the position for the boreholes.

Abre el panel frontal con las llaves, posiciona el pedestal Onyx sobre los cables y marca la posición de los orificios.



- B.** Remove the pedestal and drill four holes in the concrete with the following dimensions:

Retira el pedestal y perfora cuatro orificios en el hormigón con las siguientes dimensiones:

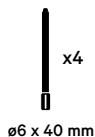
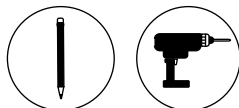
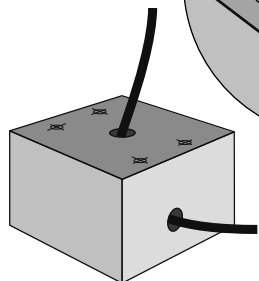
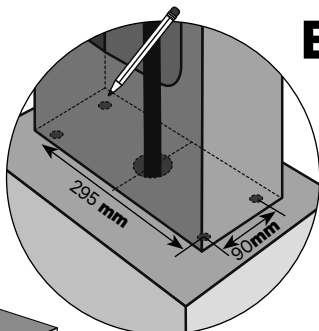

FR 2 - Perçage

- A.** Ouvrez le panneau avant avec les clés fournies, positionnez le dispositif Onyx sur les câbles et marquez la position des trous de sonde.
B. Retirez le socle et percez quatre trous dans le béton ayant les dimensions suivantes :

IT 2 - Foratura

- A.** Aprire il pannello anteriore con le chiavi fornite, posizionare Onyx sui cavi e segnare i punti da forare.
B. Rimuovere il piedistallo e realizzare quattro fori nel calcestruzzo delle seguenti dimensioni:

NO 2 - Boring

- A.** Åpne frontpanelet med de medfølgende nøklene og posisjonere Onyx over kablene og merk posisjonen for borehullene.
B. Fjern sokkelen og bor fire hull i betongen med følgende dimensjoner:

CA 2 - Trepan

- A.** Obre el plafó frontal amb les claus proporcionades, posiciona l'Onyx sobre els cables i marca la posició dels forats.
B. Retira el pedestal i fes quatre forats al formigó amb les dimensions següents:

DA 2 - Boring

- A.** Åbn frontpanelet med de medfølgende nøgler, og placer Onyx over kablerne, og markér positionen for borehullerne.
B. Fjern fodten og bor fire huller i betonen med følgende dimensioner:

FI 2 - Poraus

- A.** Avaa etupaneeli anettuilla avaimilla ja sijoita Onyx johtojen päälle ja merkitse porausreitit.
B. Poista alusta ja poraa neljä reikää betoniin noudattaen seuraavia mittoja:

HU 2 - Fúrás

- A.** Nyissa ki az előlapot a mellékelt kulcsokkal, majd helyezze az Onyxot a kábelek fölé, és jelölje meg a furatok helyzetét.
B. Távolítsa el az oszlopot, és fúrjon négy lyukat a betonba az alábbi méretekkkel.

LV 2 - Urbšana

- A.** Ar komplektā iekļautajām atslēgām atveriet priekšējo paneli, novietojiet Onyx pāri kabeliem un atzīmējiet urbšanas atveru atrašanās vietas.
B. Noņemiet pjedestālu un izurbiet betonā četras caurumus ar šādiem izmēriem:

RO 2 - Perforare

- A.** Deschideți panoul frontal cu ajutorul cheilor furnizate și poziționați Onyx peste cabluri și marcați poziția pentru găurire.
B. Îndepărtați soclul și efectuați patru găuri în beton cu următoarele dimensiuni:

UK 2 - Сверління

- A.** Відкрийте передню панель за їхньою допомогою, розташуйте Onyx над кабелями та позначте місця для сверління.
B. Зніміть підставку і просвердліть у бетоні чотири отвори таких розмірів:

RU 2 - Сверление

- A.** Откройте переднюю панель с помощью ключей из комплекта, расположите Onyx над кабелями и отметьте положения отверстий для сверления.
B. Снимите основание и просверлите в бетоне четыре отверстия следующего размера:

DE 2 - Bohren

- A.** Öffne die Frontplatte mit den mitgelieferten Schlüsseln und positioniere die Onyx über den Kabeln und markiere die Position für die Bohrungen.
B. Entferne die Säule und bohre vier Löcher mit folgenden Abmessungen in den Beton:

NL 2 - Boren

- A.** Open het voorpaneel met de meegeleverde sleutels en plaats de Onyx over de kabels en markeer de positie voor de boorgaten.
B. Verwijder het voetstuk en boor vier gaten in het beton met de volgende afmetingen:

PT 2 - Perfuração

- A.** Abre o painel frontal com as chaves fornecidas e posiciona a Onyx sobre os cabos e marca a posição para os orifícios de perfuração.
B. Retira a base e fura quatro orifícios no betão com as seguintes dimensões:

SV 2 - Borrning

- A.** Öppna frontpanelen med de medföljande nycklar, placera Onyx över kablarna och markera borrhålens platser.
B. Ta bort stolpen och borra fyra hål i betongen med följande mått:

CS 2 - Vrtání

- A.** Pomocí dodaných klíčů otevřete přední panel, umístěte podstavec Onyx nad kabely a označte místa pro vyvrtání otvorů.
B. Podstavec sundejte a do betonu vyvrtejte čtyři otvory o následujících rozměrech:

ET 2 - Puurimine

- A.** Avage komplekti kuuluvate võtmetega esipaneel, asetage Onyx-seade kaablite kohale ja märkige puuraukude asukohad.
B. Eemaldage statiiv ja puurige betooni neli järgmist mõõtmetega auku:

EL 2 - Τρύπες

- A.** Ανοίξτε το μπροστινό πλαίσιο με τα παρεχόμενα κλειδιά και τοποθετήστε το Onyx πάνω από τα καλώδια και σημειώστε τη θέση για τις γεωτρήσεις.
B. Αφαιρέστε τη στήλη και ανοίξτε τέσσερις τρύπες στο σκυρόδεμα με τις ακόλουθες διαστάσεις:

IS 2 - Borun

- A.** Opnaðu framhlíðina með lykklum sem fylgja og settu Onyx yfir snúrurnar og merktu staðsetninguna fyrir borgótin.
B. Fjarlægðu stallinn og boraðu fjögur fót í steypuna sem eru í eftirfarandi málum:

PL 2 - Wiercenie

- A.** Otwórzyc panel przedni dostarczonymi kluczami, ustawic slupek Onyx nad przewodami i zaznaczy miejsce do nawiercenia otworów.
B. Usunąc slupek i nawiercic w betonie cztery otwory o wymiarach:

SK 2 - Vrtanie

- A.** Otvorte predný panel pomocou dodaných kľúčov a umiestnite Onyx ponad káble a označte polohu navrtaných otvorov.
B. Odstráňte podstavec a do betónu vyvrťajte štyri otvory s nasledujúcimi rozmermi:

HE

הקדמה - 2

- A.** פתח את הלוח הקדמי בעזרת המפתחות המצורפים, מקם את Onyx מעל הכבלים וסמן את המיקום עבור חורי הקידוח.
B. הסר את הוושבת וקדח ארבעה חורים בגודל הבטון בממדים הבאים:

2 - Drilling

ES 2 - Perforación

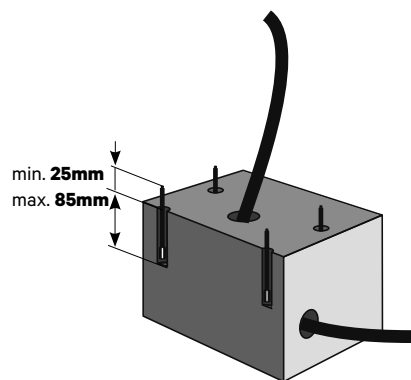

C. Remove the nuts and washers from the anchor bolts.

Insert the anchors in the drilled holes making sure they are leveled. Secure them by using a hammer.

Retira las tuercas y arandelas de los pernos de anclaje.

Inserta los anclajes en los orificios asegurándote de que quedan a nivel. Asegúralos firmemente con un martillo.

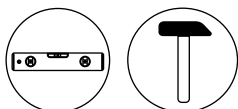
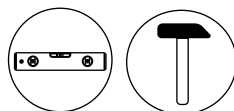

FR 2 - Perçage

C. Retire les écrous et les rondelles des boulons d'ancrage. Insère les ancrages dans les trous percés en vous assurant qu'ils sont affleurants. Fixe-les à l'aide d'un marteau.

IT 2 - Foratura

C. Rimuovere i dadi e le rondelle dai bulloni di ancoraggio. Inserire i bulloni di ancoraggio nei fori praticati, assicurandosi che siano livellati. Fissarli con un martello.

NO 2 - Boring

C. Fjern mutrene og skivene fra ankerboltene. Sett inn ankre i de borede hullene og sørg for at de er i vater. Sikre dem etterpå med en hammer.

CA 2 - Trepant

C. Enretira les femelles i les juntures dels cargols d'ancoratge. Insereix els ancoratges als forats assegurant-te que estan anivellats. Assegura'ls utilitzant un martell.

DA 2 - Boring

C. Fjern bolte og skiver fra boltdivlerne. Indsæt skruedyvlerne i de borede huller, og sørg for, at de er vandret. Fastgør dem ved hjælp af en hammer.

FI 2 - Poraus

C. Irrota mutterit ja tiivistysrenkaat ankkuripulteista. Aseta ankurit porattuihin reikiin ja varmista että ne ovat samassa tasossa. Kiinnitä ne käyttämällä vasaraa.

HU 2 - Fúrás

C. Távolítsa el az anyákat és az alátéteket a horgonycsavarokról. Helyezze be a horgonycsavarokat a kifúrt lyukakba, ügyelve arra, hogy egy szintben legyenek. Rögzítse őket kalapács segítségével.

LV 2 - Urbšana

C. Noskrūvējiet no enkurskrūvēm uzgriežņus un noņemiet paplāksnes. Izurbtajos caurumos ievietojiet enkurskrūves, pārļiecinoties, ka tās ir nolīmeņotas. Nostipriniet tās, izmantojot āmuru.

RO 2 - Perforare

C. Scoateți piulițele și șaibele din șuruburile de ancorare. Introduceți ancorele în orificiile găurite asigurându-vă că sunt nivelate. Fixați-le folosind un ciocan.

UK 2 - Свердління

C. Зніміть гайки та шайби з анкерних болтів. Вставте анкери в просвердлені отвори, переконавшись, що вони вирівняні. Закріпіть їх за допомогою молотка.

DE 2 - Bohren

C. Entferne die Muttern und Unterlegscheiben von den Ankerbolzen. Setze die Anker in die Bohrlöcher ein und stelle sicher, dass sie nivelliert sind. Sicher sie mit einem Hammer.

NL 2 - Boren

C. Verwijder de moeren en sluitringen van de ankerbouten. Plaats de ankers in de geboorde gaten en zorg ervoor dat ze waterpas zijn. Zet ze vast door middel van een hamer.

PT 2 - Perfuração

C. Retira as porcas e as anilhas dos parafusos de ancoragem. Insere as ancoragens na perfuração garantindo que estão niveladas. Fixa-os utilizando um martelo.

SV 2 - Borrning

C. Ta bort muttrar och brickor från ankarbultarna. Sätt i ankarbultarna i de borrade hålen och kontrollera de är avvägda horisontellt. Slå i dem med en hammare.

CS 2 - Vrtání

C. Z kotevních šroubů sejměte podložky a matice. Do vyvrtaných otvorů vložte kotevní šrouby a ujistěte se, že jsou v rovině. Zajistěte je pomocí kladiva.

ET 2 - Puurimine

C. Eemaldage ankrupoltide mutrid ja seibid. Pange ankrud puuritud aukudesse, veendudes, et need jäävad ühetasasele. Kinnitage need haamri abil.

EL 2 - Τρύπες

C. Αφαιρέστε τα παξιμάδια και τις ροδέλες από τους πείρους αγκυρώσεως. Εισάγετε τις αγκυρώσεις στις ανοιγμένες τρύπες, εξασφαλίζοντας ότι βρίσκονται στο ίδιο επίπεδο. Στερεώστε τις χρησιμοποιώντας σφυρί.

IS 2 - Borun

C. Taktu rær og skinnur af festboltunum. Settu festingar í boruðu götin og tryggðu að þær séu láréttar. Festu þær með því að nota hamar.

PL 2 - Wiercenie

C. Zdjąć nakrętki i podkładki ze śrub kotwiących. Włożyć kotwy do nawierconych otworów, upewniając się, że są wyzoziomowane. Ustalić kotwy za pomocą młotka.

SK 2 - Vŕtanie

C. Odstráňte matice a podložky z kotviacich skrutiek. Vložte kotvy do vyvrtaných otvorov a dbajte na to, aby boli vyrovnané. Zaisťte ich pomocou kladiva.

3 - Mounting

ES 3 - Montaje

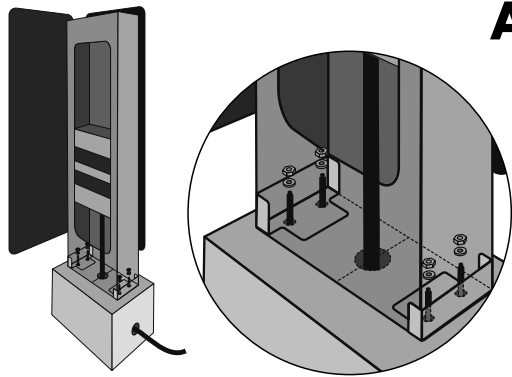

A. Insert the reinforcement brackets at the bottom of Onyx. Draw the power supply cable through the center of Onyx and insert the four corners in the anchors.

Tighten the INDEX screws up to 34 Nm for Masonry and 54Nm for concrete.

Inserta los soportes de refuerzo en la parte inferior del pedestal Onyx. Pasa el cable de alimentación por el centro del pedestal Onyx e inserta los cuatro ángulos en los anclajes.

Aprieta los tornillos hasta 34 Nm para mampostería y 54 Nm para hormigón.

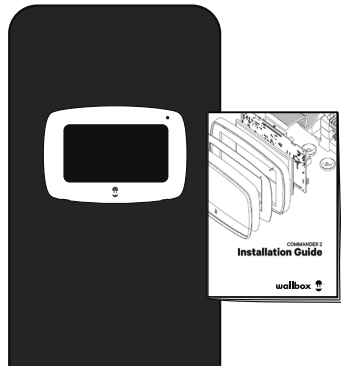

B. Install the charger(s) according its installation manual.

For Dual installation, place one charger at the back panel and the other on the front glass pane.

Instala los cargadores según lo indicado en su correspondiente manual de instalación.

Para instalación Dual, coloca un cargador en el panel posterior y el otro en el panel delantero de vidrio.

FR 3 - Montage

- A.** Insère les supports de renfort dans la partie inférieure d'Onyx. Passe le câble d'alimentation au centre d'Onyx et insère les quatre coins dans les ancrages.
Serre les vis INDEX jusqu'à 34 Nm pour la maçonnerie et 54Nm pour le béton.
- B.** Installe le(s) chargeur(s) conformément au manuel d'installation. Dans le cas d'une installation double, place un chargeur sur le panneau arrière et l'autre sur le panneau avant en verre.

IT 3 - Montaggio

- A.** Inserire le staffe di rinforzo nella parte inferiore di Onyx. Estrarre il cavo di alimentazione dal centro di Onyx e inserire i quattro angoli negli ancoraggi. Stringere le viti INDEX fino a 34 Nm per muratura e 54 Nm per calcestruzzo.
- B.** Installare i caricatori seguendo il relativo manuale di installazione. Per l'installazione a doppio caricatore, posizionare un caricatore sul pannello posteriore e l'altro sul pannello frontale in vetro.

NO 3 - Montering

- A.** Sett inn forsterkningsbrakettene nederst på Onyx. Trekk strømforsyningskabelen gjennom midten av Onyx og sett de fire hjørnene i ankrene.
Stram til indekskrueene opp til 34 Nm for murverk og 54Nm for betong.
- B.** Installer laderen(e) i henhold til installasjonshåndboken. For dobbel installasjon, plasser en lader på bakpanelet og den andre på frontpanelet.

CA 3 - Muntatge

- A.** Inserir els suports de reforç a la part inferior d'Onyx. Extreure el cable d'alimentació a través del centre d'Onyx i inserir els quatre cantonades als ancoratges.
Estreure els cargols INDEX fins a 34 Nm per a maçoneria i 54 Nm per a formigó.
- B.** Instal·lar el(l)s carregador(s) segons el manual d'instal·lació. Per a la instal·lació doble, col·loca un carregador al tauler posterior i l'altre al panell de vidre frontal.

DA 3 - Montering

- A.** Indsæt forsterkningsbeslagene i bunden af Onyx. Træk strømforsyningskablet gennem midten af Onyx, og indsæt de fire hjørner i skruedyllerne.
Stram INDEX-skruerne op til 34 Nm til murværk og 54Nm til beton.
- B.** Installer oplader(e) i henhold til dens installationsvejledning. Ved dobbelt installation skal du placere en oplader på bagpanelet og den anden på glaspanelet foran.

FI 3 - Kiinnitys

- A.** Aseta vahvistuskannattimet Onyxin pohjalle. Vedä virtajohto Onyxin keskustan läpi ja asenna ankkuridens neljä kulmaa.
Kiiristä INDEX-ruuvit enintään 34 Nm muurausrakenteelle ja 54 Nm betonille.
- B.** Asenna laturi asennusoppaan ohjeiden mukaisesti.
Kaksoisasetuksessa sijoita yksi laturi takapaneeliin ja toinen edessä olevaan lasipaneeliin.

HU 3 - Felszerelés

- A.** Helyezze be a vasalatkát az Onyx aljába. Húzza át a tápkábelt az Onyx közepén, és illesse rá a négy sarkát a horgonycsavarokra.
Húzza meg az INDEX csavarokat (rugós nyomócsavarokat) legfeljebb 34 Nm a falazatra és 54 Nm a betonra!
- B.** Telepítse a töltőket a telepítési kézikönyvnek megfelelően. Kettős telepítéshez helyezze az egyik töltőt a hátsó panelre, a másikat pedig az üveg előlapra.

LV 3 - Uzstādīšana

- A.** Levietojiet Onyx lejei daļā pastiprinājuma kronšteinus. Izveriet energoapgādes kabeli caur Onyx centru un novietojiet četrus stūrus uz enkurskrūvēm. **Pievēlciot norādītās skrūvēs līdz 60 Nm, 34 Nm mūrīm un 54 Nm betonam.**
- B.** Uzstādiet lādētāju(-us) saskaņā ar norādēm to uzstādīšanas rokasgrāmatā. **Divu lādētāju uzstādīšanai, uzstādielot vienu lādētāju pie aizmugurējā paneļa un otru lādētāju pie priekšējā stikla paneļa.**

RO 3 - Montare

- A.** Introduceți suporturile în partea inferioară a Onyx. Trageți cablul de alimentare prin partea centrală a Onyx și introduceți cele patru colțuri în ancore.
Strângeți șuruburile INDEX până la 34 Nm pentru zidărie și 54 Nm pentru beton.
- B.** Instalați încărcătorul / încărcătoarele conform mențiunilor din manualul de instalare. **Pentru instalarea dublă, poziționați un încărcător pe panoul din spate, iar pe celălalt pe panoul frontal din sticlă**

UK 3 - Монтаж

- A.** Вставьте арматурні кронштейни в нижню частину Onyx. Просуньте кабель живлення через центр Onyx і вставте чотири кути в анкери. **Затягніть гвинти INDEX із моментом 34 Nm для кладки та 54 Nm для бетону.**
- B.** Установіть зарядний(-і) пристрій(-и) відповідно до посібника з установки. **Для подвійної асистації розмістіть один зарядний пристрій на задній панелі, а інший – на передній скляній панелі**

RU 3 - Монтаж

- A.** Установите усилительные кронштейны в нижнюю часть Onyx. Протяните кабель электропитания через центр Onyx и установите четыре угла в анкеры. **Затяните винты INDEX до момента затяжки 34 Nm для кирпичной кладки и 54 Nm для бетона.**
- B.** Установите зарядное (-ые) устройство (-а) в соответствии с руководством по установке. **При монтаже двух зарядных устройств разместите одно из них на задней панели, а другое – на передней стеклянной панели**

DE 3 - Montage

- A.** Setze die Verstärkungsbügel an der Unterseite der Onyx ein. Ziehe das Stromversorgungs-kabel durch die Mitte der Onyx und führe die vier Ecken in die Anker ein. **Ziehen Sie die INDEX-Schrauben mit 34 Nm für Mauerwerk und 54 Nm für Beton an.**
- B.** Installiere das/die Ladegerät(e) entsprechend der Installationsanleitung. **Für eine duale Installation, wird ein Ladegerät an der Rückseite und das andere an der Vorderseite des Glaspanels angebracht.**

NL 3 - Montage

- A.** Breek de verstevigingsbeugels aan de onderkant van de Onyx aan. Trek de voedingskabel door het midden van Onyx en zet de vier hoeken op de ankers. **Draai de INDEX-schroeven aan tot 34 Nm voor metselwerk en 54 Nm voor beton.**
- B.** Installeer de lader(s) volgens de installatiehandleiding. **Voor dubbele installatie, plaats één lader op het achterpaneel en de andere op het glazen voorpaneel.**

PT 3 - Montagem

- A.** Insere os suportes de reforço no fundo da Onyx. Puxa o cabo de alimentação através do centro da Onyx e insere os quatro cantos nas ancoragens. **Aperta os parafusos do INDEX até 34Nm para alvenaria e 54 Nm para concreto.**
- B.** Instala o(s) carregador(es) de acordo com o manual de instalação. **Para instalação da Dupla, coloca um carregador no painel traseiro e o outro no painel de vidro dianteiro.**

SV 3 - Montering

- A.** För in förstärkningsfästena på botten av Onyx. Dra in strömkabeln genom mitten av Onyx och fäst i de fyra ankarbutarna. **Dra åt INDEX-skruvarna till 34 Nm za zidarstvo in 54 Nm za betong.**
- B.** Installera laddaren/laddarna enligt tillhörande installationshandbok. **För dubbel installation, placera en laddare på den bakre panelen och den andra på den främre glaspanelen.**

CS 3 - Montáž

- A.** Do spodní části podstavce Onyx vložit výtuhy. Středem podstavce Onyx protáhněte napájecí kabel a všechny čtyři rohy podstavce nasadte na kotvěni šrouby. **Šrouby INDEX utáhněte kroutícím momentem 34 Nm pro zdivo a 54 Nm pro beton.**
- B.** Nabíječku (nabíječky) nainstalujte podle instalační příručky. **V případě dvojité instalace umístěte jednu nabíječku na zadní panel a druhou na přední skleněný panel.**

ET 3 - Paigaldamine

- A.** Sisestage Onyx-seadme põhjale tugevdusklaamid. Tõmmake toitekaabel läbi Onyx-seadme keskosa ja sisestage neli nurka ankruisse. **Pingutage INDEX-kruidid kuni 34 Nm müüritise ja 54 Nm betooni puhul.**
- B.** Paigaldage laadija(d) vastavalt paigaldusjuhendis toodud juhistele. **Kahe seadmega paigalduse korral asetage üks laadija tagapaneelile ja teine esmisele klaaspaneelile**

EL 3 - Στερέωση

- A.** Εισάγετε τους βραχίονες ενίσχυσης στο κάτω μέρος του Onyx. Τραβήξτε το καλώδιο διασύνδεσης μέσω από το κέντρο του Onyx και εισάγετε τις τέσσερις γωνίες στις ανκυρώσεις. **Σφίξτε τις βίδες INDEX έως τα 34 Nm για τοιχοποιία και 54Nm για σκυρόδεμα.**
- B.** Τοποθετήστε τον/τους φορτιστή(ές) σύμφωνα με το εγχειρίδιο εγκατάστασης. **Για διπλή εγκατάσταση, τοποθετήστε τον ένα φορτιστή στο πίσω πλαίσιο και τον άλλο στο μπροστινό γυαλίνο πλαίσιο**

IS 3 - Festing

- A.** Settu styrkingarfestar neðst í Onyx. Dragðu rafmagnsnúruna í gegnum miðju Onyx og settu hornin fjögur í festingarnar. **Hertu INDEX skrúfurnar við allt að 34 Nm fyrir múrverk og 54Nm fyrir steypu.**
- B.** Komdu hleðslutækni/taekjumum fyrir í samræmi við leiðbeiningarnar í uppsetningarhandbókinni. **Ef um tvöfalda uppsetningu er að ræða skal setja eitt hleðslutæki við bakhlíðina og hitt við glerhlíðina að framan.**

PL 3 - Montaż

- A.** Założyć uchwyty wzmacniające na dolną część słupka Onyx. Przeciśnieć przewód zasilający przez środek słupka Onyx i należyć cztery otwory narożne na kotwy. **Dokręcić śruby mocujące INDEX momentem 34 Nm dla muru i 54 Nm dla betonu.**
- B.** Zamontować ładowarkę/ladowarki zgodnie z wytycznymi podanymi w instrukcji instalacji ładowarki. **W przypadku podwójnej instalacji na słupku Onyx należy umieścić jedną z ładowarek na panelu tylnym, a drugą na szklanym panelu przednim**

SK 3 - Montáž

- A.** Vložte výstužné konzoly do spodnej časti Onyx. Pretiahnite napájací kabel stredom Onyx a zasunúte štyri rohy do kotiev. **Utiahnite skrutky INDEX až na 34 Nm pre múrivo a 54 Nm pre betón.**
- B.** Nabíječku nainštalujte podľa pokynov v inštaláčnej príručke. **Prí dvojitej inštalácii umiestnite jednu nabíječku na zadný panel a druhú na predný sklenený panel**

HE התקנה - 3

- A.** הנס את הסוגרים המבטיחים לחלק התחתון של תושבת ה-Onyx. העבר את כבל ספק הכוח דרך מרכז ה-Onyx ובנס את ארבע פינות אל הווננים. **הקך את בורגי ה-INDEX עד 34 ניוטון לנבירה ו-54 ניוטון לבטון (ניסון-טון)**
- B.** התקן את המטען(ים) בהתאם למדריך ההתקנה. **עבור התקנה כפולה, תקם מטען אחד לוח האחורין ואת השני לוח הזכוכית הקדמין.**

3 - Mounting

ES 3 - Montaje

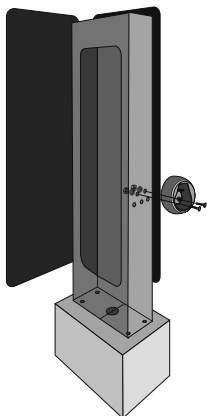

- C.** On the side panel, break the thin metal covering on the pre-punched screw holes needed for the plug holder.

For Quasar secure the plug holder on the front glass panel.

Rompe los cierres metálicos delgados que tapan los orificios preperforados de los tornillos en el panel lateral para el soporte del enchufe.

Para modelos Quasar, fija el soporte del enchufe en el panel delantero de vidrio.

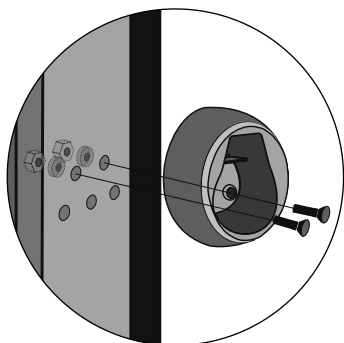

All the installation manuals are available on:
<https://support.wallbox.com>

Todos los manuales de instalación están disponibles en:
<https://support.wallbox.com>



FR 3 - Montage

- C.** Sur le panneau latéral, percez la fine protection métallique des trous de vis pré-perçés qui serviront au support de prise.
Dans le cas du dispositif Quasar, fixe le support de prise sur le panneau avant en verre.
Tous les manuels d'installation sont disponibles sur le site : <https://support.wallbox.com>

IT 3 - Montaggio

- C.** Sul pannello laterale smonta il sottile coperchio metallico sui buchi per le viti preforati necessari per il porta spina.
Per Quasar: fissare il porta spina sul pannello anteriore in vetro.
Tutti i manuali di installazione sono disponibili su: <https://support.wallbox.com>

NO 3 - Montering

- C.** På sidepanelet, bryt det tynne metallet som dekker de ferdige skruhullene som trengs for pluggholderen.
For Quasar fester du koblingsholderen på frontpanelet.
Alle installasjonshåndbøkene er tilgjengelige på: <https://support.wallbox.com>

CA 3 - Muntatge

- C.** Al panell lateral, trenca la fina coberta metàl·lica als forats de cargol ja foradats necessaris per al suport de l'endoll.
Per Quasar, fixa el suport de l'endoll del panell de vidre frontal.
Tots els manuals d'instal·lació estan disponibles a: <https://support.wallbox.com>

DA 3 - Montering

- C.** På sidepanelet knækkes det tynde metal, der dækker de forberede skruenhuller til stikholderen.
For Quasar skal du fastgøre stikholderen på frontpanelet.
Alle installationsvejledninger er tilgængelige på: <https://support.wallbox.com>

FI 3 - Kiinnitys

- C.** Puhkaise sivupaneelin pistokepidikkeelle tehtyjen valmiiden ruuvien reikiin päältä oleva ohut metallikuori.
Kiinnitä Quasarin pistokepidike lasin etupaneeliin.
Kaikki asennusoppaat ovat saatavilla osoitteessa <https://support.wallbox.com>

HU 3 - Felszerelés

- C.** Az oldalpanelen törje el a dugótartó számára szükséges, előre elkészített csavarnyílások vékony fém takaróelemét.
A Quasar számára rögzítse a dugótartót az előlő üveglapon.
Az összes telepítési kézikönyv elérhető itt: <https://support.wallbox.com>

LV 3 - Uzstādīšana

- C.** Sānu paneli pārļauziet plāno metāla pārsegu uz iepriekš izurbtajiem skrūvju caurumiem, kuri nepieciešami spraudņa turētajam.
Quasar piespīriniet kontaktdakšas turētāju uz priekšējā stikla paneļa.
Visas uzstādīšanas rokasgrāmatas ir pieejamas vietnē <https://support.wallbox.com>

RO 3 - Montare

- C.** Pe panoul lateral, îndepărtați capacul subțire din metal de pe orificiile pre-găurite pentru șuruburi, necesar pentru suportul de fișă.
Pentru Quasar fixați suportul de priză de pe panoul din sticlă din față.
Toate manualele de instalare sunt disponibile pe: <https://support.wallbox.com>

UK 3 - Монтаж

- C.** На бiчній панелi зняти тонке металеве покриття із попередньо пробитих отворiв для гвинтiв, необiдних для тримача вилок.
Для Quasar закрiпiть тримач штекера на переднiй скляній панелi.
Усі посiбники з установки доступнi за адресою: <https://support.wallbox.com>

RU 3 - Монтаж

- C.** Сломайте тонкое металлическое покрытие на предварительно просверленных винтовых отверстиях на боковой панели, требуемых для штепсельного держателя.
Для Quasar закрепите держатель штекера на передней стеклянной панели.
Все руководства по монтажу доступны на сайте: <https://support.wallbox.com>

DE 3 - Montage

- C.** Brich die dünne Metallverkleidung über den vorgestanzenen Schraubenlöchern auf der linken Seite der Platte auf, die für den Steckerhalter benötigt werden.
Befestige bei Quasar den Steckerhalter an dem Frontglaspanel.
Alle Installationshandbücher sind verfügbar unter: <https://support.wallbox.com>

NL 3 - Montage

- C.** Breek aan de zijkant de dunne metalen afdekking van de voorgestante schroefgaten die nodig zijn voor de steckerhouder.
Maak de plughouder voor Quasar vast op het glaspaneel aan de voorkant.
Alle installatiehandleidingen zijn beschikbaar op: <https://support.wallbox.com>

PT 3 - Montagem

- C.** No painel lateral, quebre a cobertura fina de metal que cobre os orifícios pré-perfurados dos parafusos necessários para o suporte da ficha.
Fixa o suporte da ficha utilizando os parafusos sextavados. Para o Quasar, fixa o suporte da ficha no painel de vidro dianteiro.
Todos os manuais de instalação estão disponíveis em: <https://support.wallbox.com>

SV 3 - Montering

- C.** På sidopanelen behöver du bryta av det tunna metallöverdraget på de förstansade skruvhölen som behövs för kontakthållaren.
För Quasar fästs kontakthållaren på den främre glaspanelen.
Alla installationshandböcker finns på: <https://support.wallbox.com>

CS 3 - Montáž

- C.** Na bočním panelu prorážte tenký kovový kryt na predisovaných otvorech pro šrouby potřebných pro držák zástrčky.
U Quasar zajistěte držák zástrčky na předním skleněném panelu.
Všechny instalační příručky jsou dostupné na stránkách: <https://support.wallbox.com>

ET 3 - Paigaldamine

- C.** Purusta külpaneelil õhuke metallkate, mis on pistikuhoidja eelpuuritud kruviaukude kohal.
Quasari jaoks kinnitage pistikuhoidik klaasist esiküljele.
Kõik installaerimisjuhendid on saadaval aadressil <https://support.wallbox.com>

EL 3 - Στερέωση

- C.** Στο πλαϊνό πλαίσιο, σπάστε το λεπτό μεταλλικό κάλυμμα στις τρύπες των ήδη διατρητών βιδών που απαιτούνται για την υποδοχή βύσματος.
Για το Quasar ασφαλίστε το στηρίγμα βύσματος στο μπροστινό τζάμι.
Όλα τα εργαλείδια εγκατάστασης είναι διαθέσιμα στη διεύθυνση: <https://support.wallbox.com>

IS 3 - Festing

- C.** Rjúfið málmþynnuna á hliðinni þar sem skrufgötin eru á snurhalðaranum.
Fyrir Quasar fests tappahaldarann á glerplötunni að framan.
Allar uppsetningarhandbækur eru tiltekar á: <https://support.wallbox.com>

PL 3 - Montaż

- C.** W panelu bocznym, przebić cienką metalową osłonę przykrywającą wykonane fabrycznie otwory na śruby mocujące uchwyty wtyczki.
W przypadku Quasar zamocuj uchwyt wtyczki na przednim panelu szklanym.
Wszystkie instrukcje montażu są dostępne na stronie: <https://support.wallbox.com>

SK 3 - Montáž

- C.** Na bočnom paneli rozlomte tenký kovový kryt na vopred navŕtané diery pre skrutky potrebné na držiak zástrčky.
Pre Quasar zaistite držiak zástrčky na prednom sklenenom paneli.
Všetky inštalčné príručky sú k dispozícii na: <https://support.wallbox.com>

HE התקנה - 3

- C.** בלוחית הצד, הרס את כיסוי המתכת דק מוחזר הברגים שקנדוק מראש עבור מחזיק התקנה.
עבור Quasar אטום את מחזיק התקנה בלוח הזכוכית הקדמית.
כל חומרי הידען והתקנה זמינים בכתובת: <https://support.wallbox.com>

4 - Electric Connections

ES 4 - Conexiones eléctricas

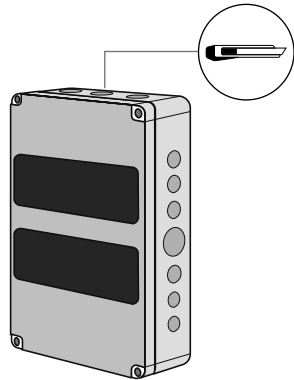

- A.** Open the cover of the connection box. Remove the thin plastic cover on required number of cable ports. ***Rubber grommet not included**

Abre la tapa de la caja de conexiones. Retira las tapas de plástico según lo que requiera el cableado que vayas a utilizar.

***Pasacables de goma no incluido.**

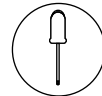

- B.** Insert the power cables through the bottom grommets. Make the connections for the relevant phase as shown on the following pages.

Pasa el cable de alimentación a través de los pasacables inferiores. Realiza las conexiones pertinentes según las fases como se indica en las páginas siguientes.

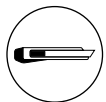
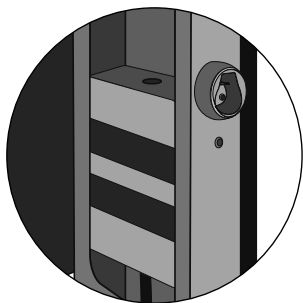

FR 4 - Raccordements électriques

- A.** Ouvrez le couvercle de la boîte de raccordement. Retirez le couvercle en plastique mince du nombre de ports de câble requis. ***Éillet en caoutchouc non inclus.**
B. Insérez les câbles d'alimentation dans les câbles inférieurs. Effectuez les raccordements pour la phase pertinente comme indiqué aux pages suivantes.

IT 4 - Collegamenti elettrici

- A.** Aprire il coperchio della scatola dei collegamenti. Rimuovere il sottile coperchio in plastica dal numero di porte richiesto. ***Guarnizione in gomma non inclusa.**
B. Inserire i cavi di alimentazione attraverso le guarnizioni inferiori. Effettuare i collegamenti con la fase corretta come mostrato nelle pagine seguenti.

NO 4 - Elektriske koblinger

- A.** Åpne dekslet på koblingsboksen. Fjern det tynne plastdekslet på ønsket antall kabelporter. ***Gummitetting ikke inkludert.**
B. For strømkablene inn gjennom maljen. Gjør koblingene til relevant fase som vist på de følgende sidene.

CA 4 - Connexions électriques

- A.** Obre la coberta de la caixa de connexió. Retira la coberta de plàstic prim del nombre necessari de ports del cable. ***No s'inclou la malla de goma.**
B. Insereix el cable d'alimentació a través de les volanderes del fons. Fes les connexions per la fase relevant, com es mostra a les pàgines següents.

DA 4 - Elektriske forbindelser (tilbehør)

- A.** Åbn dækslet til forbindelsesboksen, og fjern det tynde plastikdække på de nødvendige antal af kabelporte. ***Gummiring er ikke inkluderet.**
B. Sæt strømforsyningskablerne igennem de nederste ringe. Foretag forbindelserne til den relevante fase som vist på de følgende sider.

FI 4 - Sähköliitännät (lisävaruste)

- A.** Avaa liitäntäkotelon kansi ja poista ohut muovisuojus tarvittavasta määrästä kaspeliportteista. ***Kuminen läpiviittiviste ei sälly toimitukseen.**
B. Työnä virtajohdot pohjan läpiviittivisteiden läpi. Tee liitokset vaiheittain noudattaen seuraavilla sivuilla annettuja ohjeita.

HU 4 - Elektromos csatlakozások (tartozék)

- A.** Nyissa ki a csatlakozódoboz fedelét, és távolítsa el a vékony műanyag fedelet a szükséges számú kábelnyílásról. ***A gummyűrű nem tartozék.**
B. Vezesse át a tápkábelt az alsó gyűrűkön. Csatlakoztassa a megfelelő fázist a következő oldalakon látható módon.

LV 4 - Elektriskie savienojumi (papildaprīkojums)

- A.** Atveriet savienojumu kārbas vāku un noņemiet plāno plastikāta vāku no nepieciešamā kabelu pieslēgvietu skaita. ***Gumijas stargpredzens nav iekļauts.**
B. Ievietojiet energoapgādes kabeli caur apakšējiem stargpredzeniem. Izveidojiet attiecīgās fāzes savienojumus, kā parādīts nākamajās lappusēs.

RO 4 - Conexiuni electrice (accesorii)

- A.** Deschideți capacul cutiei de conexiune și scoateți capacul subțire din plastic de pe numărul necesar de porturi pentru cabluri. ***Manșonul de cauciuc nu este inclus.**
B. Introduceți cablurile de alimentare prin manșoanele inferioare. Realizați conexiunile pentru faza relevantă conform ilustrațiilor de pe paginile următoare.

UK 4 - Электричні з'єднання (додаткове приладдя)

- A.** Відкрийте кришку розподільчої коробки та зніміть тонку пластикову кришку з відповідної кількості кабельних портів. ***Гумова втулка не входить у комплект.**
B. Просуньте кабель живлення крізь нижню втулку. Виконайте підключення для відповідної фази, як показано на наступних сторінках.

RU 4 - Электрические соединения (вспомогательные)

- A.** Откройте крышку соединительной коробки и снимите тонкую пластиковую крышку на требуемом количестве кабельных портов. ***Резиновая втулка не входит в комплект.**
B. Проведите кабели питания через втулки в нижней части. Подключите соответствующую фазу, как показано на следующих страницах.

DE 4 - Elektrische Verbindungen

- A.** Öffne die Abdeckung der Anschlussbox. Entferne die dünne Kunststoffabdeckung der erforderlichen Anzahl von Kabelanschlüssen. ***Gummifülle nicht enthalten.**
B. Führe die Stromversorgungs-kabel durch die Tüllen an der Unterseite. Stelle die Verbindungen für die betreffende Phase wie auf den folgenden Seiten dargestellt her.

NL 4 - Elektrische verbindingen

- A.** Open de deksel van de aansluitdoos. Verwijder de dunne plastic hoes op het vereiste aantal kabelpoorten. ***Rubberen afdichting niet inbegrepen.**
B. Haal de voedingskabel door de afdichtingen onderaan. Maak de verbindingen voor de relevante fase zoals weergegeven op de volgende pagina's.

PT 4 - Ligações elétricas

- A.** Abre a tampa da caixa de ligação. Retira a tampa de plástico fina no número necessário de portas do cabo. ***Anel isolante de borracha não incluído.**
B. Insere os cabos de alimentação através dos anéis isolantes de baixo. Faz as ligações para a fase relevante conforme demonstrado nas páginas seguintes.

SV 4 - Elektriska anslutningar

- A.** Öppna luckan på anslutningsboxen. Ta bort det tunna plastöverdraget på önskat antal kabelportar. ***Gummbussning ingår inte.**
B. För in strömkablen genom de nedre bussningarna. Koppla in respektive fas enligt illustration på följande sidor.

CS 4 - Elektrická spojení (příslušenství)

- A.** Otevřete kryt spojovací skříňky a odstraňte tenký plastový kryt na požadovaném počtu portů kabelů. ***Gumová průchodka není součástí balení.**
B. Napájecí kabely prostrčte spodními průchodkami. Proveďte připojení k příslušné fázi podle vyobrazení na následujících stranách.

ET 4 - Elektrilised ühendused (lisaseade)

- A.** Avage ühenduskarbi kaas ja eemaldage õhuke plastkate vajalikul arvul kaabliportidest. ***Kummitihend ei kuulu komplekti.**
B. Sisestage toitekabiid läbi alumiste tihendite. Looge vastava faasi ühendused, nagu on näidatud järgmistel lehtedel.

EL 4 - Ηλεκτρικές συνδέσεις (αξεσουάρ)

- A.** Ανοίξτε το κάλυμμα του κιβωτίου σύνδεσης και αφαιρέστε το λεπτό πλαστικό κάλυμμα στον απαιτούμενο αριθμό θυρών καλωδίων. ***Δεν περιλαμβάνεται ο λαστινέος δακτύλιος.**
B. Εισάγετε τα καλώδια διανομής ρεύματος μέσα από τους κάτω δακτυλίους. Πραγματοποιήστε τις συνδέσεις για τη σχετική φάση όπως φαίνεται στις επόμενες σελίδες.

IS 4 - Raftengi (aukubúnaður)

- A.** Opnaðu hlífina á tengikassanum og fjarlægðu bunnu plasthlífina á nauðsynlegum fjölda kapaltengja. ***Gummikósi fylgir ekki.**
B. Settu rafmagnskapla í gegnum botnkósana. Tengdu við viðeigandi fasa eins og sýnt er á eftirfarandi síðum.

PL 4 - Przyłącza elektryczne (akcesoria)

- A.** Otwórz pokrywę skrzynki przyłączeniowej i zdejmij cienką osłonę plastikową z wymaganej liczby portów kablowych. ***Gumowa przelotka nie jest dołączona do zestawu.**
B. Przeprowadź przewody zasilające przez dolne przelotki. Wykonaj przyłącza odpowiedniej fazy zgodnie z instrukcją na kolejnych stronach.

SK 4 - Elektrické pripojenie (príslušenstvo)

- A.** Otvorte kryt pripájacej skrinky a odstráňte tenký plastový kryt z požadovaného počtu káblových portov. ***Gumová priechodka nie je súčasťou balenia.**
B. Napájacie káble prestrčte cez otvor v spodných priechodkách. Vykonajte pripojenia pre príslušnú fázu tak, ako je to znázornené na nasledujúcich stranách.

HE 4 - חיבורים חשמליים (אביזר)

- A.** פתח תמכסה של קופסת החיבור והוצא את כיסוי הפלסטיק דרך המחסין. הורדו של יציאת הכבלים. ***קובץ גומי לא כולל.**
B. הכנס את כבלי התחנות דרך החברות התחתונות. כפי שמצוין בעמודים הבאים. צור את החיבורים עבור הפאזות הרלוונטיות כפי שמצוין בעמודים הבאים.

4 - Electric Connections

ES 4 - Conexiones eléctricas

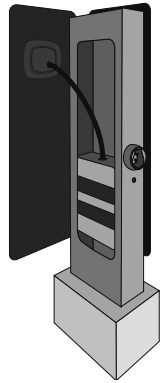

- C.** Insert the charger cables through the grommets.
Make the connections for the relevant phase as shown on the following pages.

Pasa los cables del cargador a través de los pasacables.

Realiza las conexiones pertinentes según las fases como se indica en las páginas siguientes.

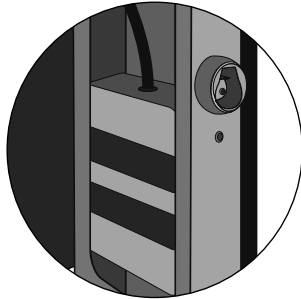

FR 4 - Raccordements électriques

C. Insère les câbles de chargeur dans les œillets. Effectue les raccordements pour la phase pertinente comme indiqué aux pages suivantes.

IT 4 - Collegamenti elettrici

C. Inserire i cavi del caricatore attraverso le guarnizioni. Effettuare i collegamenti con la fase corretta come mostrato nelle pagine seguenti.

NO 4 - Elektriske koblinger

C. Sett inn laderkablene gjennom stroppene. Gjør koblingene til relevant fase som vist på de følgende sidene.

CA 4 - Connexions électriques

C. Insereix els cables del carregador a través de les volanderes. Fes les connexions per la fase rellevant, com es mostra a les pàgines següents.

DA 4 - Elektriske forbindelser

C. Sæt opladerkablerne gennem ringene. Foretag forbindelserne til den relevante fase som vist på de følgende sider.

FI 4 - Sähköliitännät

C. Työnnä laturin johdot läpivientivisteiden läpi. Tee liitokset vaiheittain noudattaen seuraavilla sivuilla annettuja ohjeita.

HU 4 - Elektromos csatlakozások

C. Vezesse át a töltőkábelt a gyűrűkön. Csatlakoztassa a megfelelő fázist a következő oldalakon látható módon.

LV 4 - Elektriskie savienojumi

C. Ievietojiet lādēšanas kabelus caur starpgredzeniem. Izveidojiet attiecīgās fāzes savienojumus, kā parādīts nākamajās lappusēs.

RO 4 - Conexiuni electrice

C. Introduceți cablurile încărcătorului prin manșoane. Realizați conexiunile pentru faza relevantă conform ilustrațiilor de pe paginile următoare.

UK 4 - Электричні з'єднання

C. Просуньте кабелі зарядного пристрою через втулки. Виконайте підключення для відповідної фази, як показано на наступних сторінках.

RU 4 - Электрические соединения

C. Проведите кабели зарядного устройства через втулки. Подключите соответствующую фазу, как показано на следующих страницах.

DE 4 - Elektrische Verbindungen

C. Führe die Ladekabel durch die Tüllen ein. Stelle die Verbindungen für die betreffende Phase wie auf den folgenden Seiten dargestellt her.

NL 4 - Elektrische verbindingen

C. Haal de laderkabel door de afdichtingen. Maak de verbindingen voor de relevante fase zoals weergegeven op de volgende pagina's.

PT 4 - Ligações elétricas

C. Insere os cabos do carregador através dos anéis isolantes. Faz as ligações para a fase relevante conforme demonstrado nas páginas seguintes.

SV 4 - Elektriska anslutningar

C. Dra in laddarens kablar genom bussningarna. Koppla in respektive fas enligt illustration på följande sidor.

CS 4 - Elektrická spojení

C. Kably nabíječky prostrčte průchodkami. Proveďte připojení k příslušné fázi podle vyobrazení na následujících stranách.

ET 4 - Elektrilised ühendused

C. Sisestage laadija kaablid läbi tihendite. Looge vastava faasi ühendused, nagu on näidatud järgmistel lehtedel.

EL 4 - Ηλεκτρικές συνδέσεις

C. Εισάγετε τα καλώδια του φορτιστή μέσα από τους δακτυλίους. Πραγματοποιήστε τις συνδέσεις για τη σχετική φάση όπως φαίνεται στις επόμενες σελίδες.

IS 4 - Raftengi

C. Settu rafmagnskapla í gegnum kósana. Tengdu við viðeigandi fasa eins og sýnt er á eftirfarandi síðum.

PL 4 - Przyłącza elektryczne

C. Przeprowadzić przewody ładowarki przez przelotki. Wykonać przyłącza odpowiedniej fazy zgodnie z instrukcją na kolejnych stronach.

SK 4 - Elektrické pripojenie

C. Prestrčte káble nabíjačky cez priechodky. Vykonajte pripojenia pre príslušnú fázu tak, ako je to znázornené na nasledujúcich stranách.

HE 4 - חיבורים חשמליים - 4

A. הכנס את כבלי הטעינה דרך החבקים. צור את החיבורים עבור הפאזות הרלוונטיות כפי שמוצג בעמודים הבאים.

5.a - Electric Wiring: Single Charger

ES 5.a - Cableado eléctrico: cargador único

A. Single Charger: Single Phase

Cargador único: monofásico

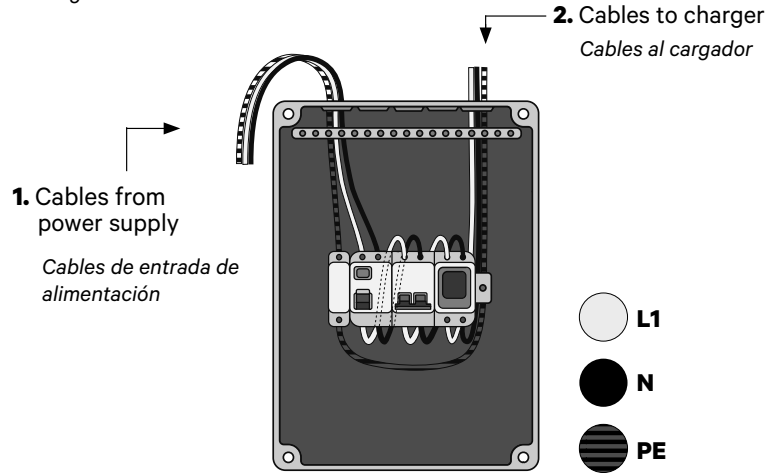

B. Single Charger: Three Phase

Cargador único: trifásico

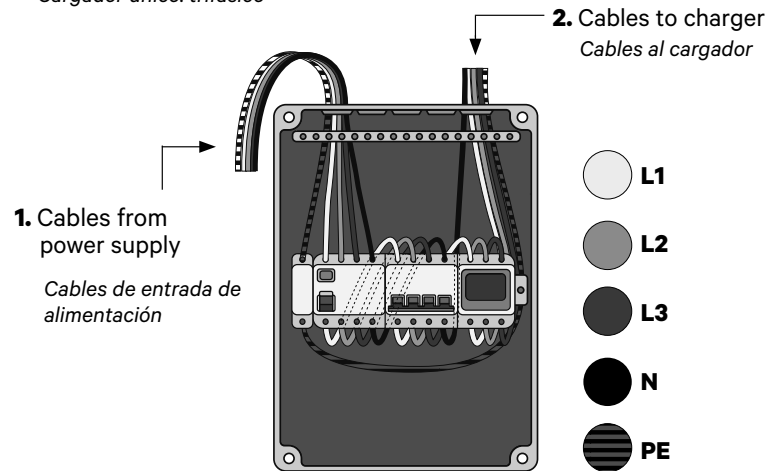

Note: Draw only single cable through each grommet.
Dibuje un solo cable a través de cada ojal.

FR 5.a - Câblage électrique : chargeur unique

- | | |
|--------------------------------|---|
| A. Chargeur unique : monophasé | 1. Câbles de la porte du panneau |
| B. Chargeur unique : triphasé | 2. Câbles du chargeur
3. Câbles de l'alimentation électrique |

Remarque: Ne faites passer qu'un seul câble dans chaque passe-fil.

IT 5.a - Cablaggio elettrico: caricatore singolo

- | | |
|--------------------------------|---|
| A. Caricatore singolo: | 1. Cavi dallo sportello del pannello |
| B. Caricatore singolo: trifase | 2. Cavi dal caricatore
3. Cavi dall'alimentatore |

Nota: Far passare un solo cavo singolo attraverso ciascun anello di tenuta.

NO 5.a - Elektrisk kabling: enkellader

- | | |
|-------------------------|---|
| A. Enkellader: enkfase | 1. Kabler fra panelødr |
| B. Enkellader: tre-fase | 2. Kabler fra laderen
3. Kabler fra strømforsyning |

Merk: Trekk bare en enkelt kabel gjennom hver gjennomføring.

CA 5.a - Cablejat elèctric: carregador únic

- | | |
|-------------------------------|---|
| A. Carregador únic: monofàsic | 1. Cables de la porta del panell |
| B. Carregador únic: trifàsic | 2. Cables del carregador
3. Cables de subministrament elèctric |

Nota: Dibuixeu només un cable a través de tots els passacables.

DA 5.a - Elektriske ledninger: Enkelt oplader

- | | |
|---------------------------------|------------------------------|
| A. Enkelt oplader: Enkelt-faset | 1. Kabler til strømforsyning |
| B. Enkelt oplader: Tre-faset | 2. Kabler til oplader |

Bemærk: Træk kun et enkelt kabel gennem hver ring.

FI 5.a - Sähköjohdot: Yksittäinen laturi

- | | |
|---------------------------------------|---------------------------|
| A. Yksittäinen laturi: Yksivaiheinen | 1. Kaapeli virtalähteestä |
| B. Yksittäinen laturi: Kolmivaiheinen | 2. Kaapeli laturiin |

Huomautus: Vedä vain yksi johto kunkin läpivientitivisteen läpi.

HU 5.a - Elektromos bekötés: Egyetlen töltő

- | | |
|--------------------------------|----------------------------|
| A. Egyetlen töltő: Egyfázisú | 1. Kábelek a tápellátástól |
| B. Egyetlen töltő: Háromfázisú | 2. Kábelek a töltőhöz |

Figyelem: Csak egy kábelt húzzon át mindegyik gyűrűn.

LV 5.a - Elektroinstalācija: viens lādētājs

- | | |
|--------------------------------|---------------------------------|
| A. Vienam lādētājam: Vienfāzes | 1. Kabeli no elektrības padeves |
| B. Vienam lādētājam: Trīsfāžu | 2. Kabeli uz lādētāju |

Piezīme: Caur katru starpgredzenu izveriet tikai vienu kabeli.

RO 5.a - Cablaj electric: Încărcător individual

- | | |
|--|--------------------------------------|
| A. Încărcător individual: O singură fază | 1. Cabluri de la sursa de alimentare |
| B. Încărcător individual: Trifazic | 2. Cabluri la încărcător |

Notă: Trageți un singur cablu prin fiecare manșon.

UK 5.a - Электрична проводка: Один зарядний пристрій

- | | |
|---------------------------------------|---------------------------------|
| A. Один зарядний пристрій: Однофазний | 1. Кабелі від джерела живлення |
| B. Один зарядний пристрій: Трифазний | 2. Кабелі до зарядного пристрою |

Примітка: Просувайте лише по одному кабелю через кожну втулку.

RU 5.a - Электромонтаж: Одно зарядное устройство

- | | |
|--|----------------------------------|
| A. Одно зарядное устройство: Одна фаза | 1. Кабели от источника питания |
| B. Одно зарядное устройство: Три фазы | 2. Кабели к зарядному устройству |

Примечание: Через каждую резиновую втулку протягивайте только один кабель.

DE 5.a - Elektrische Verkabelung: Einzelladegerät

- | | |
|--------------------------------|--|
| A. Einzelladegerät: einphasig | 1. Kabel von der Paneltür |
| B. Einzelladegerät: dreiphasig | 2. Kabel vom Ladegerät
3. Kabel von der Stromversorgung |

Note: Ziehen Sie nur ein Kabel durch jede Tülle.

NL 5.a - Elektrische bedrading: enkele lader

- | | |
|----------------------------|--|
| A. Enkele lader: eenfasig | 1. Kabels van paneel deur |
| B. Enkele lader: driefasig | 2. Kabels van lader
3. Voedingskabels |

Opmerking: Trek slechts een enkele kabel door elke doorvoertule.

PT 5.a - Instalação elétrica: carregador único

- | | |
|---------------------------------|--|
| A. Carregador único: monofásico | 1. Cabos da porta do painel |
| B. Carregador único: trifásico | 2. Cabos do carregador
3. Cabos da fonte de alimentação |

Nota: Passe apenas um único cabo através de cada ilhó.

SV 5.a - Elektrisk inkoppling: enkel laddare

- | | |
|---------------------------|--|
| A. Enkel laddare: enfase | 1. Kablar från paneldörren |
| B. Enkel laddare: trefase | 2. Kablar från laddaren
3. Kablar från strömförsörjning |

Obs: Dra endast en kabel genom varje genomföring.

CS 5.a - Elektrické zapojení: jediná nabíječka

- | | |
|----------------------------------|------------------------------|
| A. Jediná nabíječka: jednofázová | 1. Kabely ze zdroje napájení |
| B. Jediná nabíječka: třífázová | 2. Kabely k nabíječce |

Poznámka: Každou průchodkou protáhněte jen jeden kabel.

ET 5.a - Elektriühendused: Üks laadija

- | | |
|--------------------------------|--------------------------|
| A. Üks laadija Ühefaasiline | 1. Kaablid toiteallikalt |
| B. Üks laadija Kolme faasiline | 2. Kaablid laadijale |

Märkus: Tõmmake läbi iga tihendi ainult üks kaabel.

EL 5.a - Ηλεκτρικά καλώδια: Μονός φορτιστής

- | | |
|----------------------------------|------------------------------|
| A. Μονός φορτιστής: Μία φάση | 1. Καλώδια από παροχή ισχύος |
| B. Μονός φορτιστής: Τρίων φάσεων | 2. Καλώδια προς φορτιστή |

Σημείωση: Τραβήξτε μόνο ένα καλώδιο μέσα από.

IS 5.a - Rafagnir: Eitt hleðslutæki

- | | |
|-----------------------------------|-------------------------|
| A. Eitt hleðslutæki: Einfasa | 1. Kaplar frá afgangi |
| B. Eitt hleðslutæki: Þriggja fasa | 2. Kaplar í hleðslutæki |

Athugasögu: Dragðu aðeins einn kapal í gegnum hvern kósa.

PL 5.a - Instalacja elektryczna: Pojedyncza ładowarka

- | | |
|-------------------------------------|--------------------------|
| A. Pojedyncza ładowarka: Jedna faza | 1. Przewody od zasilania |
| B. Pojedyncza ładowarka: Trzy fazy | 2. Przewody do ładowarki |

Uwaga: Przez jedną przelotkę można poprowadzić tylko jeden przewód.

SK 5.a - Elektrické zapojenie: Jedna nabíjačka

- | | |
|---------------------------------|------------------------------|
| A. Jedna nabíjačka: jednofázová | 1. Káble zo zdroja napájania |
| B. Jedna nabíjačka: trojfázová | 2. Káble do nabíjačky |

Poznámka: Cez každú priechodku pretiahnite iba jeden kábel.

HE 5.a - חיווט חשמלי: מטען יחיד

- | | |
|------------------------|--------------------|
| A. מטען יחיד: חד-פאזי | 1. כבלים מספק הכוח |
| B. מטען יחיד: תלת-פאזי | 2. כבלים למטען |

הערה: העבר רק כבל אחד דרך כל חבק.

5.b - Electric Wiring: Dual Chargers

ES 5.b - Cableado eléctrico: cargador único

A. Two Chargers: Single Phase

Dos cargadores: monofásico

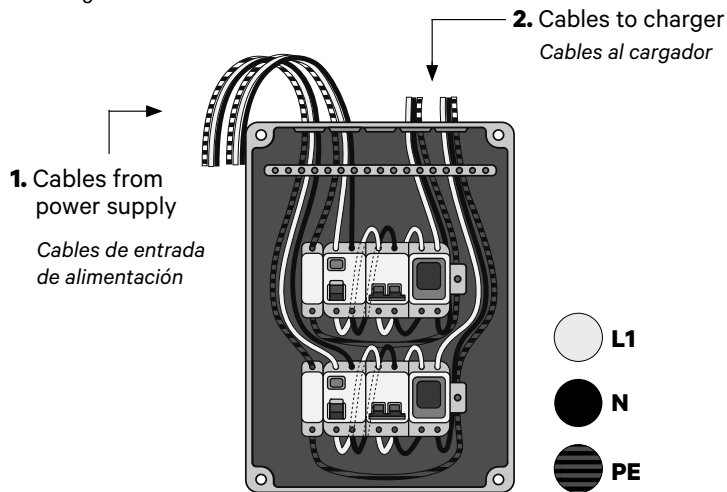

B. Two Chargers: Three Phase

Dos cargadores: trifásico

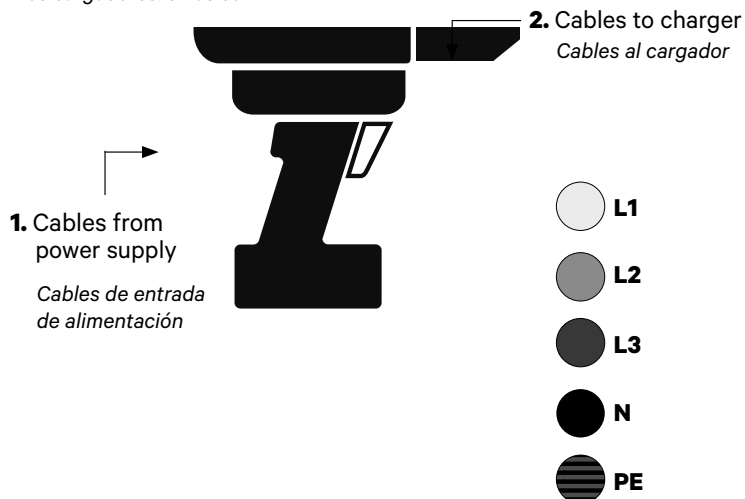

FR 5.b - Câblage électrique : chargeurs doubles

- | | |
|--------------------------------|--|
| A. Deux chargeurs : monophasés | 1. Câbles de la porte du panneau |
| B. Deux chargeurs : triphasés | 2. Câbles du chargeur |
| | 3. Câbles de l'alimentation électrique |

IT 5.b - Cablaggio elettrico: caricatore doppio

- | | |
|-----------------------------|--------------------------------------|
| A. Due caricatori: monofase | 1. Cavi dallo sportello del pannello |
| B. Due caricatori: trifase | 2. Cavi dal caricatore |
| | 3. Cavi dall'alimentatore |

NO 5.b - Elektrisk kabling: dobbelladere

- | | |
|-------------------------|------------------------------|
| A. To ladere: enkelfase | 1. Kabler fra paneldør |
| B. To ladere: trefase | 2. Kabler fra laderen |
| | 3. Kabler fra strømforsyning |

CA 5.b - Cablejat elèctric: carregadors dobles

- | | |
|-------------------------------|---------------------------------------|
| A. Dos carregadors: monofàsic | 1. Cables de la porta del panell |
| B. Dos carregadors: trifàsic | 2. Cables del carregador |
| | 3. Cables de subministrament elèctric |

DA 5.b - Elektrisk kabling: dobbelt oplader

- | | |
|----------------------------------|------------------------------|
| A. Dobbelt oplader: Enkelt-faset | 1. Kabler til strømforsyning |
| B. Dobbelt oplader: Trefaset | 2. Kabler til oplader |

FI 5.b - Sähköjohdotus: Kaksi laturia

- | | |
|----------------------------------|----------------------------|
| A. Kaksi laturia: Yksivaiheinen | 1. Kaapelit virtalähteestä |
| B. Kaksi laturia: Kolmivaiheinen | 2. Kaapelit laturiin |

HU 5.b - Elektromos bekötés: Kettős töltő

- | | |
|---------------------------------------|----------------------------|
| A. Kettő töltő: Egyfázisú telepítés | 1. Kábelek a tápellátástól |
| B. Kettő töltő: Háromfázisú telepítés | 2. Kábelek a töltőhöz |

LV 5.b - Elektroinstalācija: dubultie lādētāji

- | | |
|------------------------------|---------------------------------|
| A. Divi lādētāji: viena fāze | 1. Kabeli no elektrības padeves |
| B. Divi lādētāji: trīs fāzes | 2. Kabeli uz lādētāju |

RO 5.b - Cablare electrică: încărcătoare duale

- | | |
|----------------------------------|--------------------------------------|
| A. Două încărcătoare: monofazice | 1. Cabluri de la sursa de alimentare |
| B. Două încărcătoare: trifazice | 2. Cabluri la încărcător |

UK 5.b - Электрична проводка: Два зарядні пристрої

- | | |
|------------------------------------|---------------------------------|
| A. Два зарядні пристрої: Однофазні | 1. Кабелі від джерела живлення |
| B. Два зарядні пристрої: Трифазні | 2. Кабелі до зарядного пристрою |

RU 5.b - Электромонтаж: Два зарядных устройства

- | | |
|---------------------------------------|----------------------------------|
| A. Два зарядных устройства: Одна фаза | 1. Кабели от источника питания |
| B. Два зарядных устройства: Три фазы | 2. Кабели к зарядному устройству |

DE 5.b - Elektrische Verkabelung: Dual-Ladegeräte

- | | |
|--------------------------------|----------------------------------|
| A. Zwei Ladegeräte: einphasig | 1. Kabel von der Paneltür |
| B. Zwei Ladegeräte: dreiphasig | 2. Kabel vom Ladegerät |
| | 3. Kabel von der Stromversorgung |

NL 5.b - Elektrische bedrading: dubbele laders

- | | |
|---------------------------|---------------------------|
| A. Twee laders: eenfasig | 1. Kabels van paneel deur |
| B. Twee laders: driefasig | 2. Kabels van lader |
| | 3. Voedingskabels |

PT 5.b - Instalação elétrica: carregadores duplos

- | | |
|----------------------------------|----------------------------------|
| A. Dois carregadores: monofásico | 1. Cabos da porta do painel |
| B. Dois carregadores: trifásico | 2. Cabos do carregador |
| | 3. Cabos da fonte de alimentação |

SV 5.b - Elektrisk inkoppling: dubbla laddare

- | | |
|------------------------|---------------------------------|
| A. Två laddare: enfas | 1. Kablar från paneldörren |
| B. Två laddare: trefas | 2. Kablar från laddaren |
| | 3. Kablar från strömförsörjning |

CS 5.b - Elektrické zapojení: dvě nabíječky

- | | |
|-------------------------------|------------------------------|
| A. Dvě nabíječky: jednofázové | 1. Kabely ze zdroje napájení |
| B. Dvě nabíječky: třífázové | 2. Kabely k nabíječce |

ET 5.b - Elektrijuhtmed: topeltlaadijad

- | | |
|----------------------------------|--------------------------|
| A. Kaks laadijat: ühefaasiline | 1. Kaablid toiteallikalt |
| B. Kaks laadijat: kolmefaasiline | 2. Kaablid laadijale |

EL 5.b - Ηλεκτρική καλωδίωση: Διπλοί φορτιστές

- | | |
|--------------------------------|------------------------------|
| A. Δύο φορτιστές: Μονοφασική | 1. Καλώδια από παροχή ισχύος |
| B. Δύο φορτιστές: Τρεις φάσεις | 2. Καλώδια προς φορτιστή |

IS 5.b - Raflagnir: tvö hleðslutæki

- | | |
|----------------------------------|-------------------------|
| A. Tvö hleðslutæki: Einfasa fasa | 1. Kaplar frá aftgjafa |
| B. Tvö hleðslutæki: Þriggja fasa | 2. Kaplar í hleðslutæki |

PL 5.a - Instalacja elektryczna: Podwójna ładowarka

- | | |
|-------------------------------|--------------------------|
| A. Dwie ładowarki: Jedna faza | 1. Przewody od zasilania |
| B. Dwie ładowarki: Trzy fazy | 2. Przewody do ładowarki |

SK 5.b - Elektrické zapojenie: dvojité nabíjačky

- | | |
|-------------------------------|------------------------------|
| A. Dve nabíjačky: jednofázové | 1. Káble zo zdroja napájania |
| B. Dve nabíjačky: trojfázové | 2. Káble do nabíjačky |

HE 5.b - חיווט חשמלי: מטען כפול - b.5

- | | |
|--------------------|------------------------|
| 1. כבלים מספק הכוח | A. מטען כפול: חד-פאזי |
| 2. כבלים למטען | B. מטען כפול: תלת-פאזי |

EN Safety Recommendations

- Follow all the safety and installation instructions carefully. Failure to follow instructions may be a safety hazard and/or cause equipment malfunction.
- Any resulting damage due to disregard or actions contrary to the instructions in this manual is excluded from the product warranty.

Legal Notice

- Any information in this manual may be changed without prior notice and does not represent any obligation on the part of the manufacturer.
- Images in this manual are for illustration purposes only and might differ from the delivered product.

Safety and Maintenance Instructions

- Do not use this product if the enclosure is broken, cracked, open, or shows any other indication of damage. Please contact your distributor.
- The installation, maintenance, and servicing of the Onyx pedestal must be performed only by qualified personnel in accordance with applicable local regulations. Unauthorized installation and modifications make the manufacturer warranty void.
- A minimum of two installers are required to perform the installation process for Wallbox Onyx.
- Only Wallbox chargers should be installed on the pedestal.
- Wear Safety shoes, glasses and gloves as required by the local regulations during the installation.
- Protect your pedestal from any external impact.
- Do not use your pedestal under adverse climatic conditions.
- Do not open the door of the pedestal in rain.
- Take appropriate precautions with electronic medical implants.
- Disconnect main service power to the pedestal before cleaning the unit.
- Do not use cleaning solvents to clean any part of the charger or the pedestal. Clean it with a clean, dry cloth to remove dust and dirt accumulation.

ES Recomendaciones sobre seguridad

- Sigue detenidamente todas las instrucciones de seguridad e instalación.
- El incumplimiento de las instrucciones puede representar un riesgo de seguridad y/o provocar un fallo de funcionamiento del equipo.
- Cualquier daño resultante por negligencia o por acciones contrarias a las instrucciones de este manual queda excluido de la garantía del producto.

Aviso legal

- Cualquier información contenida en este manual puede modificarse sin previo aviso y no representa ninguna obligación por parte del fabricante.
- Las imágenes de este manual se usan solo con fines ilustrativos y pueden diferir del producto final que recibe el cliente.

Instrucciones de seguridad y mantenimiento

- No utilices este producto si la carcasa presenta roturas, grietas, está abierta o muestra cualquier otra indicación de daño. Ponte en contacto con tu distribuidor.
- La instalación, el mantenimiento y el servicio posventa del pedestal Onyx solo debe realizarla personal cualificado siguiendo las normativas locales aplicables. Cualquier instalación y modificaciones no autorizadas anularán la garantía del fabricante.
- Se requiere un mínimo de dos instaladores para realizar la instalación del pedestal Wallbox Onyx.
- Solo deben instalarse cargadores Wallbox en el pedestal.
- Durante la instalación, utiliza calzado, gafas y guantes de seguridad apropiados según lo establecido por la normativa local.
- Protege el pedestal contra cualquier impacto externo.
- No utilices el pedestal Wallbox en condiciones climáticas adversas.
- No abras la puerta del pedestal bajo la lluvia.
- Adopta las precauciones adecuadas en caso de llevar implantes médicos electrónicos.
- Desconecta la alimentación principal del pedestal antes de limpiar la unidad.
- No utilices disolventes de limpieza en ninguna pieza del cargador o del pedestal. Limpialo con un paño limpio y seco para eliminar el polvo y la acumulación de suciedad.

FR Recommandations de sécurité

- Suis soigneusement toutes les consignes de sécurité et les instructions d'installation. Le non-respect des instructions peut constituer un danger de sécurité et/ou entraîner un dysfonctionnement de l'équipement.
- Tout dommage résultant d'un non-respect ou d'actions contraires aux instructions de ce manuel est exclu de la garantie du produit.

Avis juridique

- Toute information contenue dans ce manuel peut être modifiée sans préavis et ne représente aucune obligation de la part du fabricant.
- Les images contenues dans ce manuel sont uniquement à titre d'illustration et peuvent différer du produit livré.

Consignes de sécurité et de maintenance

- N'utilisez pas ce produit si le boîtier est cassé, fissuré, ouvert ou présente toute autre indication de dommage. Contactez s'il te plaît votre distributeur.
- L'installation, la maintenance et l'entretien du socle Onyx ne doit être effectué que par le personnel qualifié conformément aux réglementations locales en vigueur. L'installation et les modifications non autorisées annulent la garantie du fabricant.
- Un minimum de deux installateurs est nécessaire pour réaliser le processus d'installation de Wallbox Onyx.
- Seuls les chargeurs Wallbox doivent être installés sur le socle.
- Porte des chaussures de sécurité, des lunettes et des gants conformément aux réglementations locales pendant l'installation.
- Protège votre socle contre tout impact externe.
- N'utilise pas pas votre socle dans des conditions climatiques défavorables.
- N'ouvrez pas la porte du socle lorsqu'il pleut.
- Prend les précautions appropriées avec les implants médicaux électroniques. Débranche l'alimentation électrique principale du socle avant de nettoyer l'unité.
- N'utilise pas de solvants de nettoyage pour nettoyer des parties quelconques du chargeur ou du socle. Nettoie-le avec un chiffon propre et sec pour éliminer l'accumulation de poussière et de saleté.

Electrical Precautions

- The power supply line must be wired to an existing installation and must be in accordance to the local regulations.
- The pedestal must be permanently connected to the electrical Earth of the installation.

Limited warranty

- Wallbox warrants this product against defects in materials and workmanship for a period of 2 years from the date of purchase.
- During this period, at its discretion, Wallbox will either repair or replace any defective product at no charge to the owner.
- Replacement products or repaired parts will be guaranteed for only the unexpired portion of the original warranty or six months whichever is greater.
- Any defect resulting from an accident, misuse, improper maintenance, or normal wear and tear is not covered by the limited warranty.
- Substitution or incorporation of any part by the client will be considered as incorrect usage.
- Except to the extent permitted by applicable law, the terms of this limited warranty do not exclude, restrict, or modify, and are in addition to, the mandatory statutory rights applicable to the sale of the product to you. If you believe your product is defective, contact Wallbox for instructions on where to send or bring it for repair.

Disposal Advice

In accordance to the directive 2012/19/EC, at the end of its useful life, the product should not be disposed of as urban waste. It should be taken to a collection center or a distributor that provides disposal of special and differentiated waste.

Precauciones eléctricas

- La línea de suministro eléctrico debe estar conectada a una instalación existente y debe cumplir las normativas locales.
- El pedestal debe estar permanentemente conectado a la tierra eléctrica de la instalación.

Garantía limitada

- Wallbox garantiza este producto contra defectos de los materiales y mano de obra por un periodo de dos (2) años desde la fecha de compra.
- Durante este periodo, Wallbox reparará o reemplazará, a su discreción, cualquier producto defectuoso sin cargo para el propietario.
- Los productos de sustitución o las piezas reparadas incluirán garantía únicamente durante el periodo no vencido de la garantía original, o durante seis meses, lo que resulte de mayor duración.
- Esta garantía limitada no se aplica a ningún defecto como resultado de accidentes, un uso indebido, un mantenimiento inadecuado o el desgaste normal.
- La sustitución o incorporación de cualquier pieza por parte del cliente se entenderá como un uso incorrecto.
- Excepto hasta el punto en que lo permita la ley aplicable, los términos de esta garantía limitada no excluyen, restringen o modifican, y se suman a, tus derechos legales obligatorios aplicables a la venta del producto. Si crees que tu producto es defectuoso, ponte en contacto con Wallbox para obtener instrucciones sobre dónde enviarlo o llevarlo a reparar.

Consejos de eliminación

De conformidad con la directiva 2012/19/CE, el producto no debe desecharse como un residuo urbano al final de su vida útil. Debe llevarse a un centro de recogida o a un distribuidor que preste el servicio de eliminación de residuos especiales y diferenciados.

Consignes de sécurité électrique

- Le câble d'alimentation électrique doit être relié à une installation existante et doit être conforme aux réglementations locales.
- Le socle doit être connecté de façon permanente à la terre électrique de l'installation.

Garantie limitée

- Wallbox garantit ce produit contre les défauts de matériaux et de fabrication pendant une période de deux ans à compter de la date d'achat.
- Pendant cette période et à sa discrétion, Wallbox réparera ou remplacera tout produit défectueux sans frais supplémentaires pour le propriétaire.
- Les produits de remplacement ou les pièces réparées seront garantis uniquement pour la partie non expirée de la garantie initiale ou six mois après la date de la réparation, la période la plus élevée étant retenue.
- Tout défaut résultant d'un accident, d'une mauvaise utilisation, d'une maintenance inadéquate ou d'une usure normale n'est pas couvert par la garantie limitée.
- La substitution ou l'incorporation d'une pièce par le client sera considérée comme une utilisation incorrecte.
- Sauf dans la mesure autorisée par la loi applicable, les conditions de cette garantie limitée n'excluent, ne limitent ou ne modifient pas, et complètent les droits statutaires obligatoires applicables à la vente du produit. Si tu penses que ton produit est défectueux, contacte Wallbox pour savoir où l'envoyer ou l'apporter pour la réparation.

Conseils en matière d'élimination des déchets

Conformément à la directive 2012/19/CE, à la fin de sa durée de vie utile, le produit ne doit pas être éliminé comme déchet urbain. Il doit être remis à un centre de collecte ou à un distributeur qui propose des services d'élimination des déchets spéciaux et différenciés.

IT Consigli sicurezza

- Seguire attentamente tutte le istruzioni di sicurezza e installazione. Il mancato rispetto delle istruzioni può costituire un pericolo per la sicurezza e/o causare malfunzionamenti dell'apparecchiatura.
- Sono esclusi dalla garanzia del prodotto i danni derivanti da inosservanza o da azioni contrarie alle istruzioni del presente manuale.

Avviso legale

- Tutte le informazioni contenute nel presente manuale possono essere modificate senza preavviso e non rappresentano alcun obbligo da parte del produttore.
- Le immagini contenute nel presente manuale hanno solo scopo illustrativo e possono differire dal prodotto consegnato.

Istruzioni per la sicurezza e la manutenzione

- Non utilizzare questo prodotto se l'involtino è rotto, danneggiato, aperto o mostra altri segni di danneggiamento. Contattare il distributore.
- L'installazione, la manutenzione e l'assistenza relative al piedistallo Onyx devono essere eseguite solo da personale qualificato secondo le normative locali applicabili. L'installazione e le modifiche non autorizzate invalidano la garanzia del produttore.
- Per installare Wallbox Onyx sono necessari almeno due installatori.
- Sul piedistallo devono essere installati solo caricatori Wallbox.
- Durante l'installazione, indossare scarpe, occhiali e guanti di sicurezza come richiesto dalle normative locali vigenti.
- Proteggere il piedistallo da qualsiasi impatto esterno.
- Non utilizzare il piedistallo in condizioni climatiche avverse.
- Non aprire lo sportello del piedistallo sotto la pioggia.
- Adottare le opportune precauzioni con gli impianti medici elettronici.
- Scolliegare l'alimentazione principale di servizio dal piedistallo prima di pulire l'unità.
- Per la pulizia, non utilizzare solventi su nessuna parte del caricatore o del piedistallo. Eseguire la pulizia con un panno pulito e asciutto per rimuovere polvere e accumulo di sporcizia.

NO Sikkerhetsanbefalinger

- Følg alle sikkerhets- og installasjonsinstruksjoner nøye. Unnlattelse av å følge instruksjonene kan være en sikkerhetsfare og/eller forårsake utstyrssvikt.
- Enhver resulterende skade som følger av ignorering eller handlinger i henhold til instruksjonene i denne håndboken, er unntatt fra produktgarantien.

Juridisk merknad

- All informasjon i denne håndboken kan endres uten forhåndsvarsel og representerer ikke noen forpliktelse for produsenten.
- Bilder i denne håndboken er kun til illustrasjonsformål og kan avvike fra det leverte produktet.

Sikkerhets- og vedlikeholdsinstruksjoner

- Ikke bruk dette produktet hvis kabinetet eller koblingen er edelagt, sprukket, åpent eller viser noen annen indikasjon på skade. Ta kontakt med distributøren din.
- Installasjon, vedlikehold og service på Onyx-enheten må kun utføres av kvalifisert personell i henhold til gjeldende lokale forskrifter. Uautorisert installasjon og modifikasjoner gjør produsentens garanti ugyldig.
- Det kreves minst to installatører for å utføre installasjonsprosessen for Wallbox Onyx.
- Kun Wallbox-ladere skal installeres på sokkelen.
- Bruk vernebesko, briller og hansker i henhold til lokale forskrifter under installasjonen.
- Beskytt sokkelen mot ekstern påvirkning.
- Ikke bruk sokkelen under ugunstige klimatiske forhold.
- Ikke å åpne døren til sokkelen i regn.
- Ta egne forholdsregler med elektroniske medisinske implantater.
- Koble fra hovedstrømmen til laderen før du rengjør enheten.
- Ikke bruk rengjøringsmidler på noen del av ladere. Rengjør den med en ren, tørt klut for å fjerne støv og smuss.

CA Recomendacions de seguretat

- Segueix totes les instruccions d'instal·lació i de seguretat. Si no se segueixen aquestes instruccions, podria ser a risc per a la seguretat i/o provocar un mal funcionament de l'equip.
- Qualsevol dany que es produeixi per a no tenir en compte o per accions contràries a les instruccions d'aquest manual s'exclou de la garantia del producte.

Avis legal

- Qualsevol informació d'aquest manual pot ser canviada sense previ avis i no representa cap obligació pel que fa al fabricant.
- Les imatges d'aquest manual són a títol d'illustratiu i poden diferir del producte lliurat.

Instruccions de seguretat i manteniment

- No utilitzis aquest producte si la caixa està trencada, esquerdada, oberta, o mostra qualsevol altre signe de dany. Posat en contacte amb el seu distribuïdor.
- La instal·lació i el manteniment del pedestal d'Onyx han de ser realitzats únicament per personal qualificat d'acord amb les normatives locals aplicables. La instal·lació i les modificacions anul·len la garantia del fabricant.
- Cal un mínim de dos instal·ladors per realitzar el procés d'instal·lació de Wallbox Onyx.
- Només es pot instal·lar carregadors Wallbox al pedestal.
- Porta sabates, ulleres i guants de seguretat segons les exigències de la normativa local durant la instal·lació.
- Protegeix el pedestal de qualsevol impacte extern.
- No utilitzis el pedestal en condicions climàtiques adverses.
- No obris la porta del pedestal amb pluja.
- Pre'n les precaucions apropiades amb els implants mèdics electrònics.
- Desconecta el servei principal d'alimentació del pedestal abans de netejar la unitat.
- No utilitzis dissolvents de neteja per netejar cap part del carregador o del pedestal. Neteja amb un drap net i sec per eliminar l'acumulació de pols i brutícia.

Precauzioni elettriche

- La linea di alimentazione deve essere collegata a un'installazione esistente e deve essere conforme alle normative locali.
- Il piedistallo deve essere collegato in modo permanente alla messa a terra dell'impianto elettrico.

Garanzia limitata

- Wallbox garantisce questo prodotto contro difetti di materiali e lavorazione per un periodo di 2 anni dalla data di acquisto.
- Durante questo periodo, a sua discrezione, Wallbox riparerà o sostituirà qualsiasi prodotto difettoso senza alcun costo per il proprietario.
- I prodotti sostitutivi o le parti riparate saranno garantiti solo per la parte ancora coperta dalla garanzia originale o per sei mesi a seconda del periodo maggiore.
- Qualsiasi difetto derivante da incidenti, uso improprio, manutenzione impropria o normale usura non è coperto dalla garanzia limitata.
- La sostituzione o l'incorporazione di qualsiasi parte da parte del cliente sarà considerata come utilizzo improprio.
- Salvo nella misura prevista dalla legge applicabile, i termini della presente garanzia limitata non escludono, limitano o modificano i diritti legali obbligatori relativi all'acquisto del prodotto e sono aggiuntivi a essi. Se si ritiene che il prodotto sia difettoso, contattare Wallbox per istruzioni su dove inviarlo o portarlo per la riparazione.

Avviso di smaltimento

In conformità alla direttiva 2012/19/CE, al termine della sua vita utile, il prodotto non deve essere smaltito come rifiuto urbano. Dovrebbe essere portato in un centro di raccolta o a un distributore che provvede allo smaltimento di rifiuti speciali e differenziati.

Elektriske forholdsregler

- Strømforsyningslinjen må kobles til en eksisterende installasjon og må være i samsvar med lokale forskrifter vedrørende overspenning for kategori II utstyr.
- Sokkelen må være permanent koblet til den elektriske jordsledelen av installasjonen.

Begrenset garanti

- Wallbox garanterer dette produktet mot material- og produksjonsfeil i en periode på 2 år fra kjøpsdato.
- I denne perioden vil Wallbox, etter eget skjønn, enten reparere eller erstatte eventuelle defekte produkter uten ekstra kostnad for eieren.
- Erstatningsprodukter eller reparerte deler garanteres kun for den ikke-utlepte delen av den opprinnelige garantien eller seks måneder, avhengig av hva som er størst.
- Enhver defekt som skyldes ulykke, feil bruk, feil vedlikehold eller normal slitasje dekkes ikke av den begrensede garantien.
- Erstatning eller bruk av deler fra klientsens side vil anses som feil bruk.
- Med unntak av det som er tillatt i henhold til gjeldende lov, utelukker ikke vilkårene i denne begrensede garanti, begrensere eller endrer, og kommer i tillegg til, de obligatoriske lovbestemte rettighetene som gjelder for salg av produktet til deg. Hvis du mener at produktet er defekt, ta kontakt med Wallbox for instruksjoner om hvor du skal sende eller ta den med til reparasjon.

Avhendingsråd

I henhold til direktiv 2012/19/EF, skal produktet ikke kastes som ubønt avfall ved slutten av levetiden. Det bør tas til et innsamlingsstasjon eller en distributør som gir avhending av spesialavfall og differensiert avfall.

Precaucions elèctriques

- La font d'alimentació ha d'estar connectada a una instal·lació existent i ha de realitzar-se d'acord amb les normatives locals.
- El pedestal ha d'estar permanentment connectat a la presa de terra de la instal·lació.

Garantia limitada

- Wallbox garanteix aquest producte contra defectes de materials i fabricació durant un període de 2 anys des de la data de compra.
- Durant aquest període, a la seva discreció, Wallbox repararà o canviarà qualsevol producte defectuós sense cap cost per al propietari.
- Els productes o peces canviats o reparats només estaran garantits per la part sense caducar de la garantia original o durant sis mesos, el temps que sigui major.
- Qualsevol defecte que resulti de qualsevol accident, ús indegut, manteniment incorrecte o del desgast normal no està cobert per la garantia limitada.
- La substitució o incorporació de qualsevol part pel client es considerarà un ús incorrecte.
- Excepte en la mesura prevista per la llei aplicable, els termes d'aquesta garantia limitada no exclouen, restringeixen, ni modifiquen, i són addicionals a, els drets obligatoris legals aplicables a la venda del producte per a tu. Si creus que el teu producte és defectuós, posat en contacte amb Wallbox per obtenir instruccions sobre on enviar-lo o portar-lo per a la seva reparació.

Assessorament sobre l'eliminació

De conformitat amb la Directiva 2012/19/EC, al final de la seva vida útil, el producte no s'ha de llençar com a residu domèstic. Ha de ser dirigit a un centre de recollida o a un distribuïdor que s'encarregui de l'eliminació de residus especials i diferenciat.



DE Sicherheitsempfehlungen

- Befolge alle Sicherheits- und Installationsanweisungen sorgfältig. Die Nichtbeachtung von Anweisungen kann ein Sicherheitsrisiko darstellen und/oder eine Fehlfunktion der Ausrüstung verursachen.
- Alle daraus resultierenden Schäden, die durch Nichtbeachtung oder Handlungen gegen die Anweisungen in dieser Anleitung entstehen, sind von der Produktgarantie ausgeschlossen.

Rechtlicher Hinweis

- Alle Informationen in dieser Anleitung können ohne vorherige Ankündigung geändert werden und stellen keine Verpflichtung seitens des Herstellers dar.
- Die Abbildungen in dieser Anleitung dienen nur zu Illustrationszwecken und können von dem gelieferten Produkt abweichen.

Sicherheits- und Wartungsanweisungen

- Verwende dieses Produkt nicht, wenn das Gehäuse gebrochen, gerissen oder geöffnet ist oder andere Anzeichen einer Beschädigung aufweist. Bitte wende dich an deinen Händler.
- Die Installation, Wartung und Instandhaltung der Onyx-Säule dürfen nur von Fachpersonal in Übereinstimmung mit den geltenden lokalen Bestimmungen durchgeführt werden. Bei nicht fachgerechter Installation und Änderungen erlischt die Herstellergarantie.
- Zur Durchführung des Installationsprozesses für die Wallbox Onyx sind mindestens zwei Installateure erforderlich.
- An der Säule sollten nur Wallbox-Ladegeräte installiert werden.
- Trage während der Installation Sicherheitsschuhe, -brille und -handschuhe, wie es die lokalen Richtlinien vorschreiben.
- Schütze deine Säule vor jeglichen äußeren Einflüssen.
- Verwende deine Säule nicht unter ungünstigen klimatischen Bedingungen.
- Öffne die Tür der Säule nicht bei Regen.
- Treffe entsprechende Vorkehrungen bei elektronischen medizinischen Implantaten.
- Trenne vor der Reinigung der Säule die Hauptstromversorgung zum Ladegerät.
- Verwende keine Reinigungs- und Lösungsmittel zum Reinigen von Teilen des Ladegeräts oder der Säule. Reinige es, indem du mit einem sauberen, trockenen Tuch Staub- und Schmutzansammlungen entfernst.

NL Veiligheidsaanbevelingen

- Volg alle veiligheids- en installatie-instructies zorgvuldig op. Het niet opvolgen van de instructies kan een veiligheidsrisico zijn en/of een storing in de apparatuur veroorzaken.
- Alle daaruit voortvloeiende schade als gevolg van het negeren of handelen in strijd met de instructies in deze handleiding is uitgesloten van de productgarantie.

Juridische kennisgeving

- Alle informatie in deze handleiding kan zonder voorafgaande kennisgeving worden gewijzigd en vertegenwoordigt geen enkele verplichting op het deel van de afbeeldingen van de fabrikant in deze handleiding.
- De afbeeldingen in deze handleiding zijn uitsluitend ter illustratie en kunnen afwijken van het geleverde product.

Veiligheids- en onderhoudsinstructies

- Gebruik dit product niet als de behuizing of de connector gebroken, gebarsten of open is of als deze enige andere tekenen van beschadiging vertoont. Neem contact op met je dealer.
- De installatie van, het onderhouden en de service aan het Onyx-voetstuk mogen enkel worden uitgevoerd door gekwalificeerd personeel in overeenstemming met de geldende lokale voorschriften. Ongeautoriseerde installatie en wijzigingen maken de fabrieksgarantie ongeldig.
- Er zijn minimaal twee installateurs nodig om het installatieproces voor Wallbox Onyx uit te voeren.
- Alleen Wallbox laders moeten op het voetstuk worden geïnstalleerd.
- Draag tijdens de installatie veiligheidschoenen, bril en handschoenen zoals vereist door de plaatselijke regelgeving.
- Bescherm je Wallbox-apparaat tegen een externe impact.
- Gebruik je Wallbox-lader niet wanneer de klimaatsomstandigheden ongunstig zijn.
- De deur van het voetstuk niet openen in regen.
- Neem passende voorzorgsmaatregelen met elektronische medische implantaten.
- Koppel de hoofdtoevoeding los van de lader alvorens het apparaat te reinigen.
- Gebruik geen reinigingsoplossingen op een onderdeel van de lader om het te reinigen. Reinig met een schone, droge doek om stof- en vuilophoping te verwijderen.

PT Recomendações de segurança

- Segue atentamente todas as instruções de segurança e instalação. O não cumprimento das instruções pode constituir um perigo de segurança e/ou provocar avarias no equipamento.
- Quaisquer danos resultantes de danos a desrespeito ou após contrárias às instruções neste manual são excluídos da garantia do produto.

Aviso legal

- Qualquer informação contida neste manual pode ser alterada sem aviso prévio e não representa qualquer obrigação por parte do fabricante.
- As imagens neste manual destinam-se apenas a fins ilustrativos e podem diferir do produto fornecido.

Instruções de segurança e manutenção

- Não utilizes este produto se a estrutura estiver partida, fissurada, aberta ou se apresentar qualquer outra indicação de danos. Contacta o teu distribuidor.
- A instalação, manutenção e reparação da base Onyx deve ser realizada apenas por pessoal qualificado, de acordo com os regulamentos locais aplicáveis. A instalação e modificações não autorizadas anulam a garantia do fabricante.
- São necessários pelo menos dois instaladores para realizar o processo de instalação do Wallbox Onyx.
- Apenas os carregadores Wallbox devem ser instalados na base.
- Usa calçado, óculos e luvas de proteção conforme exigido pelos regulamentos locais durante a instalação.
- Protege a sua base de qualquer impacto externo.
- Não utilises a tua base em condições atmosféricas adversas.
- Não abras a porta da base com chuva.
- Toma as precauções adequadas com implantes médicos eletrónicos.
- Desliga a corrente principal da base antes de limpar a unidade.
- Não utilises solventes de limpeza para limpar nemhuma parte do carregador ou da base. Limpa-o com um pano limpo e seco para remover a acumulação de poeira e sujidade.

Elektrische Sicherheitsvorkehrungen

- Die Stromversorgungsleitung muss mit einer bestehenden Installation verdrahtet werden und den lokalen Bestimmungen entsprechen.
- Die Säule muss dauerhaft mit der elektrischen Erdung der Installation verbunden sein.

Eingeschränkte Garantie

- Wallbox gewährt für dieses Produkt eine Garantie von 2 Jahren ab Kaufdatum auf Material- und Verarbeitungsfehler.
- In diesem Zeitraum wird Wallbox nach eigenem Ermessen jedes defekte Produkt entweder reparieren oder ersetzen, ohne dass dem Eigentümer dadurch Kosten entstehen.
- Für Ersatzprodukte oder reparierte Teile gilt eine Garantie für den restlichen Teil des ursprünglichen Garantiezeitraums oder für einen Zeitraum von sechs Monaten, je nachdem, welcher Zeitraum länger ist.
- Alle Schäden, die auf einen Unfall, Missbrauch, unsachgemäße Wartung oder normalen Verschleiß zurückzuführen sind, unterliegen nicht der eingeschränkten Garantie.
- Der Austausch oder Einbau eines Teils durch den Kunden wird als unsachgemäße Verwendung angesehen.
- Vorbehaltlich des nach geltendem Recht zulässigen Umfangs schließen die Bedingungen dieser eingeschränkten Garantie die obligatorischen gesetzlichen Rechte, die im Zusammenhang mit dem Verkauf des Produkts an dich gelten, nicht aus, beschränken oder ändern sie nicht und gelten zusätzlich zu diesen. Wenn du der Meinung bist, dass das Produkt defekt ist, wende dich bitte an Wallbox, wo du Anweisungen erhältst, wohin es geschickt oder zur Reparatur gebracht werden soll.

Entsorgungshinweise

Gemäß der Richtlinie 2012/19/EG sollte das Produkt am Ende seiner Nutzungsdauer nicht als Hausmüll entsorgt werden. Es sollte zu einer Sammelstelle oder einem Vertreiber gebracht werden, der für die Entsorgung von speziellen und differenzierten Abfällen zuständig ist.

Elektrische voorzorgsmaatregelen

- De voedingskabels moeten worden aangesloten op een bestaande installatie en moeten in overeenstemming zijn met de plaatselijke regelgeving.
- Het voetstuk moet permanent worden aangesloten op de elektrische aarding van de installatie.

Beperte garantie

- Wallbox geeft 2 jaar garantie voor dit product tegen defecten in de materialen en vakmanschap vanaf de datum van aankoop.
- Tijdens deze periode zal Wallbox naar eigen goeddunken elk defect product herstellen of vervangen zonder enige bijkomende kosten voor de eigenaar.
- De garantie voor vervangingsproducten of herstelde onderdelen geldt enkel voor het niet vervallen gedeelte van de oorspronkelijke garantie of zes maanden, afhankelijk van welke periode het langst is.
- Elk defect dat voortvloeit uit een ongeval, verkeerd gebruik, onjuist onderhoud of normale slijtage, valt niet onder de beperkte garantie.
- Het gebruik of inbouwen van enig onderdeel door de klant wordt beschouwd als onjuist gebruik.
- Behoudens voor zover toegestaan door de toepasselijke wetgeving, sluiten de voorwaarden van deze beperkte garantie de verplichte wettelijke rechten die van toepassing zijn op de verkoop van het product aan jou niet uit, en beperken of wijzigen deze niet. Als je denkt dat jouw product defect is, neem dan contact op met Wallbox voor instructies over waarheen je het moet sturen of binnenbrengen voor reparatie.

Verwijderingsadvies

In overeenstemming met Richtlijn 2012/19/EG mag het product aan het einde van de nuttige levensduur niet worden afgevoerd als huishoudelijk afval. Het moet worden ingeleverd bij een verzamelpunt van een verdeler die speciaal en gedifferentieerd afval afvoert.

Cuidados elétricos

- A linha de alimentação deve ser ligada a uma instalação existente e deve estar em conformidade com os regulamentos locais.
- A base deve estar permanentemente ligada à ligação terra da instalação.

Garantia limitada

- A Wallbox garante este produto contra defeitos de materiais e mão de obra durante um período de 2 anos a contar da data de compra.
- Durante este período, mediante o seu critério, a Wallbox irá reparar ou substituir qualquer produto com defeito, sem qualquer custo para o proprietário.
- Os produtos de substituição ou peças reparadas serão garantidos apenas pela parte não expirada da garantia original ou seis meses, o que for maior.
- Qualquer defeito resultante de um acidente, utilização indevida, manutenção inadequada ou desgaste normal não está coberto pela garantia limitada.
- A substituição ou incorporação de qualquer peça pelo cliente será considerada como uma utilização indevida.
- Exceto na medida do permitido pela lei aplicável, os termos desta garantia limitada não excluem, restringem ou modificam e são acrescidos aos direitos estatutários obrigatórios aplicáveis à venda do produto ao consumidor. Se considerares que o teu produto apresenta defeitos, contacta a Wallbox para obter instruções sobre como enviar ou transportar para reparação.

Conselhos de eliminação

De acordo com a diretiva 2012/19/EC, no final da sua vida útil, o produto não deve ser eliminado como lixo urbano. Deve ser levado para um centro de recolha ou distribuidor que faça a eliminação de resíduos especiais e diferenciados.

SV Säkerhetsrekommendationer

- Följ alla säkerhets- och installationsanvisningar. Underlåtenhet att följa anvisningarna kan utgöra en säkerhetsrisk och/eller orsaka funktionsfel på utrustningen.
- Alla skador på grund av förbiseende av eller åtgärder som strider mot instruktionerna i denna handbok undantags från produktgarantin.

Juridiskt meddelande

- All information i denna manual kan ändras utan föregående meddelande och representerar inte någon skyldighet från tillverkarens sida.
- Bilderna i denna handbok är endast avsedda för illustrationssyftet och kan avvika från den levererade produkten.

Säkerhets- och underhållsanvisningar

- Använd inte denna produkt om höljlet är trasigt, sprucket, öppet eller har eventuella andra tecken på skador. Kontakta din distributör.
- Installation, underhåll och service av Onyx-stolpen får endast utföras av behörig personal i enlighet med gällande lokala bestämmelser. Öoberhörig installation och modifieringar upphäver tillverkarens garanti.
- Minst två installatörer krävs för att utföra installation av Wallbox Onyx.
- Endast Wallbox-laddare får installeras på stolpen.
- Använd säkerhetsskor, glasögon och handskar enligt lokala föreskrifter under installationen.
- Skydda laddningsstolpen mot yttre påverkan.
- Använd inte laddningsstolpen under svåra klimatförhållanden.
- Öppna inte stolpens dörr i regn.
- Vidta lämpliga försiktighetsåtgärder med elektroniska medicinska implantat.
- Koppla bort stolpen från elnätet före rengöring.
- Använd inte lösningsmedelsbaserad rengöringsmedel på någon del av laddare eller stolpe. Rengör från damm och smuts med en ren, torr trasa.

DA Sikkerhedsbefalinger

- Følg alle sikkerheds- og installationsinstruktioner omhyggeligt. Hvis instruktionerne ikke følges kan det være en sikkerhedsrisiko og/eller forårsage defekt udstyr.
- Enhver resulterende skade som følge af manglende overholdelse eller handlinger i strid med anvisningerne i denne vejledning er udelukket fra produktgarantien.

Juridisk information

- Alle oplysninger i denne vejledning kan ændres uden forudgående varsel og repræsenterer ikke nogen forpligtelse på vegne af producenten.
- Billederne i denne vejledning er kun til illustrationsformål og kan afvige fra det leverede produkt.

Sikkerheds- og vedligeholdelsesvejledning

- Brug ikke dette produkt, hvis indpakningen er gået i stykker, revnet, åbnet eller viser tegn på anden skade. Kontakt venligst din distributør.
- Installation, vedligeholdelse og servicering af Eiffel-foden må kun udføres af kvalificerede medarbejdere i henhold til gældende, lokale bestemmelser. Uautoriseret installation og ændringer betyder, at producentens garanti bortfalder.
- Der kræves mindst to installatører for at udføre installationen af Wallbox Eiffel.
- Kun Wallbox-opladere bør installeres på foden.
- Anvend sikkerhedssko, -briller og -handsker som påkrævet af lokale bestemmelser under installationen.
- Beskyt foden fra enhver ekstern kollision.
- Brug ikke foden under ugunstige vejrforhold.
- Åbn ikke lågen til foden, når det regner.
- Tag passende foranstaltninger med elektroniske medicinske implantater.
- Afbryd hovedstrømforsyningen til foden før rengøring af enheden.
- Brug ikke rengøringsmidler på nogen del af opladeren eller foden.
- Rengør med en ren, tør klud for at fjerne ansamlet støv og snavs.

FI Turvallisuusohjeet

- Noudata kaikkia turvallisuus- ja asennusohjeita huolellisesti. Ohjeiden noudattamatta jättäminen voi aiheuttaa turvallisuusrisikin ja/tai aiheuttaa laitteiden toimintahäiriötä.
- Tuotetakuu ei koske mitään vahinkoja, jotka johtuvat tämän ohjeiden laiminlyönnistä tai ohjeiden vastaisesta toiminnasta.

Lakisääteinen ilmoitus

- Tämä tuote on tarkoitettu asennukseen silyltävää tietoa voidaan muuttaa ilman ennakkoilmoitusta, eikä sellaiseen liity mitään velvollisuutta valmistajan taholta.
- Tämän käyttöoppaan kuvat ovat vain havainnollistamistarkoituksessa ja saattavat poiketa toimitetusta tuotteesta.

Turva- ja huolto-ohjeet

- Älä käytä tätä tuotetta, jos kotelo on rikki, murtunut, auki tai siinä on muita merkkejä vahingoittumisesta. Ota näissä tapauksissa yhteyttä jälleenmyyjään.
- Laturin asennuksen, ylläpidon ja huollon saa suorittaa vain pätevä henkilöstö voimassa olevia paikallisia määräyksiä noudattaen. Valtuuttamaton asennus ja muutokset mitätöivät valmistajan takuun.
- Vähintään kaksi asentajaa tarvitaan suorittamaan Wallbox Eiffelin asennus.
- Jalustalle ei saa asentaa muita kuin Wallbox-laturia.
- Käytä asennuksen aikana paikallisten määräysten edellyttämiä turvakengkiä, suojalaseja ja suojakäsineitä.
- Suojaa jalustaa ulkoisilta iskuilta.
- Älä käytä jalustaa epäsuotuisissa sääolosuhteissa.
- Älä avaa jalustan lukkua satteasa.
- Rhydy asennukseen ja varoittamisiin lääketeollisten implanttien suhteen.
- Irrota jalustan päiväränsyöttö ennen laturin puhdistamisen aloittamista.
- Älä käytä puhdistusainetta laturin minkään osan puhdistamiseen.
- Puhdista pe tuhtaalla, kovalilla liinalla pöy- ja likakertymien poistamiseksi.

Elektriska försiktighetsåtgärder

- Ström-kabeln skall anslutas till en befintlig installation och skall uppfylla lokala bestämmelser.
- Stolpen måste vara permanent inkopplad till anläggningens jordanslutning.

Begränsad garanti

- Wallbox garanterar denna produkt mot material- eller utförandefel under 2 år från inköpsdatumet.
- Under denna tid, efter eget gottfinande, åtar sig Wallbox att antingen reparera eller ersätta defekta produkter utan kostnad för ägaren.
- Ersättningsprodukter eller reparerade delar garanteras endast under den tid som är längst av återstående garantitid och sex månader.
- Den begränsade garantin gäller inte för eventuella fel som uppstår på grund av olycka, felaktig användning, felaktigt underhåll eller normalt slitage.
- Vårje del som ersätts eller införivas av kunden betraktas som felaktig användning.
- Utöver i den utsträckning gällande lag medger, utesluter, begränsar eller förändrar inte villkoren i denna garanti de obligatoriska lagstadgade rättigheter som är tillämpliga för ditt köp av produkten. Om du tror att din produkt är defekt, kontakta Wallbox för anvisningar om vart den ska sändas eller lämnas för reparation.

Avfallshantering

Utjänt produkt skall enligt direktiv 2012/19/EG inte kasseras som hushållsavfall. Den skall lämnas på en återvinningcentral eller hos en distributör som erbjuder kassering av specialavfall.

Elektriska foranstaltningar

- Strömforsyningssledningen skal tilsluttes en eksisterende installation og skal være i overensstemmelse med lokale bestemmelser.
- Foden skal være permanent forbundet til elektrisk jord for installationen.

Begrænset garanti

- Wallbox garanterer dette produkt mod defekter i materialer og forarbejdning for en periode på 2 år fra købsdato.
- I denne periode, efter eget skøn, vil Wallbox enten reparere eller erstatte ethvert defekt produkt uden at ejeren skal betale.
- Erstatningsprodukter eller reparerede dele er kun garanteret i den ikke udlobne del af den originale garanti eller i seks måneder alt efter, hvad der er længst.
- Enhver defekt, som er opstået i forbindelse med et uheld, misbrug, forkert vedligeholdelse eller normal slitage er ikke dækket af den begrænsede garanti.
- Udskiftelse eller inkorporering af enhver del af kunden vil anses for at være forkert brug.
- Udover i den udstrækning der er tilladt ved gældende lov, udelukker, begrænser eller modificerer vilkårene ikke denne begrænsede garanti, og er en udvidelse af de obligatoriske lovlige rettigheder gældende for salget af produktet til dig. Hvis du mener, at dit produkt er defekt, skal du kontakte Wallbox for vejledning om, hvor du skal sende eller transportere det til reparation.

Råd om bortskaffelse

I overensstemmelse med direktiv 2012/19/EF bør produktet ikke bortskaffes som husholdningsaffald ved afslutningen af dets levetid. Det skal tages til et indsamlingssted eller en distributør, der foretager bortskaffelse af særligt og differentieret affald.

Säihkiset varoitukset

- Syöttöjohto on kytkettävä olemassa olevaan asennukseen, ja sen täytyy olla paikallisten määräysten mukainen.
- Jalustan täytyy olla pysyvästi kytkettyä asennuksen sähkömaadoitukseen.

Rajoitettu takuu

- Wallbox takaa tämän tuotteen materiaali- ja valmistusvirheet kahden vuoden ajan estopäivästä.
- Täna aikana Wallbox harkintansa mukaan joko korjaa tai vaihtaa viallisien tuotteen maksutta omistajalle.
- Varaosatuotteille tai korjatuille osille taataan vain alkuperäisen takuun päättymätön osa tai kuusi kuukautta sen mukaan, kumpi on pitempi.
- Rajoitettu takuu ei keä vikajoja, jotka johtuvat onnettomuudesta, väärinkäytöstä, virheellisestä huollosta tai normaalista kulumisesta.
- Minkä tahansa osan korvaamista tai liittämistä asiakkaan toimesta pidetään virheellisenä käytönä.
- Paitsi soveltuvin lain sallimassa laajuudessa, tämän rajoitetun takuun ehdot eivät sulje pois, rajoita tai muuta paikollisia lakisääteisiä oikeuksia, jotka sovelletaan tuotteen myyntiin asiakkaalle. Jos tuote vaikuttaa olevan viallinen, ota yhteyttä Wallboxiin saadaksesi ohjeet, mihiin se tulee lähettää tai mihiin se tulee tuoda korjattavaksi.

Häivytsohjeet

Direktivn 2012/19/EG mukaan tuotetta ei saa käytöstä poistamisen jälkeen häivittää yhdyskuntajätteenä. Se täytyy voida keräyskeskukseen tai jälleenmyyjälle häivittäväksi erityisenä ja eriytetynä jätteenä.



HU Biztonsági ajánlások

- Gondosan kövesse az összes biztonsági és telepítési utasítást. Az utasítások figyelmen kívül hagyása biztonsági kockázatot jelenthet és/vagy a készülék hibás működését okozhatja.
- A jelen kézikönyvben szereplő utasítások figyelmen kívül hagyásából, valamint az azokkal szemben megnyilvánuló cselekedetekből származó károkra a termék jótállása nem terjed ki.

Jogi nyilatkozat

- A kézikönyvben szereplő információk előzetes értesítés nélkül megváltoztathatók, továbbá nem kötelező érvényűek a gyártóra nézve.
- A kézikönyvben szereplő képek csak illusztrációk, és étérthetnek a szállított terméktől.

Biztonsági és karbantartási utasítások

- Ne használja a terméket, ha a burkolat törött, repedt, nyitva van, vagy bármilyen más sérülés látható rajta. Kérjük, vegye fel a kapcsolatot a forgalmazóval.
- Az Eiffel oziplo telepítését, karbantartását és szervizelését csak szakképzett személyzet véghezvitte a vonatkozó helyi előírásoknak megfelelően. A jogosulatlan telepítés, valamint a módosítások következtében a gyártói jótállása érvényét veszti.
- Legelőbb két személyi szükséges a Wallbox Eiffel telepítési folyamatának végrehajtásához.
- Az ozipolra csak Wallbox töltőket szabad felszerelni.
- A telepítés során viseljen munkavédelmi lábbelit, szemvégeget és kesztyűt, ahogy azt a helyi előírások előírják.
- Űvja az ozipolot bármilyen külső hatással.
- Ne használja az ozipolot kedvezőtlen éghajlati viszonyok között.
- Ne nyissa ki a talpazat ajtóit esőben.
- Amennyiben elektronikus orvosi implantátumot használ, tegye meg a megfelelő óvintézkedéseket.
- Az egység tisztítása előtt válassza le az oziplo hálózati tápellátását.
- Ne használjon tisztítószereket a töltő vagy az oziplo egyetlen részének tisztításához sem. Tiszta, száraz ruhával tisztítsa meg a por és a szennyeződés eltávolításához.

LV Drošības ieteikumi

- Rūpīgi ievērojiet visas drošības un uzstādīšanas norādes. Norāžu neievērošana var radīt drošības apdraudējumu un/vai zārausit aprīkojuma darbības kļūmi.
- Produkta garantija neattiecas uz visiem bojājumiem, kas radušies nevērības vai darbību dēļ, kurus ir pretņūis šis rokagrāmats norādījumiem.

Juridiskis paziņojums

- Jebkura informācija šajā rokagrāmātā var tikt mainīta bez iepriekšēja paziņojuma un neatspoguļo nekādas ražotāja saistības.
- Aktuāli šajā rokagrāmātā ir paredzēti tikai ilustratīviem mērķiem un var atšķirties no piegādātāja produktā.

Drošības un tehnikās apkopes norādījumi

- Neizmantojiet šo produktu, ja tā ietvars ir bojāts, saplaisājis, atvērts, vai tam konstatētas jebkādas citas bojājumu pazīmes. Lūdzu sazināties ar izplatītāju.
- Eiffel piedestāļa uzstādīšana, tehnikās apkope un labošana jāveic vienīgi kvalificētam personālam saskaņā ar spēkā esošajiem noteikumiem. Neatļauta uzstādīšana un izmāns anulē ražotāja garantiju.
- Lai veiktu Wallbox Eiffel uzstādīšanu, nepieciešami vismaz divi uzstādītāji.
- Uz piedestāļa drīkst uzstādīt tikai Wallbox lādētājus.
- Instalēšanas laikā valkājiet aizsargapavus, brilles un cimdus, kādā to nosaka vietējie noteikumi.
- Aizsargājiet savu piedestāli no jebkādiem ārējiem triecieniem.
- Neizmantojiet piedestāli nelabvēlīgos klimatiskajos apstākļos.
- Neatveriet piedestāļa durvis lietus laikā.
- Ievērojiet piemērotus piesardzības pasākumus elektroniskajiem medicīniskajiem implantētiem.
- Pirms ierīces tīrīšanas atvienojiet galveno energosavienības līniju.
- Neļietojiet tīrīšanas līdzekļus neviens lādētāja vai piedestāļa daļas tīrīšanai.
- Tīriet to ar tīru, sausu drānu, lai notīrītu putekļus un uzkrājusos netīrumus.

RO Recomandări de siguranță

- Urmăți cu atenție toate instrucțiunile de siguranță și instalare. Nerespectarea instrucțiunilor poate reprezenta un pericol pentru siguranță și/sau poate provoca funcționarea defectuoasă a echipamentului.
- Orice deteriorare rezultată din cauza nerespectării sau a acțiunilor contrare instrucțiunilor din acest manual ne este acoperită de garanția produsului.

Aviz juridic

- Orice informație din acest manual poate fi modificată fără o notificare prealabilă și nu reprezintă nicio obligație din partea producătorului.
- Imaginaie din acest manual sunt folosite numai în scop ilustrativ și pot fi diferite de produsul livrat.

Instrucțiuni privind siguranța și întreținerea

- Nu utilizați acest produs dacă carcasa este ruptă, crăpată, deschisă sau prezintă orice altă urmă de deteriorare. Contactați distribuitorul.
- Instalarea, întreținerea și servirea sociului Eiffel trebuie realizate numai de către un personal calificat conform reglementărilor locale în vigoare. Instalarea și modificările neautorizate anulează garanția producătorului.
- Sunt necesari minimum doi instalatori pentru a efectua procesul de instalare pentru Wallbox Eiffel.
- Nu mai încercați oarele Wallbox trebuie instalate pe soclu.
- În timpul instalării, purtați încălțăminte, ochelari și mănuși de protecție conform reglementărilor locale.
- Protejați soclul de orice impact extern.
- Nu utilizați soclul în condiții climatice nefavorabile.
- Nu deschideți ușa soclului pe ploaie.
- Luati măsurile de precauție adecvate în cazul implanturilor medicale electronice.
- Deconectați alimentarea principală de servicii de la soclu înainte de a curăța unitatea.
- Nu utilizați solvenți de curățare pe nicio parte sau a încărcătorului sau a soclului. Curățați-l cu o cârpă curată și uscată pentru a îndepărta praful și acumulările de murdărie.

Elektromos óvintézkedések

- A tápellátás vezetékeit megelővő berendezésbe kell bekötni, és a bekötésnek meg kell felelnie a helyi előírásoknak.
- Az oziplo és a berendezés elektromos födelelé között állandó összeköttetés ki kialakítani.

Korlátozott jótállás

- A Wallbox a vásárlás dátumától számított 2 éven át garantálja a termék anyag-és gyártási hibáktól való mentességét.
- Ezen időszak alatt a Wallbox saját belátása szerint díjmentesen megújítja vagy kicseréli a hibás terméket a tulajdonos számára.
- A kicserélt termékekre, illetve a megjavított alkatrészekre az eredeti jótállás még határolv része fog vonatkezni, vagy egy hat hónapos jótállás, attól függően, hogy melyik a hosszabb.
- A korlátozott jótállás nem vonatkozik a bálesetekből, a helytelen használatból, a nem megfelelő karbantartásból vagy a normál kopásból eredő hibákra.
- Az ügyfél részéről történő bármely alkatrész beépítése vagy cseréje helytelen használatnak minősül.
- A vonatkozó törvények által megengedett mértékben felül, jelen korlátozott jótállás feltételei nem zárják ki, nem korlátozzák és nem módosítják, csupán kiegészítik azokat a kötelező, törvény által biztosított jogokat, amelyek a termék Őn felelő történő értékesítését kísérik. Ha úgy gondolja, hogy a termék hibás, vegye fel a kapcsolatot a Wallbox vállallattal, hogy megtudja, hová kell azt küldenie, vagy hol kell javíttatnia leadnia.

Ártalmatlantási tanácsok

- A 2012/19/EC irányelv értelmében a hasznos élettartama végén a terméket nem szabad városi hulladékként ártalmatlanítani. Hulladékgyjűtő központba vagy egy forgalmazóhoz kell eljuttatni, ahol gondoskodnak a speciális és szétválasztott hulladékok ártalmatlanításáról.



Elektriskie piesardzības pasākumi

- Energoapgādes kabeļim jābūt pie slēgtam esošās instalācijas, un tam jāatbilst vietējiem noteikumiem.
- Pjēdēstāļam jābūt pastāvīgi pieslēgtam instalācijas zemējumam.

Ierobežota garantija

- Wallbox garantē, ka šim produktam nav materiālu vai ražošanas defektu divu gadu laikā kopš iegādes datuma.
- Sajā laikā Wallbox pēc saviem iesakietiem nodrošinās īpašniekiem bojāta produkta remontu vai nomainīu bez maksas.
- Nomaļņas produktiem vai rezerves daļām garantijas būs spēkā tikai līdz sākotnējās garantijas beigām vai esūs mēnēšus, atkarībā no tā, kas ir vēlāk.
- Ierobežotā garantija nesedz nevienu bojājumu, kas radies negadījuma, nepareizas lietošanas, nepareizas uzturēšanas vai normāle lietošanas noduluma dēļ.
- Jebkuras daļas aizstāšana vai iekļaušana, ko veicis klients, tiks uzskatīta par nepareizu lietošanu.
- Izņemot apmēru, kādā to atļauj piemērojamie tiesību akti, šīs ierobežotās garantijas noteikumi neizslēdz, nemaina un nepapildina obligātās likumīgās tiesības, kas piemērojamas šī produkta pārdošanai Jums. Ja uzskatāt, ka Jūsu produkts ir bojāts, sazinieties ar Wallbox, lai saņemtu norādījumus par to, kur to nosūtīt un nogādāt labošānai.

Utilizācijas padoms

- Absīstāji Direktīvai 2012/19/ES pēc ekspluatācijas beigām beigām produktu nedrīkst izmett kā sadzīves atkritumus. To jāizveid uz savākšanas centru vai izplatītājam, kas nodrošina speciālu un diferencētu atkritumu utulizāciju.



Măsuri de precauție electrică

- Linia de alimentare trebuie să fie cablată la o instalație existentă și trebuie să fie în conformitate cu reglementările locale.
- Socul trebuie conectat permanent la împământarea electrică a instalației.

Garanție limitată

- Wallbox garantează acest produs împotriva defectelor de materiale și de maniporă pentru o perioadă de 2 ani de la data achiziției.
- În această perioadă, la discreția sa, Wallbox va repara sau înlocui orice produs defect în mod gratuit în beneficiul proprietarului.
- Produsele de înlocuire sau piesele reparate vor fi garantate numai pentru porțunea neexprătată a garanției inițiale sau gaze luni, oricare dintre acestea este mai mare.
- Orice defect care rezultă din orice accident, uzare, utilizare neorespunzătoare, întreținere neorespunzătoare sau uzură normală nu este acoperit de garanția limitată.
- Înlocuirea sau încorporarea oricărei părți de către client va fi considerată utilizare încorectă.
- Cu excepția măsurii permise de legea aplicabilă, termenii acestei garanții limitate nu exclud, restricționează sau modifică și sunt în plus față de drepturile legale obligatorii aplicabile vânzării produsului către dvs. În cazul în care considerați că produsul este defect, contactați Wallbox pentru instrucțiuni privind locul în care să îl trimiteți sau să îl aduceți pentru a fi reparat.

Recomandări privind eliminarea

- În conformitate cu directiva 2012/19/CE, la sfârșitul duratei sale de utilizare, produsul nu trebuie eliminat ca deșeur urbanice. Acesta trebuie să fie dus la un centru de colectare sau la un distribuitor care asigură eliminarea deșeurilor speciale și diferențiate.



UK Рекомендації з техніки безпеки

- Уважно дотримуйтеся усіх інструкцій із техніки безпеки та встановлення. Недотримання інструкцій може стати причиною травми та (або) пошкодження обладнання.
- Гарантія, яка надається для продукту, не поширюється на будь-яку запальну шнуду, що стала наслідком небажальності або порушення інструкцій, наведених у цьому посібнику.

Офіційне застереження

- Будь-яку інформацію в цьому посібнику може бути змінено без попереднього повідомлення і виробник не несе жодних зобов'язань щодо неї.
- Усі зображення в цьому посібнику надано лише для інформативних цілей і вони можуть не відповідати зовнішньому вигляду поставленого товару.

Інструкції з техніки безпеки та обслуговування

- Забезпечте використання цієї пристрій, якщо корпус або з'єднувач знамені, тріщині, відкриті або мають інші ознаки пошкодження. Зверніться до свого дистрибутора.
- Установлення, обслуговування й ремонт стойки Eiffel має виконувати виключно кваліфікований персонал відповідно до застосованих місцевих норм. Несанкціоноване встановлення і внесення змін призводять до анулювання гарантії.
- Для встановлення Wallbox Eiffel потрібно долучити щонайменше двох спеціалістів з установлення.
- На стійку можна встановлювати лише зарядні пристрої Wallbox.
- Під час встановлення необхідно використовувати захисне взуття, окуляри та рукавички відповідно до вимог місцевих норм.
- Захисті стійку від будь-яких зовнішніх впливів.
- Не використовуйте стійку за непередбачуваних погодних умов.
- Не відкривайте дверцят на стійці під час дощу. Зживайте відповідних запобіжних заходів за наявності електронних медичних імплантатів.
- Відключіть мережеве живлення від стойки, перш ніж чистити пристрій.
- Не використовуйте очищувальні розчинники для очищення будь-якої частини зарядного пристрою або стойки.
- Для видалення пилу та бруду очищуйте її та допомогою чистої сухої тканини.

RU Рекомендации по технике безопасности

- Внимательно соблюдайте все инструкции по технике безопасности и монтажу. Несоблюдение этих правил может представлять угрозу безопасности и (или) приводить к неисправности оборудования.
- Гарантия на изделие не распространяется в случае любых повреждений, возникших в результате игнорирования инструкции или действий, противоречащих инструкциям, содержащимся в данном руководстве.

Правое уведомление

- Любая информация, содержащаяся в данном руководстве, может быть изменена без предварительного уведомления и не представляет собой никакие обязательства со стороны производителя.
- Изображения в данном руководстве приведены только для иллюстрации и могут отличаться от поставляемого изделия.

Инструкции по технике безопасности и техническому обслуживанию

- Не используйте данное изделие, если его корпус сломан, треснул, открыт или имеет какие-либо другие признаки повреждения. Свяжитесь со своим дистрибутором.
- Установку, техническое обслуживание и ремонт опорной стойки Eiffel должен выполнять только квалифицированный персонал в соответствии с действующими местными нормативами. Несанкционированный монтаж и модификации делают гарантию производителя недействительной.
- Для выполнения процесса установки Wallbox Eiffel требуется как минимум два монтажника.
- На опорную стійку следует устанавливать только зарядные устройства Wallbox.
- При монтаже используйте защитную обувь, очки и перчатки в соответствии с местными нормативами.
- Обеспечивайте защиту опорной стойки от любых внешних воздействий.
- Не используйте опорную стійку в неблагоприятных климатических условиях.
- Не открывайте дверцу опорной стойки под дождем.
- Принимайте соответствующие меры предосторожности при использовании электронных медицинских имплантатов.
- Перед очисткой устройства отключите подачу основного электропитания на опорную стійку.
- Не используйте чистящие растворители для очистки любой части зарядного устройства или опорной стойки. При очистке используйте чистую сухую ткань для удаления пыли и скопления грязи.

CS Bezpečnostní doporučení

- Dodržte pečlivě všechny bezpečnostní a instalační pokyny. Nedodržení pokynů může představovat bezpečnostní riziko nebo způsobit poruchu zařízení.
- Na jakákoli následná poškození způsobená nedodržení pokynů nebo zásahy, které jsou v rozporu s pokyny v této příručce, se záruka na produkt nevztahuje.

První upozornění

- Jakékoli informace v této příručce mohou být změněny bez předchozího upozornění a nepředstavují žádnou povinnost ze strany výrobce.
- Obrázky v této příručce slouží pouze pro ilustraci a mohou se od dodávaného produktu lišit.

Bezpečnostní pokyny a návod na údržbu

- Produkt nepoužívejte, pokud je kryt rozbitý, prasklý, otevřený nebo vykazuje jakékoli další známky poškození. Kontaktujte svého distributora.
- Instalaci, údržbu a servis podstavec Eiffel smí provádět pouze kvalifikovaný personál v souladu s příslušnými místními předpisy. Neoprávněná instalace a úpravy způsobují ztrátu záruky výrobce.
- K instalaci podstavce Wallbox Eiffel jsou nezbytní alespoň dva pracovníci.
- Na podstavec je možné instalovat pouze nabíječky Wallbox.
- Během instalace mějte na sobě bezpečnostní obuv, brýle a rukavice v souladu s místními předpisy.
- Podstavec chraňte před vnějšími nárazy.
- Nepoužívejte podstavec za nepřiznáních klimatických podmínek.
- Dvířka podstavce neotvírejte za deště.
- Máte-li elektronické zdravotnické implantáty, učíte vhodné bezpečnostní opatření.
- Před čištěním jednotky odpojte podstavec od síťového napájení.
- Nepoužívejte čistič rozpuštědla pro čištění jakékoli části nabíječky nebo podstavce.
- K odstranění nánosů prachu a nečistot používejte čistou suchou hadřku.

Запобіжні заходи щодо електричного обладнання

- Лінійо електроживлення потрібно підключити до наявної установки відповідно до місцевих норм.
- Стойка має бути постійно підключена до заземлення установки.

Обмежена гарантія

- Компанія Wallbox гарантує відсутність дефектів у матеріалах і виробничого браку протягом двох років або дня придбання продукту.
- Протягом цього періоду компанія Wallbox на власний розсуд здійснюватиме безкоштовний ремонт або заміну будь-якого дефектного продукту.
- На замінений продукт або відремонтвану деталь надаватиметься гарантія шість місяців або решта строку дії оригінальної гарантії, залежно від того, який період триватиме довше.
- Обмежена гарантія не поширюється на будь-які дефекти, що виникли внаслідок нещасного випадку, неправильного використання, неналежного обслуговування чи нормального зносу.
- Законна і встановлена будь-якою деталі клієнтом використовуватиметься неправильним використанням.
- У межах дозволених чинним законодавством, умови цієї обмеженої гарантії не виключають, не обмежують, не змінюють, а лише доповнюють обов'язки законної правця, які застосовуються щодо продажу вам цього товару. Якщо ви вважаєте, що ваш продукт несправний, зв'яжіться з компанією Wallbox, щоб отримати інструкції з передачі пристрою для ремонту.

Поради щодо утилізації

- Відповідно до Директиви 2012/19/ЕС, наприкінці строку використання продукт не має утилізуватися як побутові відходи. Його треба повернути до центру збору або дистрибутору, який забезпечує утилізацію особливих та відсортованих відходів.



Меры предосторожности при выполнении электрических соединений

- Сеть электропитания должна быть подключена к существующей установке и соответствовать местным нормативам.
- Опорная стойка должна быть постоянно подключена к электрическому заземлению.

Ограниченная гарантия

- Wallbox гарантирует, что данное изделие не будет иметь дефектов материалов и качества изготовления в течение 2 лет с момента покупки.
- В течение этого периода, по своему усмотрению, Wallbox либо отремонтирует, либо заменит любое дефектное изделие на безвозмездной основе.
- Гарантия на замену изделия или ремонт детали будет распространяться только на неистекшую часть первоначальной гарантии или в течение шести месяцев в зависимости от того, что больше.
- Любой дефект, возникший в результате нещасного случая, неправильного использования, ненадлежащего обслуживания или нормального износа, не покрывается ограниченной гарантией.
- Повреждения или повреждения любой части клиентом будет расцениваться как неправильное использование.
- За исключением случаев, разрешенных применимым законодательством, условия настоящей ограниченной гарантии не исключают, но ограничивают и не изменяют обязательные законные права, применимые к продаже вам изделия, я являются дополнением к ним. Если вы считаете, что ваше изделие несправно, свяжитесь с компанией Wallbox для получения инструкций о том, куда его следует отправить или привезти для ремонта.

Рекомендации по утилизации

- В соответствии с Директивой 2012/19/ЕС по окончании срока службы изделие не должно утилизироваться как бытовые отходы. Оно должно быть доставлено в пункт сбора отходов или дистрибутору, который обеспечивает утилизацию специальных и дифференцированных отходов.

Bezpečnostní opatření pro elektrické instalace

- Napájecí vedení musí být připojeno ke stávající instalaci a musí být v souladu s místními předpisy.
- Podstavec musí být trvale připojen k elektrickému uzemnění instalace.

Omezená záruka

- Společnost Wallbox poskytuje záruku na vady materiálu a zpracování po dobu 2 let od data zakoupení produktu.
- Během tohoto období společnost Wallbox podle svého uvážení opraví nebo vymění majiteli jakýkoli vadný produkt zdarma.
- Na náhradní produkty nebo opravené díly bude poskytována záruka pouze po dobu nevyčerpané části původní záruky nebo na šest měsíců, podle toho, co je delší.
- Na vady způsobené jakoukoli nehodou, nesprávným používáním, nesprávnou údržbou nebo běžným opotřebením se nevztahuje omezená záruka.
- Nahrzení nebo zařčení jakékoli části klientem bude považováno za nesprávné použití.
- S výjimkou případů, kdy to příslušný zákon povoluje, podmínky této omezené záruky nevylučují, neomezují ani nemění povinná zákonná práva, která máte po nákupu produktu, ale jsou jejich dodatkem. Pokud se domníváte, že je váš produkt vadný, požádejte společnost Wallbox o pokyny, kam jej odeslat nebo přinést k opravě.

Pokyny pro likvidaci

- V souladu se směrnicí 2012/19/ES by se produkt po ukončení životnosti neměl likvidovat jako komunální odpad. Měl by být dovezen do sbrného střediska nebo distributorovi, který zajišťuje likvidaci zvláštního a tříděného odpadu.



ET Ohutust puuduvad soovitused

- Järgige hoolikalt kõiki ohutus- ja paigaldusjuhiseid. Juhiste eiramine võib kahjustada ohutust ja/või põhjustada seadme taitlusihäired.
- Ükski kahjustus, mis tuleneb käesolevas juhendis toodud juhiste eiramisest või juhiste vastupidistest tegevustest, ei kuulu tootjagarantii alla.

Juridiline teatis

- Käesolevas juhendis toodud teave võidakse muuta ilma etteteatamiseta ja see ei kujuta endast mingisugust tootjapoolset kohustust.
- Juhendis toodud pildid on illustreerivad ja teie toode võib neil kujutatust erineda.

Ohutus- ja hoolidusjuhised

- Ärge kasutage seda toodet, kui ümbris on katki, pragunenud või avatud või kui sellel on muid kahjustusi. Võtke ühendust seadme turustajaga.
- Laadija Effelsti stativi paigaldus-, hoolitus- ja remonditööd võivad teha ainult kvalifitseeritud isikud. Kes tegutsuvad kooskõlas kohalike õigusaktidega.
- Võitamatua paigaldamine ja muudatused muudavad tootja garantii kehtetuks.
- Wallbox seadme paigaldamiseks on vaja vähemalt kahte montööri.
- Stativile tuleks paigaldada ainult Wallbox seadjad.
- Paigaldamisel kandke kohalike eeskirjade kohaselt turvajalatsid, kaitseprille ja kindaid.
- Kaitske stativi igasuguste välismõjude eest.
- Ärge kasutage stativi ebasoodsates kliimatingimustes.
- Ärge avage stativi luuki vihma korral.
- Elektrooniliste meditsiiniliste implantaatide kasutamisel järgige asjakohaseid ettevaatusabinõusid.
- Enne seadme puhastamist lahutage stativi pöhvivõrgust.
- Ärge kasutage laadija või stativi osade puhastamiseks puhastuslahusteid. Tolmu ja mustuse kogunemise takistamiseks puhastage pindaist puhta, kuiva lapiga.

EL Συστάσεις ασφαλείας

- Ακολουθήστε προσεκτικά όλες τις οδηγίες για την ασφαλεία και την εγκατάσταση. Η μη τήρηση των οδηγιών μπορεί να προκαλέσει κίνδυνο για την ασφαλεία ή/και να προκαλέσει βυοκλιτοχρηγία το εξοπλισμού.
- Οποιάδηποτε ζημία λόγω παραβλήσης αυτών των οδηγιών ή ελάττωια ενεργειών αντίθετων με αυτές εξαιρείται από την εγγύηση του προϊόντος.

Νομική γνωστοποίηση

- Οποιάδηποτε πληροφορία στο παρόν εγχειρίδιο μπορεί να αλλάξει χωρίς προηγουμένη ειδοποίηση και δεν αντίπροσχευαί κάρια υποχρέωση εκ μέρους του κατασκευαστή.
- Οι εικόνες στο παρόν εγχειρίδιο προορίζονται μόνο για απεικόνιση και ενδέχεται να διαφέρουν από το προϊόν που παραδοθήτε.

Οδηγίες ασφαλείας και συντήρησης

- Μη χρησιμοποιείτε αυτό το προϊόν εάν το περιβλήμα είναι σπασμένο, ραγιαμένο, ανοιχτό ή έχει οποιαδήποτε άλλη ένδειξη ζημιάς. Επικοινωνήστε με τον διανομέα σας.
- Η εγκατάσταση, η συντήρηση και η επισκευή της στήλης Eiffel πρέπει να γίνονται μόνο από εξειδικευμένο προσωπικό και σύμφωνα με τους ισχύοντες τοπικούς κανονισμούς. Η μη εξουσιοδοτημένη εγκατάσταση και οι τροποποιήσεις καθιστούν άκυρη την εγγύηση του κατασκευαστή.
- Απαγορεύεται τυχολόγησhon δύο τεχνικοί εγκατάστασης για την εκτέλεση της διαδικασίας εγκατάστασης της Wallbox Eiffel.
- Μόνο φορτιστές Wallbox πρέπει να τοποθετούνται στη στήλη.
- Φοράτε παπούτσια ασφαλείας, γυαλιά και γάντια όταν απαιτείται από τους τοπικούς κανονισμούς κατά την εγκατάσταση.
- Προσετάξτε τη στήλη από κάθε εξωτερική πρόσκρουση.
- Μη χρησιμοποιείτε τη στήλη κάτω από αντίξοες κλιματολογικές συνθήκες.
- Μην ανοίγετε την πόρτα της στήλης εάν βρέξει.
- Λαβείτε τις κατάλληλες προφυλάξεις εάν έχετε ηλεκτρονικά ιατρικά εμφυτεύματα.
- Απουδότε την κεντρική παροχή στη στήλη πριν καθορίσετε τη μονάδα.
- Μη χρησιμοποιείτε διυλιστικές καθαρισμού για να καθαρίσετε οποιαδήποτε μέρος του φορτιστή ή της στήλης. Καθαρίστε τα με ένα καθαρό, στεγνό πανί για να αφαιρέσετε τη συσσωρευση ακόννης και ρύπων.

IS Öryggistilmali

- Fylgdu öllum öryggis- og uppsetningarfleiddbeiningum vandlega. Ef þeim er ekki fylgt kann öryggishætta að koma upp og/eða hluti að einings sér stað í búnaði.
- Allar skemmdir sem verða vegna þess að leiðbeiningar í þessari handbók eru hundsáð eða gert er andstætt því sem þær segja fyrir um falla ekki undir vörubærðgðina.

Laðagætur fyrirfram

- Öllum upplýsingum í þessari handbók gæti verið breytt án tilkynningar fyrirfram og þær skuldbinda ekki framleiððann á nein hátt.
- Myndir í þessari handbók eru aðeins til útskýringar og gætu verið öðruvísi en varan sem afhent er.

Öryggis- og viðhaldsléiðbeiningar

- Notaðu ekki þessa vöru ef umgerðin er brotin, sprungin, opin eða sýnir einhver ógnur merki um skemmdir. Hafðu samband við dreifingaraðila.
- Uppsetning, viðhald og þjónusta fyrir Eiffel-stallinn má einungis framkvæma af hæfu starfsfólki í samræmi við gildandi reglur á staðnum. Öheimil uppsetning og breytingar gera það að verkum að þýgðd framleiððans fellur úr gildi.
- Þótt er á að lágmarki tveimur uppsetningaraðilum til að framkvæma uppsetningarfleidd fyrir Wallbox Eiffel.
- Aðeins ætti að setja Wallbox-hléslutæki á stallinn.
- Nota skal öryggisskó, gleraugu og gæti í samræmi við reglur á staðnum meðan á uppsetningu stendur.
- Verndaðu stallinn gegn ytra höggi.
- EKKI nota stallinn við slæm veðfarsskilyrði.
- EKKI opna yfir stallinn í rigningu.
- Crriptu til viðeigandi varúðarráðstafana varðandi rafrafn árgæði.
- Aftengdu rafmagnssnúna í stallinn áður en varan er hreinsuð.
- Notið ekki hreinsiefni til að þrifa neina hlúa hleðslutækins eða stallins.
- Hreinsaðu hann með hreinum og þurrum klút til að fjarlægja uppsöfnun á ryki og óhreindum.

Elektrilised ettevaatusabinõud

- Toitekaabel peab olema ühendatud olemasoleva elektrisüsteemiga kohalike eeskirjade kohaselt.
- Stativ peab olema püsivalt ühendatud paigaldise elektrilise maandusega.

Piiratud garantii

- Wallboxi garantii katab toote materjali ja valmistusvead 2 aasta jooksul alates ostukuupäevast.
- Selle perioodi vältel parandab või vahetab Wallbox, oma äranägemisel, defekte se toote omanikuile tasuta.
- Asendustoodete või parandatud osade algperiood garantii jääb kehtima ainult selle argamata osa või 6-kuuline garantistegust, olenvalt sellest, kumb on pikem.
- Piiratud garantii ei hõlma mis tahes defekti, mis on tekkinud õnnetuse, väärkasutuse, ebaõige hoolituse või tavapärase kulumise tõttu.
- Mis tahes osa asendamist või lisamist klienti poolt loetakse valeks kasutuseks.
- Välja arvatud kohaldatava seadusega lubatud ulatuses ei välista, piira ega muuda selle piiratud garantii tingimusi teid seadusjärgsed õigusi, mis reguleerivad selle toote teile müümist, vaid täiendavad neid. Kui usute, et toode on defektne, võtke ühendust Wallboxiga ja küsige juhiseid selle remonti saamiseks või viimiseks.

Kõrvaldamisega seotud nõuanded

Vastavalt direktiivile 2012/19/EÜ ei ohi toodet pärast kasutuse lõppemist kõrvaldada koos olmejäätmetega. See tuleb viia kogumispunkti või edasimüüjat, kes tegeleb erijätmete sorteeritud kõrvaldamisega.



Προφυλάξεις από το ηλεκτρικό σύστημα

- Η γράμμη διακονής ρεύματος πρέπει να είναι συνδεδεμένη σε υπαρκτό εγκατάσταση και να είναι σύμφωνα με τους τοπικούς κανονισμούς.
- Η στήλη πρέπει να είναι μόονα συνδεδεμένη με τη γείωση της εγκατάστασης.

Περιορισμένη εγγύηση

- Η Wallbox εγγυείται αυτό το προϊόν για ελαττώματα υλικών και κατασκευής για περίοδο 2 ετών από την ημερομηνία αγοράς.
- Στη διάρκεια αυτής της περιόδου, κατά την κρίση της, η Wallbox είτε θα επισκευάσει είτε θα αντικαταστήσει οποιαδήποτε ελαττωματικό προϊόν χωρίς χρέωση για τον κάτοχο.
- Τα ανταλλακτικά ή τα επισκευασμένα εξαρτήματα θα έχουν ισχύ εγγύησης μόνο για το τμήμα της αρχικής εγγύησης που δεν έχει λήξει ή για έξι μήνες, όποιο από τα δύο διατίθεται είναι μεγαλύτερο.
- Οποιοδήποτε ελαττώμα προκύπτει από σύστημα, κακή χρήση, ακατάλληλη συντήρηση ή φυσικολογική φθορά δεν καλύπτεται από την περιορισμένη εγγύηση.
- Η αντικατάσταση ή η ενσωμάτωση οποιαδήποτε εξαρτήματος από τον πελάτη θα θεωρείται ως ασηρολισμένη χρήση.
- Εκτός από τον βαθμό που επιτρέπεται από την ισχύουσα νομοθεσία, οι όροι της παρούσας περιορισμένης εγγύησης δεν αποκλείουν, περιορίζου ή τροποποιούν και είναι επιπλέον των υποχρεώτικών νόμιμων δικαιωμάτων που ισχύουν για την πώληση του προϊόντος σε σας. Εάν πιστεύετε ότι το προϊόν σας είναι ελαττωματικό, επικοινωνήστε με τη Wallbox για καθοδήγηση σχετικά με το πού πρέπει να το σταλείτε ή να το πάτε για επισκευή.

Συμβουλές για την απόρριψη

Σύμφωνα με την οδηγία 2012/19/ΕΚ του προϊόν, μετά το τέλος της ζωής του, δεν πρέπει να απορριφθεί μαζί με τα αστικά απόβλητα. Πρέπει να μεταφερθεί σε κέντρο συλλογής ή σε διανομέα που παρέχει υπηρεσία απόρριψης εκτικών και διαφοροποιημένων αποβλήτων.



Varúðarráðstafanir varðandi rafmagn

- Rafmagnssnúran verður að vera tengd við uppsetningu sem þegar er til staðar og verður að vera í samræmi við gildandi reglugerðir á staðnum.
- Stallurinn verður að vera varanlega tengdur við jörf uppsetningarinnar.

Takmörkuð ábyrgð

- Wallbox veitir ábyrgð á þessari vöru gagnvart göllum í efni og vinnu yfir tímabil sem varir 2 ár frá kaupgæði.
- Á þessu tímabili mun Wallbox, að eigin undirlagi, annað hvort gera við eða skipta út gallaðri vöru an endurgjalds fyrir eigandann.
- Ábyrgð á útskiptum eða víðgerðum hlutum varir aðeins í þann tíma sem eftir er af upphaflega ábyrgðartímanum eða í sex mánuði eftir því hvor er lengri.
- Allir gællar af völdum slyss, misskoðunar, óviðeigandi viðhalds, eða eðlilegs slits falla ekki undir þessa takmörkuðu ábyrgð.
- Litid er á það sem ranga notkun ef víðskiptavinurinn skiptir út eða bætir við einhverjum hlutum.
- Nema að því leyti sem kveðid er á um í gildandi lögum mun þessi takmarkaða ábyrgð ekki útiloka, takmarka, eða breyta og er til viðbótar við lögboðin réttindi sem gilda um sölu vörunnar til víðskiptavina. Ef þú heldur að varan þin sé gölluð skaltu hafa samband við Wallbox fyrir leiðbeiningu um hvort skal senda hana eða fara með hana í víðgerð.

Ráðleggingar fyrir fórgun

Samkvæmt tilskipun 2012/19/EC skal þessi varur ekki fargað með heimilsiúrgangi við lok eindangartála hennar. Fara ætti með hana á söfnunarstöð eða til dreifingaraðila sem býður upp á förgun sérstaks og aðgreinds úrgangs.



PL Zalecenia dotyczące bezpieczeństwa

- Należy dokładnie przestrzeżać wszystkich instrukcji dotyczących bezpieczeństwa. Nieprzestżeganie instrukcji dotyczących bezpieczeństwa może stanowić zagrożenia dla bezpieczeństwa i/lub doprowadzić do awarii sprzętu.
- Wszelkie uszkodzenia wynikające z braku nieprzestżegania instrukcji lub działania niezgodnego z instrukcjami zawartymi w niniejszej dokumentacji nie podlegają gwarancji na produkt.

Informacje prawne

- Wszelkie informacje zawarte w niniejszej instrukcji mogą zostac zmienione bez uprzedniego powiadomienia i nie stanowią żadnego zobowiązania po stronie producenta.
- Ilustracje w niniejszej instrukcji służą wyłącznie celom ilustracyjnym i mogą różnić się od dostarczonego produktu.

Instrukcje dotyczące bezpieczeństwa i konserwacji

- Nie używaj tego produktu, jeśli opakowanie jest pęknięte, popękane lub nosi jakiegokolwiek ślady uszkodzenia. Należy skontaktować się z dystrybutorem.
- Instalację, konserwację i serwisowanie słupka Eiffel może przeprowadzać wyłącznie wykwalifikowana osoba zgodnie z obowiązującymi przepisami lokalnymi.
- Nieuprawniona instalacja i modyfikacje powodują utratę gwarancji producenta.
- Podczas instalacji Wallbox Eiffel wymagana jest obecność co najmniej dwóch instalatorów.
- Na słupku można montować wyłącznie ładowarki Wallbox.
- Podczas montażu nosić obuwie ochronne, okulary ochronne i rękawice zgodnie z przepisami BHP.
- Chroń się przed uderzeniami.
- Nie korzystaj ze słupka w niesprzyjających warunkach pogodowych.
- Nie otwieraj drzwi zek słupka w deszczu.
- Osoby korzystające z elektronicznych implantów medycznych powinny zachować szczególną ostrożność.
- Przed czyszczeniem słupka odłączyc zaslanie sieciowe.
- Nie czyścić żadnych części ładowarki ani słupka z użyciem rozpuszczalników czyszczących. Podczas czyszczenia używać czystej, suchej szmatki do usuwania kurzu i brudu.

SK Bezpečnostné odporúčania

- Ósledné dodržte všetky bezpečnostné a montážne pokyny. Nedodržanie pokynov môže predstavovať bezpečnostné riziko a/alebo spôsobiť poruchu zariadenia.
- Záruka sa nevzťahuje na žiadne následné poškodenie v dôsledku nedodržania pokynov alebo konania v rozpore s pokynmi uvedenými v tejto príručke.

Právne upozornenie

- Akékoľvek informácie uvedené v tejto príručke sa môžu zmeniť bez predošlého upozornenia a nepredstavujú žiadnu povinnosť zo strany výrobcu.
- Obrazy v tejto príručke slúžia iba na ilustráciu a môžu sa líšiť od dodávaného produktu.

Bezpečnostné pokyny a návod na údržbu

- Nepoužíajte tento výrobok, ak je kryt rozbitý, prasknutý, otvorený alebo vykazuje iné známky poškodenia. Kontaktujte svojho distribútora.
- Instalácia, údržba a servis podstavca Eiffel musí vykonávať iba kvalifikovaný personál v súlade s platnými miestnymi predpismi. Pri neoprávnenej inštalácii a úpravách zaniká záruka výrobcu.
- Na vykonanie práce inštalácie aplikácie Wallbox Eiffel sú potrebné minimálne dvaja inštalatéri.
- Na podstavce by sa mali inštalovať iba nabijacky Wallbox.
- Počas inštalácie nosiť bezpečnostnú obuv, okuliare a rukavice, ako to vyžadujú miestne predpisy.
- Chráňte podstavec pred akýmkoľvek vonkajším nárazom.
- Nepoužívaťe podstavce za nepriaznivých klimatických podmienok.
- Neotvárajte dvere podstavca v daždi.
- Pri elektronicznych lekárskych implantoch urobte príslušné preventívne opatrenia.
- Préd čistením jednotky odpojte hlavný nabijací zdroj z podstavca.
- Na čistenie žiadnej časti nabijacky alebo podstavca nepoužívajte čistiace rozpušťadlá. Vycištite ju čistou suchou handričkou, aby ste odstránili prach a nečistoty.

HE

אמצעי זהירות במשתל
• קו אספקת החשמל ייבט מחובר להתקנה קיימת ותלתיים לתקנות המקומיות.
• התושבת תיבית לזריות מחוברת באופן קבוע לרשתקה של התוקנה.

אחריות מובטלת

- Wallbox א נשואת אחריות למוצר זה על פנימה בחומרים ובטיב המוצר למטרך שנתיים מיום הרכישה.
- במהלת תקופה זו, ונל פי שיקול דעה, Wallbox תתקן או תחליף כל מוצר פגום ללא כל עלות מצד הבעלים.
- האחריות על המלץ או חלקים מתוקנים תקפה רק עבור חלק האחריות המקורית של פו תקופה זו אי ששאר חומרים – ארזר הרכיבה.
- כל פגום הנובע כתוצאה ממואנה, שימוש לרעה, תחזוקה לקיה או בלאי טבעי אינו מכוסה באחריות המובטלת.
- החלפת חלק או שילוב חלק כלשהו על ידי לחוק ייחשב כשימוש לקוי.
- למעט מה שמתור על פי החוק הקיים, תנאי האחריות המובטלת האת אינם שולטים, מבגילים או משנים את הכונית המחייבת על פי חוק על מכירת המוצר, והם באים בנוסף אליהם. אם לדעתך קיים פגום המוצר, רוצ קשר עם Wallbox ועם חלקל הראות לנבי הינד שאליזו פי לשלוח את המוצר או להביא אותו לתקנתך.



ייצור בנוע לסילוק

ברתאם לנהייה 2012/19/EC, ביום חיים השימוש במוצר אסור להטיל אותו למזבלות. עלינו נעזר בתעבורת חשמלית למוצי פסולת מיוחדת וממוינת. למפיץ שנותן שירותי סילוק של פסולת מיוחדת וממוינת.

Bezpečnostwo instalacji elektrycznej

- Linia zasilająca musi być podłączona do istniejącej instalacji i zgodna z lokalnymi przepisami.
- Słupkę należy na stałe podłączyć do elektrycznego uzziemienia instalacji.

Ograniczona gwarancja

- Wallbox gwarantuje, że produkt ten jest wolny od wad materiałowych i produkcyjnych przez okres 2 lat od daty zakupu.
- W tym okresie, Wallbox będzie według własnego uznania bezpłatnie naprawiał lub wymieniał wadliwy produkt.
- Produkty zamienne lub naprawiane części mają gwarancję tylko do końca pierwotnego okresu gwarancyjnego lub przez sześć miesięcy, w zależności od tego, co potrwia dłużej.
- Wszelkie uszkodzenia w wyniku wypadków, niewłaściwego użytkowania, nieodpowiedniej konserwacji lub typowego zużycia nie są objęte ograniczoną gwarancją.
- Wymianę lub dołączenie przez klienta jakiegokolwiek części uważa się za niewłaściwe użytkowanie.
- Poza wyjątkami dopuszczalnymi przez odpowiednie przepisy, warunki niniejszej ograniczonej gwarancji nie wyłączają, ani nie ograniczają, nie zmieniają i nie rozszerzają praw konsumenta wynikających z zakupu produktu. Jeśli użytkownik uważa, że produkt jest wadliwy, należy skontaktować się z firmą Wallbox, aby uzyskać instrukcje dotyczące wysyłki lub dostarczyć go do naprawy.

Zalecenia dotyczące utylizacji

Zgodnie z dyrektywą 2012/19/WE, po zakończeniu okresu użytkowania, produkt nie powinien być utylizowany jako odpady miejskie. Należy zabrać go do centrum zbiorczy odpadów dystrybutora, który zapewnia utylizację specjalnych i zróżnicowanych odpadów.



Preventívne opatrenia pre elektrickú časť

- Napájacie vedenie musí byť pripojené k existujúcej inštalácii a musí zodpovedať miestnym predpisom.
- Podstavec musí byť trvale pripojený k elekrickému uzemneniu inštalácie.

Ombedená záruka

- Wallbox poskytuje záruku na tento výrobok proti chybám v materiáli a vyhotovení po dobu 2 rokov od dátumu nákupu.
- Počas tohto obdobia podľa vlastného uváženia spoločnosti Wallbox bezplatne opraví alebo vymení vlastníkovi akýkoľvek chybny produkt.
- Na náhradne opatrenia opravenei dyle sa bude vzťahovať záruka iba na nevyprášanú časť pôvodnej záruky alebo na šesť mesiacov, podľa toho, ktorá dlo je dlhšia.
- Na chyby spôsobené nehodou, nesprávnym použitím, nesprávnou údržbou alebo bežným opotrebením sa záruka nevzťahuje.
- Náhradenie alebo zabudovanie akýchkoľvek častí klientom sa bude považovať za úpravu použitia.
- S výnimkou rozsahu povoleného príslušnými zákonmi sa podmienky tejto obmedzenej záruky nevylučujú, neobmedzujú ani nemodifikujú a sú doplnkom k povinným zákonným právam platným pri predaji produktu vám. Ak sa domnievate, že je vaš produkt chybný, obráťte sa na spoločnosť Wallbox, ktorá vám poskytne pokyny, kam produkt poslať alebo priniesť na opravu.

Pokyny na likvidáciu

V súlade so smernicou 2012/19/ES sa produkt po skončení jeho životnosti nesmie likvidovať ako komunálny odpad. Je potrebné odovzdať ho do zberného strediska alebo distribútora, ktorý zabezpečuje zneškodňovanie špeciálneho a diferencovaného odpadu.



החלוצת ביטוח
התקנה על כל היותא הביטוח וההתקנה. אי-הקפדה על ההוראות עלול להוביל לסכנה ביטוחית ו/או לתקלף ליקוי של הרצף.
התושבת תיבית לזריות מחוברת באופן קבוע לרשתקה של התוקנה.
• נקיטם שנוכמים המתעלמות, או מפעולות המתנודות הוראות ממדריך זה, אינם נכללים באחריות על המוצר.

הודעה משפטית

- ניתן לשנות כל מימד ממדריך זה ללא הודעה מוקדמת, והוא אינו בדרך החיובית לשהיה מצד היצרן.
- התמונות ממדריך זה נטוה לצורכי החמשה בלבד, והמוצר שמשמש ברפועל עשוי להיות שונה מהמוצר בקרן.

הוראות ביטוח ומחזוריק

- אין להשתמש במוצר זה אם המאזר שבור, סדוק, פותח או מראה סימני כלשהו לנוק. במקרה כזה, אנו קורר על הפיץ שלך.
- רק לאשני צוות מוסמכים מותר לבצע התקנה, תחזוקה ושירות על תושבת Eiffel, בהתאם לתקנות המקומיות הנוגעות. התקנה ושיווימים בלתי מורשים יגרמו לפקיעת תוקף האחריות על היצרן.
- נדריטם שער מתקנים ללחות ולתנאים סביבתיים.
- יש להקפיד על התושבת שטיטנים על התקנתה של Wallbox Eiffel.
- במהלת ההקנה יו להשתמש בנועלי ביטוחים, משקפיה הנהו וכפופות – כנדרש על פי התקנות המקומיות.
- יש ליקן על התושבת פניני פגינות חיצוניות.
- אין להשתמש בתושבת מבטובת אקלים קיצוניים.
- אין לפתוח את ללדת התושבת בנושם.
- יש לנקות אתג היותו ממאיימות פגע שותלים פרוסויים אלקטרוניים.
- עלינו ינקוי יחידה של לתק את ספק הבות הראשי.
- אסור להשתמש בחומר ינקוי בשום חלק על המטמן או על התושבת.
- יש נקוט אתום בעורת תנאי נקייה ויבשה להסרת אבק ולכלוך של החצנטור.

Service

Need more assistance? You can reach out to us:

België/Belgique

+32 2 808 88 28

Danmark

+45 70 71 30 14

Deutschland

+49 69 96759775

España

+34 932 20 95 75

France

+33 1 76 46 09 15

Ireland

+353 14 854 347

Italia

+39 011 1962 2461

Nederland

+31 20 808 0847

Norge

+47 51 74 20 00

Portugal

+351 308 801 440

Österreich

+43 720882116

Schweiz/Suisse

+41 43 508 06 75

Sverige

+46 10 888 70 24

United Kingdom

+44 20 3318 3779



support.wallbox.com