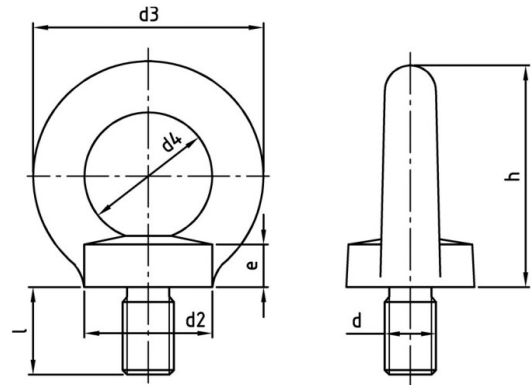

DIN 580 A4 M 20 Ringskruer, smedet

Varenummer:	05804020	EAN/GTIN:	4043377243362
Stålkvalitet:	A4	Nettovægt pr. 100:	45.000 kg
		Antal pr. Pakke (VPE):	10 St.

Tekniske data

Diameter (d):	20 mm
Totallængde (l):	30 mm
Produkt View:	metrisk
Trækstyrke (Rm):	500 N/mm ²
Tallerkendiameter (d2):	40 mm
Tallerkenhøjde (e):	14 mm
Udvendig diameter på ring (d3):	72 mm
Indvendig diameter på ring (d4):	40 mm
Ringhøjde (h):	71 mm

Anvendelser

Ringskruer iht. DIN

Til løfte- og bæreegninger med høje krav inden for de sikkerhedsrelevante områder (maskinkonstruktion, løftetilbehør, slynger)

Anvendelsesområde

Maskinkonstruktion

Produktfordele

Ringskruer iht. DIN

Ringskruerne er smedet. Kan anvendes i temperaturområdet fra -20° C til +200° C uden begrænsning af belastningsevnen.

Ringskruer iht. DIN 580 falder - når de anvendes som skiftende løfteværktøj - inden for kategorien løftetilbehør iht. EU-direktivet 98/37/EG, hvorfor CE-mærkning er påkrævet.