



ESL235SER

ESL235WER

Montage- og installationsvejledning

Assembly and installation manual

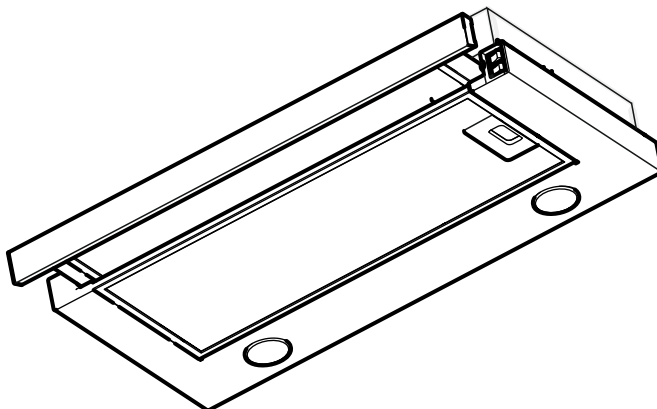

Original instructions

Læs denne vejledning, før apparatet tages i brug, og gem den til senere brug.

Apparatet er kun beregnet til privat brug i hjemmet. Apparatet er egnet til udsugning af luft. Før du sætter stikket i en stikkontakt, skal du kontrollere, at spændingen i dit hjem svarer til den spænding, der er trykt på apparatets underside. Dette apparat kan anvendes af børn fra 8 år og derover samt af personer med nedsatte fysiske, sensoriske eller mentale evner eller manglende erfaring og viden, hvis de er under opsyn eller er blevet instrueret i sikker brug af apparatet og forstår de farer, der er forbundet hermed.

Børn må ikke lege med apparatet. Rengøring og vedligeholdelse må ikke udføres af børn uden opsyn.

Livstruende: Fare for forgiftning på grund af forbrændingsgasser, som følge af undertryk! Brug aldrig apparatet til at suge luft ud, mens du bruger et komfur, der forbruger luft fra rummet, medmindre rummet er tilstrækkeligt ventileret. Kogeapparater, der forbruger luft i rummet (f.eks. apparater, der opvarmer med gas, olie, træ eller kul, apparater med varmt vand), trækker forbrændingsluften ud af rummet og fører disse gasser udenfor via afkast (f.eks. skorsten). I kombination med en aktiveret emhætte udsuges luft fra køkkenet og de tilstødende rum. Dette skaber undertryk, hvis luftforsyningen er utilstrækkelig. Giftige gasser fra skorstenen eller aftrækskanalen trækkes derefter tilbage i opholdsområdet.

Sørg altid for tilstrækkelig ventilation! Lokale forordninger vedrørende aftræk af luft skal overholdes. Af hensyn til den elektriske sikkerhed må apparatet ikke rengøres med højtryksrensere eller damprensere.

Advarsel: Undgå risikoen for elektrisk stød. Sørg for, at apparatet er slukket, før du udskifter LED-pære eller rengør apparatet. Brug ikke emhætten, hvis fedtfilteret ikke er monteret korrekt! Læn dig ikke mod emhætten. Brug aldrig emhætten som arbejdsflade, medmindre det udtrykkeligt er angivet. Hvis emhætten anvendes i kombination med et gaskomfur, skal der sørges for tilstrækkelig ventilation.

Afkastet må ikke tilsluttes en kanal, der bruges af andre apparater med brændsel. Flambér aldrig under en emhætte, og rengør filtrene i tide. For at undgå, at varmt fedt antændes, må du kun friturestege under konstant opsyn. Emhætten skal rengøres regelmæssigt både udvendigt og indvendigt (mindst 1 gang om måneden). Utilstrækkelig rengøring eller manglende udskiftning af filtre kan medføre brandfare. Fedtfilterne kan blive varme under brug. Vent mindst 30 minutter efter tilberedning før rengøring. Bemærk! Intensiv brug kan medføre kondens på emhætten. Kondens fjernes nemt med en tør klud. Fedt og olie er brændbart, når det overophedes.

Brandfare! Der er risiko for brand, hvis instruktionerne for rengøring eller udskiftning af fedtfiltere ikke følges.

Brandfare! gennem fedtaflejringer i metalfedtfilteret. Arbejd aldrig med åben ild under apparatet (f.eks. flambering). Brug altid apparatet med metalfedtfilter. Rengør fedtfilteret regelmæssigt.

Brandfare! gennem overophedet fedt eller olie. Sluk aldrig en brand med vand. Brug altid et brandtæppe, et låg eller en tallerken. Apparatet kan have skarpe kanter. Vær forsigtig ved rengøring.

TEKNISK SPECIFIKATION

Elektrisk tilslutning 1x230 V+N+PE ~ 50Hz

Lys 2 x 3 watt LED-pære

Potentialfri kontakt 10 A / 230V (2,3kW)
sluttet ved boost

Mål Se næste side

Dette apparat må kun tilsluttes af en kvalificeret installatør. Følg altid installationsanvisningerne i den medfølgende installationsvejledning. Kontrollér apparatet for transportskader. Tilslut ikke et beskadiget apparat. Defekte dele må kun udskiftes med originale dele. Producenten kan kun garantere, at originale reservedele opfylder sikkerhedskravene. Hvis strømkablet er beskadiget, må det kun udskiftes af producenten, dennes serviceagent eller tilsvarende kvalificerede personer for at undgå fare. Brug altid det originale kabel og den originale stikprop. Den elektriske tilslutning skal overholde nationale og lokale forordninger. Der skal altid være adgang til stikkontakt og stikproppen. Advarsel: Åbning af kabinettet er forbudt. Åbning af kabinettet må kun foretages af en servicetekniker. Tag stikket ud af stikkontakten, før du påbegynder reparationsarbejde.

På grund af de mulige skarpe kanter anbefaler vi, at du bruger beskyttelseshandsker, når du monterer enhættten.

Afstanden mellem det laveste punkt på enhættten og gaskomfur skal være mindst 65 cm. Med en elektrisk, keramisk eller induktionskogeplade skal denne afstand være mindst 50 cm.

Hvis instruktionerne for gaskomfuret angiver en større afstand, skal der tages højde for dette.

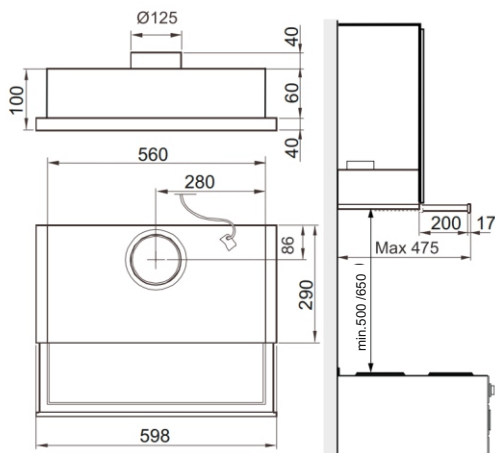

Advarsel: Hvis skruer eller fastgørelsesanordninger ikke installeres i overensstemmelse med disse anvisninger, kan det medføre elektrisk fare. Hvis sikkerhedsinstruktionen og advarslerne ikke følges, kan producenten ikke holdes ansvarlig for skader, der måtte opstå som følge heraf. Apparatet må kun anvendes indendørs. Hvis du beslutter dig for ikke at bruge apparatet på grund af en fejl, anbefaler vi, at du klipper ledningen af, når du har taget stikproppen ud af stikkontakten. Lovgivningen kræver, at alt elektrisk og elektronisk udstyr skal indsamles til genbrug og genanvendelse. Elektrisk og elektronisk udstyr, der er mærket med symbolet , der angiver separat

DA INSTALLATION - FORTSÆTTE

indsamling af sådant udstyr, skal returneres til et kommunalt indsamlingssted. Emhætten er udstyret med et spjæld, der kan bruges til at regulere basis- og boost-ventilation. Spjældet aktiveres på betjeningsknapperne. Emhætte med beslag, skruer m.m. medfølger emhætten. Emhætten leveres med en jordet ledning og adaptor for tilslutning til en jordet stikkontakt og et styrekabel for tilslutning til en ekstern enhed. Stikkontakt og stikproppen skal være tilgængelige efter montering. Adapteren monteres på stikproppen. Ved brug i andre lande end Danmark skal adapteren fjernes, hvis emhætten tilsluttes elnettet. Emhætten er monteret med beslag (1). Emhætten løftes op, fastholdes under beslagene og fastgøres med skruer.

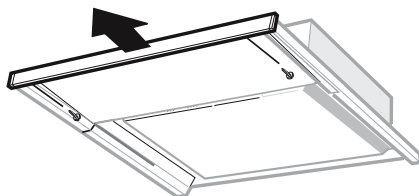
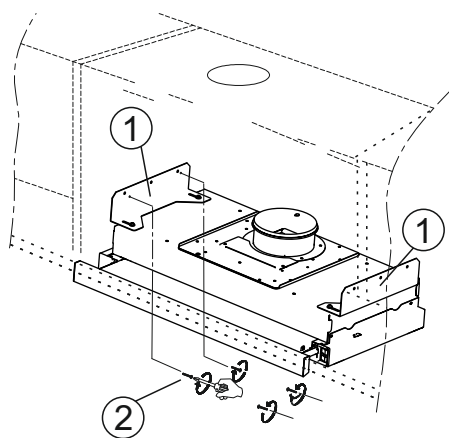

INDSTILLING AF SPJÆLD

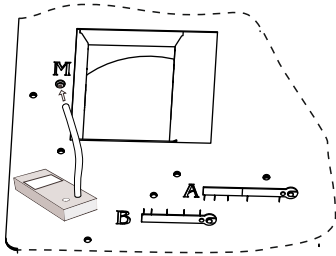

I position M kan måletrykket Pm måles. Måling af ydelse. Ved hjælp af måletrykket Pm og spjældets position kan luftmængden aflæses i kapacitetsdiagrammerne, hvor B1-B5 er basis ventilation og A1-A5 er boost ventilation. Hvis ændret luftmængden ønskes, kan ny indstilling af spjældet foretages ud fra diagrammerne og derefter justere spjældets position som beskrevet nedenfor.

REGULERING AF BASIS VENTILATION

B. Åbning af spjæld og indstil på boost. Basis ventilation indstilles ved at løsne og bringe kanten af stopperen G i den ønskede position. Sæt en lille skruetrækker i hullet for at flytte stopperen. Stram skruen (1). Mål trykket Pm, og kontrollér, at det ønskede flow opnås.

JUSTERING AF BOOST VENTILATION

A. Luk spjældet til basis ventilation. Juster luftstrømmen ved at bringe kanten af stopperen F i den ønskede position. Sæt en lille skruetrækker i hullet for at flytte stopperen. Stram skruen (2). Mål trykket Pm, og kontrollér, at det ønskede flow opnås.

BASIS VENTILATION

Fabriksindstilling

Basis ventilation 20 l/s = 72 (m³/h)
ved 40 Pa
Indstilling B5
Lp(A) = 24 dB(A)

Boost ventilation 42 l/s = 152 (m³/h)
ved 40 Pa
Indstilling A5
Lp(A) = 25 dB(A)

Emopfangsevne - 75% ved
montagehøjde 500 mm
I henhold til EN1314-3

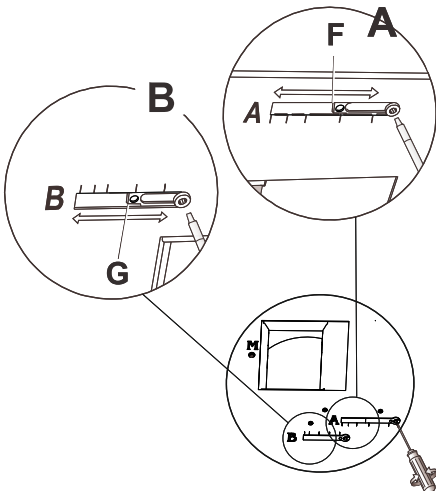

- (1) Sæt spjældet i position basis ventilation, mål tryk Pm og kontroller luftmængden
- (2) Sæt spjældet i position boost ventilation, mål tryk Pm og kontroller luftmængden

EMHÆTTENS FUNKTIONER

Vi anbefaler, at du tænder for emhætten 5 minutter, før du begynder at tilberede maden, og lader den være tændt i ca. 10 minutter, når du er færdig med at tilberede den.

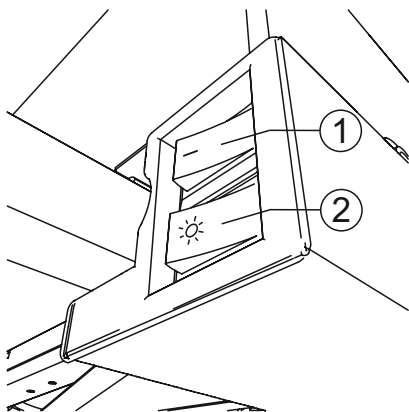

Tryk på kontakterne for at vælge emhættens funktioner. Emhætten betjenes med et sæt kontakter, der er placeret på den forreste højre side af emhætten (luftmængdeindstilling og lys). Når udtrækket på emhætten skubbes ind, er kontakterne ikke synlige. For at påbegynde arbejdet skal den teleskopiske del af emhætten trækkes ud.

- (1) ON = Automatisk boost-ventilation med teleskopdel trukket ud
Anbefalet position
OFF = Emhætte altid i basis ventilation
- (2) Lys ON/OFF

Emhætten er udstyret med en potentialfri kontakt, som ved boost-ventilation (1) = position ON, kan bruges til at ændre indstilling på en ekstern ventilator eller et ventilationsaggregat.

Belysningssystemet består af to GU10 LED-pærer på 3W. Hvis belysningen ikke virker, skal du først kontrollere, om pæren er monteret korrekt. Hvis belysningen stadig ikke fungerer efter en sådan inspektion, skal du kontakte en servicetekniker.

FORSIGTIG! Pas på ikke at berøre den afmonterede pære direkte.

Hvis emhætten ikke fungerer:

- Kontrollér først sikringen.
- Test belysningen og basis/boost for at finde ud af, hvad der ikke fungerer.
- Kontakt servicetekniker.

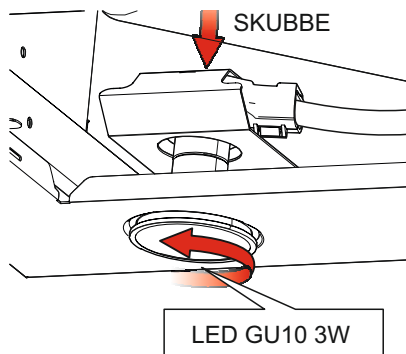

EMBALLAGE OG GENANVENDELSE AF PRODUKTET

Emballagen skal afleveres til dit nærmeste genbrugscenter til genanvendelse.

Symbolet angiver, at produktet ikke må bortskaffes som husholdningsaffald.

I stedet skal det sendes til et genbrugscenter med henblik på genanvendelse af elektriske komponenter og elektronik. Ved at sikre den rigtige adfærd er du med til at forhindre eventuelle skadelige virkninger på miljø og sundhed, der kan opstå som følge af bortskaffelse som almindeligt affald. Kontakt de lokale myndigheder, reparationsfirmaet eller butikken, hvor du købte produktet, for at få flere oplysninger om genbrug.



EN SAFETY INSTRUCTIONS

Please read these instructions before operating the appliance and retain for future use.

The appliance is intended solely for domestic use within the home. The appliance is suitable for extraction of air to the outside.

Before plugging into a socket, check that the voltage in your home corresponds with the voltage printed on the bottom of the appliance.

This appliance can be used by children aged 8 years and above, as well by people with reduced physical, sensory or mental capabilities, or lack of experience and knowledge, provided they are supervised and instructed in the safe use of the appliance and understand the hazards involved. Do not allow children to play with the appliance. Do not allow children to clean or maintain the appliance unless supervised.

Life-threatening: danger of poisoning through backdrafting of combustion gasses!

Never use the appliance to extract air while using a cooker that consumes air from the room, unless the room is sufficiently ventilated. Cooking appliances that consume air in the room (such as equipment that heats using gas, oil, wood or coal, geysers, hot water appliances) draw the combustion air out of the room and carry these gasses outside via the outlet (eg. chimney). In combination with an activated cooker hood, air is withdrawn from the kitchen and the adjacent rooms. This creates negative pressure if there is insufficient

air supply. Poisonous gasses from the chimney or outlet channel are then backdrafted into the living area. Always provide adequate ventilation! Local regulations concerning the discharge of air have to be fulfilled. In relation with electrical safety, the appliance shall not be cleaned with highpressure cleaners or steam cleaners.

Warning: Avoid the risk of electric shock; make sure the appliance is switched off before replacing the lighting or cleaning the appliance.

Do not use the cooker hood if the grease filter has not been fitted properly!

Do not lean against the cooker hood.

Never use the cooker hood as a working surface unless this is indicated explicitly. If the cooker hood is used in combination with a gas hob ensure sufficient ventilation.

The outlet should not be connected to a flue duct used by other fuel burning appliances.

Never flambé under a cooker hood and clean the filters on time. To prevent hot fat catching fire you should only deep fry under continuous supervision.

The cooker hood should be cleaned regularly both on the outside as well as the inside (at least 1 x a month).

Insufficient cleaning or a delay in the replacement of filters can cause fire hazard. The grease filters can become hot during use. After cooking wait at least 30 minutes before cleaning.

Please note! Intensive use can lead to

condensation on the cooker hood.
Condensation is simple to remove with .

a dry cloth

Grease and oil are inflammable when
overheated. Remain in the cooking
area when preparing meals.

Fire danger! There is a risk of fire if the
instructions for cleaning or replacing
grease filters are not followed.

Fire danger! through grease deposits in
the metal grease filter. Never work with
open flame under the appliance (eg.
flambéing). Always use the appliance
with the metal grease filter. Clean the
grease filter regularly.

Fire danger! through overheated fat or
oil. Never extinguish a fire with water;
always use a fire blanket, lid or plate.
The appliance may have sharp edges;
please be careful during cleaning.

TECHNICAL SPECIFICATION

electrical connection 1x230 V+N+PE ~ 50Hz

Light 2x3 Watt

Potential free
switch 10 A / 230V (2,3kW)
closed by boost

Measures look at page (12)

EN INSTALATION

This appliance should only be connected by a skilled installer. Always follow the installation instructions in the installation manual provided. Check the appliance for transport damage. Do not connect a damaged appliance. Faulty parts may only be replaced by original parts. The manufacturer can only guarantee that original parts meet safety requirements. If the connecting cable is damaged, it may only be replaced by the manufacturer, the manufacturer's service organisation or equivalently qualified persons, in order to avoid dangerous situations. Always use the original cable and plug to connect the appliance. The electrical connection must comply with national and local regulations. The wall plug socket and plug should always be accessible. **Warning:** Never open the appliance casing. The casing may only be opened by a service technician. Disconnect the appliance from the mains supply before starting any repair work.

We advise to wear protective gloves when assembling the cooker hood because of the possible sharp edges.

- The distance between the lowest point of the cooker hood and the supported surface for the cooking pans gas hob should be at least 65 cm.

With an electric, ceramic or induction

hob this distance should at least be 50 cm.

If the instructions of the gas hob specify a greater distance, this should be taken into account.

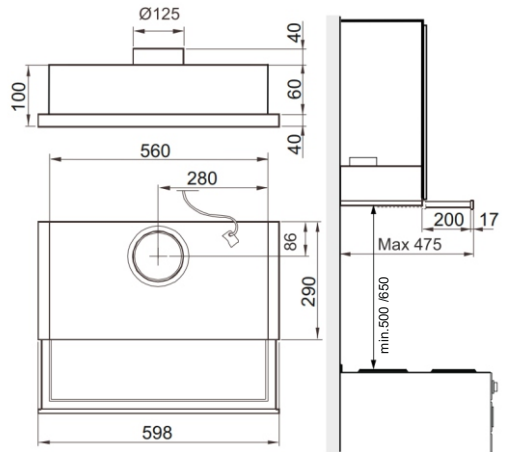

Warning: failure to install screws or fixing devices in accordance with these instructions may result in electrical hazard.

If the safety instructions and warnings are not followed, the manufacturer cannot be held responsible for any resulting damage.

Only use the appliance inside the home. If you decide to discontinue using the appliance because of a fault, we recommend you to cut off the cable after removing the plug from the socket. Legislation requires that all electrical and electronic equipment must be collected for reuse and recycling.

EN INSTALATION - CONTINUED

Electrical and electronic equipment marked with the symbol which indicating separate collection of such equipment must be returned to a municipal waste collection point.

Cooker hood is equipped with a damper that can be used to regulate basic and boost ventilation. The damper is activated on the control panel.

Cooking hood with brackets, mounting screws, etc. are included with the hood.

The hood is supplied with an earthed cord and plug for connection to an earthed socket and a control cable for connection to an external device. The coupling sleeve and socket must be accessible after installation.

The adapter is mounted on the plug. For use in countries other than Denmark, the adapter must be removed if the hood is connected to the mains.

The hood is mounted with brackets (1). The hood is lifted up, wedged under the supports and locked with screws.

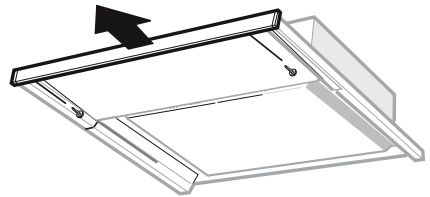
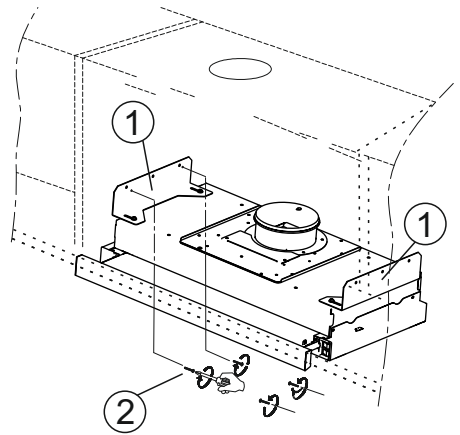

EN AIR FLOW ADJUSTMENT

DAMPER SETTING

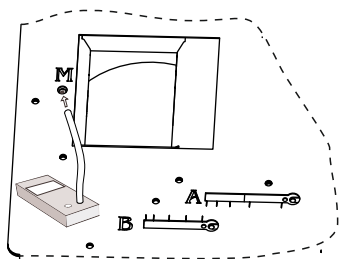

At position M, the measuring pressure P_m is measured. Measuring output. Using the measuring pressure P_m and the damper position, the air volume can be read in the capacity diagrams, where B1-B5 is basic ventilation and A1-A5 is boost ventilation. If you need to change the air volume, make a new damper setting based on the graphs, then adjust the throttle position as described below.

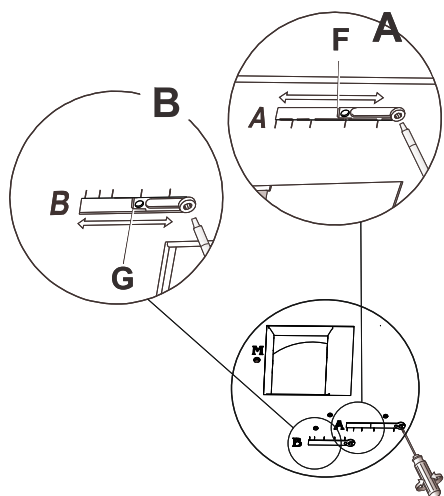

REGULATION OF BASIC VENTILATION

B. Open the damper and put it in boost mode. Basic ventilation is set by loosening and bringing the edge of the stopper G to the desired position. Place a small screwdriver in the hole to move the stopper. Retighten the screws (1). Measure the pressure P_m and check that the desired flow is achieved.

ADJUSTMENT OF BOOST VENTILATION

A. Close the damper to basic ventilation. Adjust the air flow by unscrewing and the rim F of the stopper to the desired position. Place a small screwdriver in the hole to move the stopper. Retighten the screws (2). Measure the pressure P_m and check that the desired flow is achieved.

BASIC VENTILATION

Factory setting

Basic ventilation 20 l/s = 72 (m³/h)
at 40 Pa
Setting B5
 $L_p(A) = 24dB(A)$

Boost ventilation 42 l/s = 152 (m³/h)
at 40 Pa
Setting A5
 $L_p(A) = 25dB(A)$

Odour reduction 75% at H=500mm
according to
EN1314-3

- (1) Set the damper in position basic ventilation and measure pressure
- (2) Set the damper in position boost ventilation and measure pressure

COOKER HOOD FUNCTIONS

It is recommended to turn on the hood 5 minutes before starting cooking food and leave it on for about 10 minutes after finishing cooking.

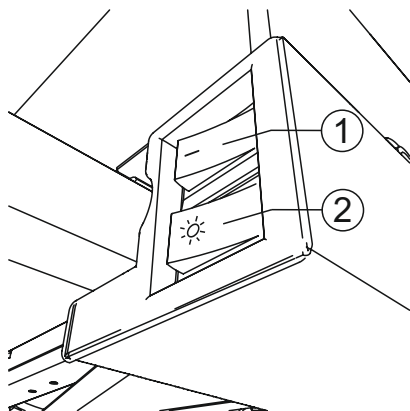

Press switches to select hood functions. The hood is operated by a set of switches located on the right front side parts of the hood (airflow setting and light). At the time when the hood is pushed in the switches are not visible. In order to start work, telescopic part of the cooker must be pulled out.

- (1) ON = Automatic boost ventilation with telescopic part pulled out
Recomendet position
OFF = Cooker hood always in basic ventilation mode
- (2) Light ON/OFF

The hood is equipped with a potential free switch, which, at boost ventilation switch (1) ; position ON, can be used to change setting on a external fan or air handling unit.

The lighting system consists of two GU10 LED bulbs 3W each. In case the lighting is not working Please, first check whether the bulb has been installed correctly. If after such an inspection lighting still not working, please contact the service.
ATTENTION! Be careful not to touch the removed bulb directly

If the hood is not working

- Check the fuse first.
- Test the lighting and all speeds to determine what not works.
- Contact the technicians.

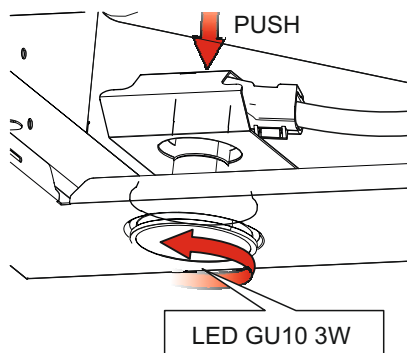

PRODUCT PACKAGING AND RECYCLING

The packaging must be delivered to your nearest recycling center for recycling.

The symbol indicates that the product cannot be treated as waste household. Instead it should be forwarded to recyclable waste center in purpose recycling of electrical components and electronic. Ensuring the right behavior, you help prevent any harmful effects on environment and health that may result from disposal as normal waste. To get more information about recycling, please contact your local authorities, repair company or shop, where the product was purchased.

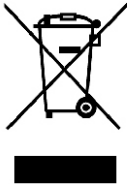

BOOST VENTILATION

Air flow / Air pressure A

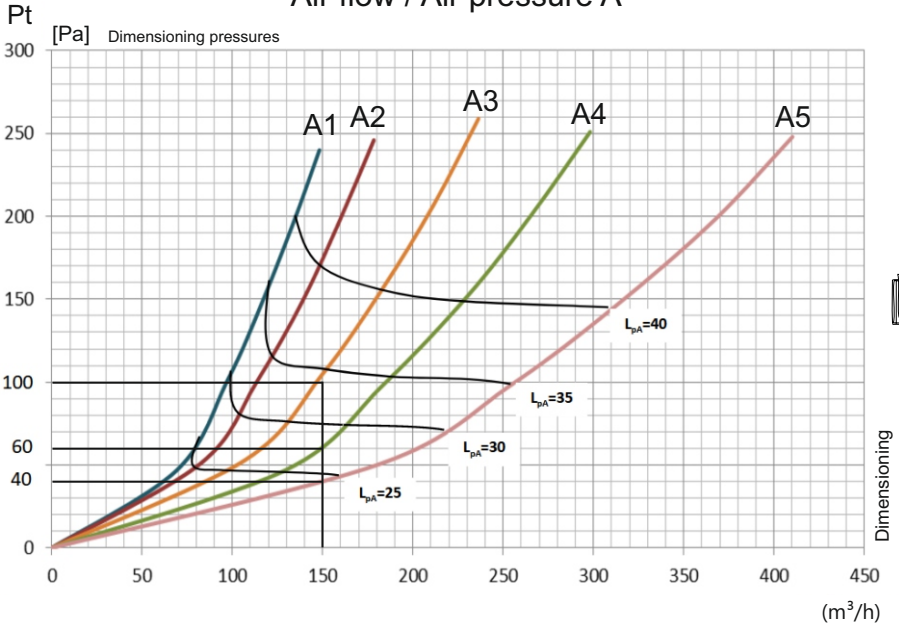

BOOST VENTILATION

Air flow / Air pressure A

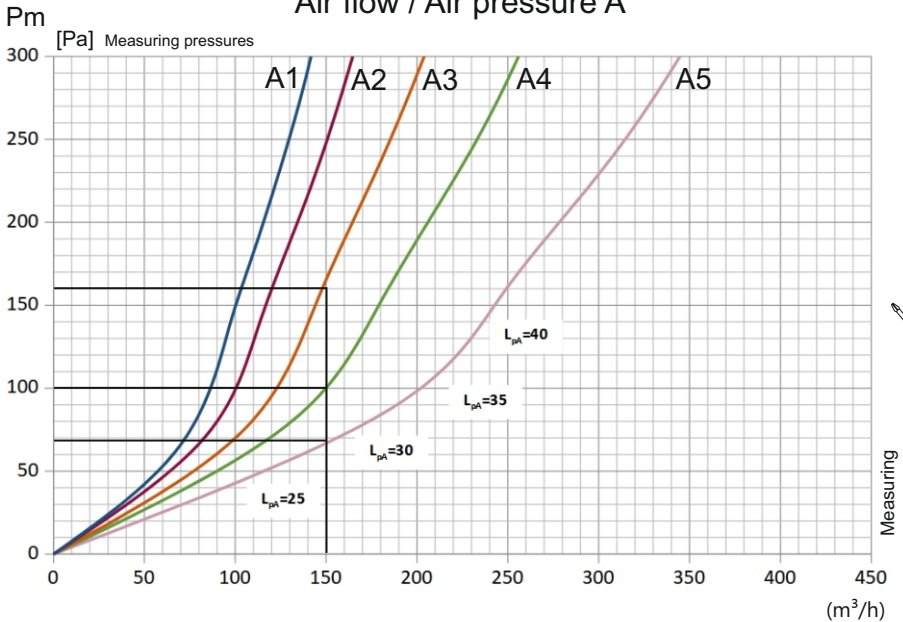

BASIC VENTILATION

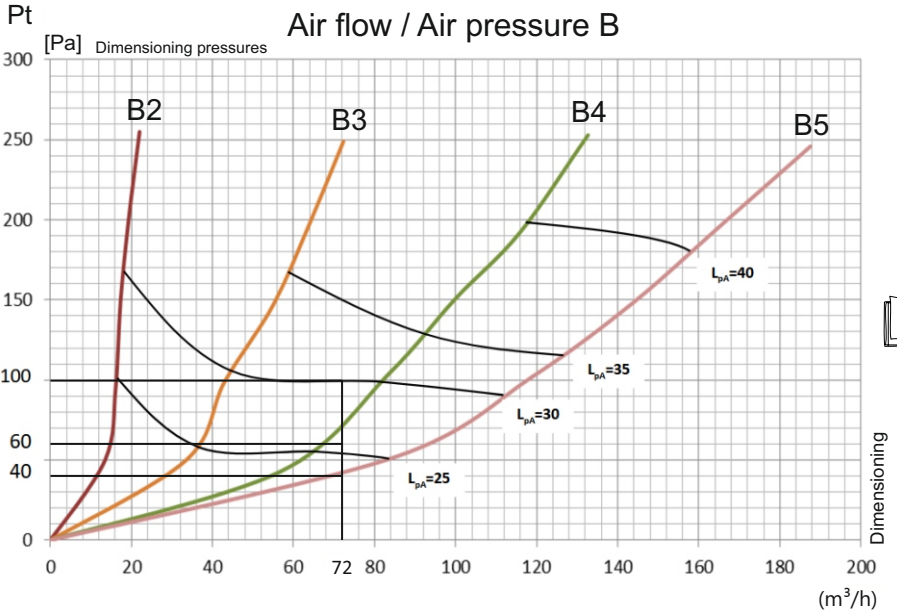

BASIC VENTILATION

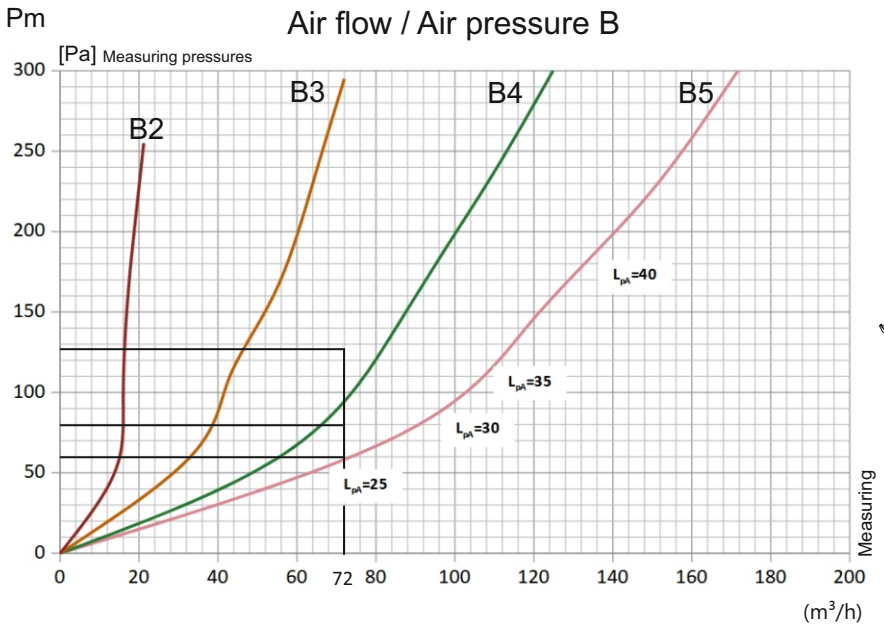

DK EF-Overensstemmelseserklæring
GB EC Declaration of Conformity
DE EG-Konformitätserklärung
FR Déclaration de conformité CE



NO EF-Samsvarserklæring
NL EU verklaring van overeenstemming
SE EG-försäkran om överensstämmelse

EXHAUSTO A/S
Odensevej 76
DK-5550 Langeskov
DANMARK

ESL235

Fabrikant og bemyndiget til at udarbejde det tekniske dossier erklærer på eget ansvar, at ovenstående produkt, som er omfattet af denne erklæring, er i overensstemmelse med alle relevante bestemmelser i følgende direktiver:

NO Fabrikant og bemyndiget til å utarbeide teknisk dossier erklærer under vårt eneansvar at produktet, som denne samsvarserklæringen gjelder for, er i samsvar med alle relevante bestemmelser i:

GB Manufacturer and empowered to compile the relevant technical documentation declares at its own risk, that the above product, to which this declaration applies, complies with all of the relevant requirements in the following directives:

NL De fabrikant en gemachtigd om de relevante technische documentatie samen te stellen, verklaren op eigen risico dat het product waarop deze verklaring van toepassing is, voldooet aan alle relevante vereisten in de volgende richtlijnen:

DE Der Hersteller und Bevollmächtigte zur Erstellung der technischen Unterlagen, erklärt hiermit in eigener Verantwortung, dass folgendes Produkt, das von dieser Erklärung umfasst ist, allen einschlägigen Bestimmungen der folgenden Richtlinien entspricht:

SE Tillverkaren och bemyndigad att på egen risk sammanställa relevant teknisk dokumentation, att den ovan nämnda produkten, för vilken denna försäkran gäller, uppfyller alla relevanta krav i följande direktiv:

FR Le fabricant et la personne autorisée à compiler la fiche technique déclarent, sous leur seule responsabilité, que le produit suivant concerné par la présente déclaration, est conforme à toutes les dispositions pertinentes des directives suivantes:

Low Voltage Directive: 2014/35/EU

DK	Lavspændingsdirektivet	NO	Lavspenningsdirektivet
GB	Low Voltage Directive	NL	Laagspanningsrichtlijn
DE	Niederspannungsrichtlinie	SE	Lågspänningsdirektivet
FR	Directive basse tension		

EMC Directive: 2014/30/EU

DK	EMC-direktivet	NO	EMC-direktivet
GB	EMC Directive	NL	EMC richtlijn
DE	EMV-Richtlinie	SE	EMC-direktivet
FR	Directive CEM		

RoHS Directive: 2011/65/EU/UE 2015/863/EU/UE

DK	RoHS-direktivet	NO	RoHS-direktivet
GB	RoHS Directive Restriction on Hazardous Substance	NL	RoHS richtlijn
DE	RoHS-Richtlinie	SE	RoHS-direktivet
FR	Directive RoHS		

DK	Følgende standarder og forordninger er anvendt:	NO	Følgende standarder og regelverk er brukt:
GB	The following standards and regulations are used:	NL	De volgende normen en regelgeving zijn toegepast:
DE	Folgende Normen und Verordnungen wurden angewandt:	SE	Följande standarder och förordningar har tillämpats:
FR	Les normes et réglementations suivantes sont appliquées:		

EN 60335-2-31:2015, EN 60335-1:2012+A11:2014, EN 62233:2008, EN 55014-1:2012, EN 61000-3-3:2014, EN 61000-3-3:2013, EN 15014-1:2012, EN 61000-3-2:2014, EN 61000-3-3:2013, EN IEC 55014-2:2021, EN 50581:2013, EN 55014-2:2015

Langeskov, 01.01.2024

Senior Director R&D

Niels Falkenberg



Scan code and go to addresses at
www.exhausto.com