



**PRO**

**GPB18V-3C | GPB18V-3SC**

Robert Bosch Power Tools GmbH  
70538 Stuttgart • GERMANY

[www.bosch-professional.com](http://www.bosch-professional.com)

1 609 92A C2G (2025.07) T / 135



1 609 92A C2G

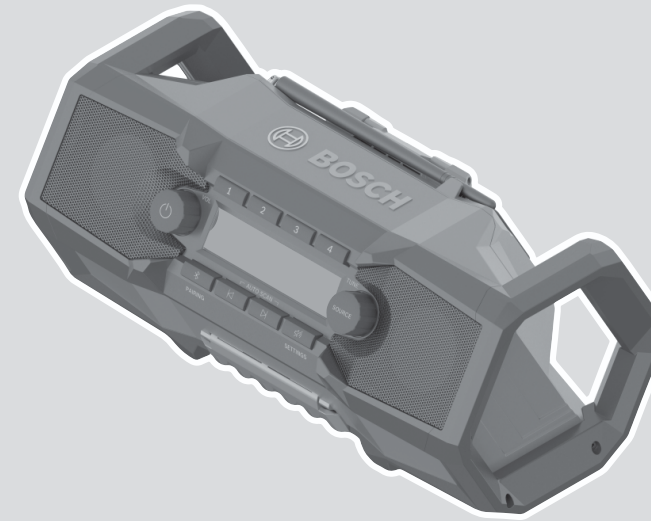

**de** Originalbetriebsanleitung  
**en** Original instructions  
**fr** Notice originale  
**es** Manual original  
**pt** Manual original  
**it** Istruzioni originali  
**nl** Oorspronkelijke gebruiksaanwijzing  
**da** Original brugsanvisning  
**sv** Bruksanvisning i original  
**no** Original driftsinstruks  
**fi** Alkuperäiset ohjeet  
**el** Πρωτότυπο οδηγών χρήσης  
**tr** Orijinal işletme talimatı  
**pl** Instrukcja oryginalna  
**cs** Původní návod k používání  
**sk** Pôvodný návod na použitie  
**hu** Eredeti használati utasítás

**ru** Оригинальное руководство по эксплуатации  
**uk** Оригінальна інструкція з експлуатації  
**kk** Пайдалану нұсқаулығының түпнұсқасы  
**ro** Instrucțiuni originale  
**bg** Оригинална инструкция  
**mk** Оригиналno упатство за работа  
**sq** Manuali original i përdorimit  
**sr** Originalno uputstvo za rad  
**sl** Izvirna navodila  
**hr** Originalne upute za rad  
**et** Algupärane kasutusjuhend  
**lv** Instrukcijas oriģinālvalodā  
**lt** Originali instrukcija  
**ko** 사용 설명서 원본  
**ar** دليل التشغيل الأصلي

**fa** دفترچه راهنمای اصلی



Deutsch .....	Seite	5
English .....	Page	9
Français .....	Page	12
Español .....	Página	16
Português .....	Página	20
Italiano .....	Pagina	24
Nederlands .....	Pagina	28
Dansk .....	Side	31
Svensk .....	Sidan	35
Norsk .....	Side	38
Suomi .....	Sivu	42
Ελληνικά .....	Σελίδα	45
Türkçe .....	Sayfa	49
Polski .....	Strona	53
Čeština .....	Stránka	57
Slovenčina .....	Stránka	61
Magyar .....	Oldal	64
Русский .....	Страница	68
Українська .....	Сторінка	73
Қазақ .....	Бет	77
Română .....	Pagina	81
Български .....	Страница	85
Македонски .....	Страница	89
Shqip .....	Faqe	93
Srpski .....	Strana	97
Slovenščina .....	Stran	100
Hrvatski .....	Stranica	104
Eesti .....	Lehekülg	108
Latviešu .....	Lappuse	111
Lietuvių k. ....	Puslapis	115
한국어 .....	페이지	118
عربي .....	الصفحة	123
فارسی .....	صفحه	127

**CE / UK / CA**..... I/i



### GPB18V-3C

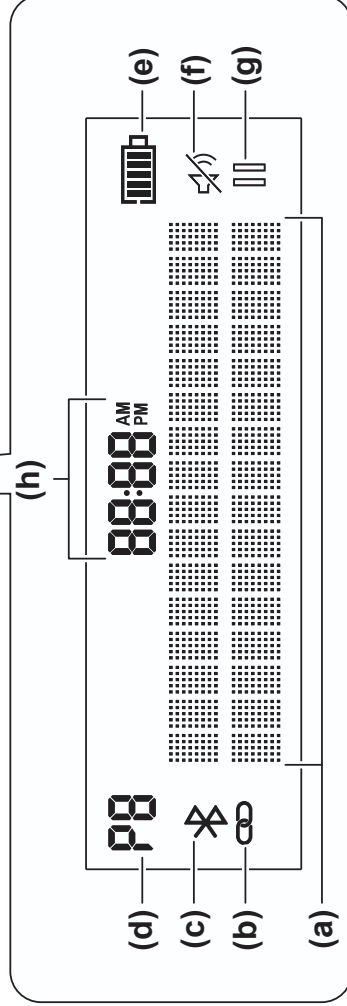
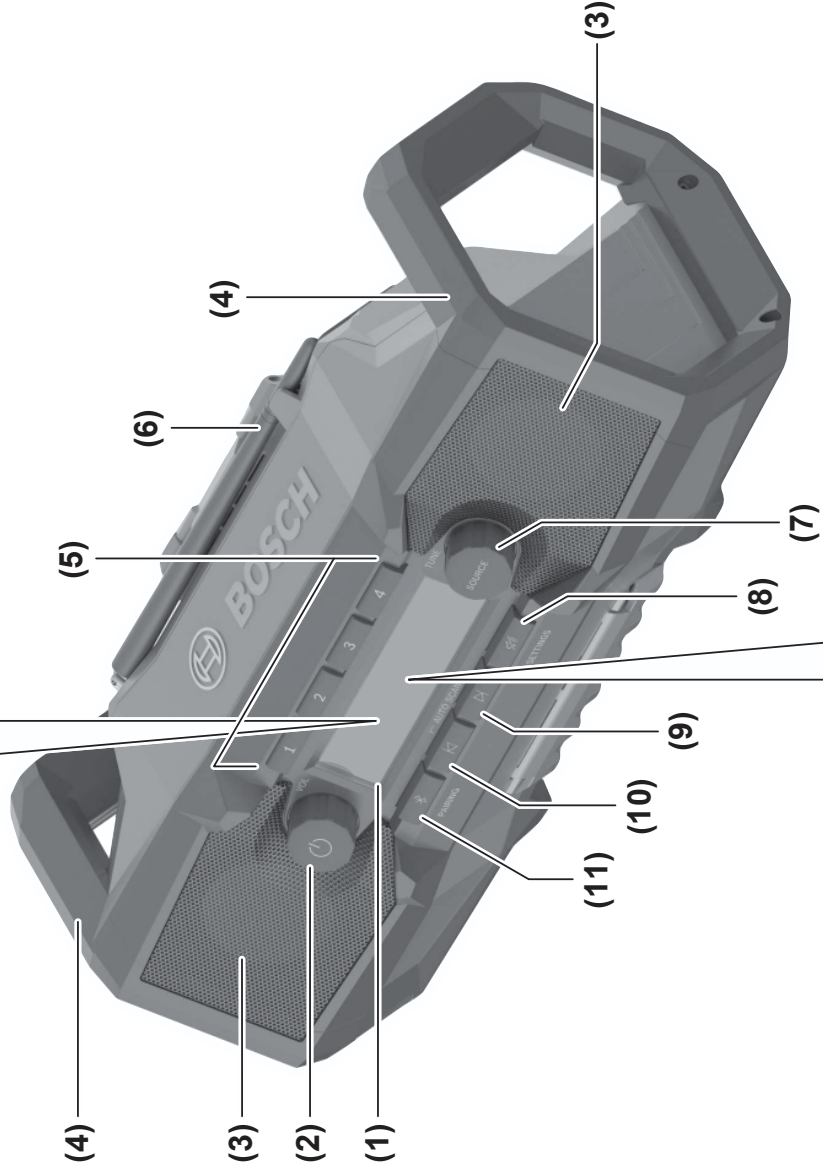
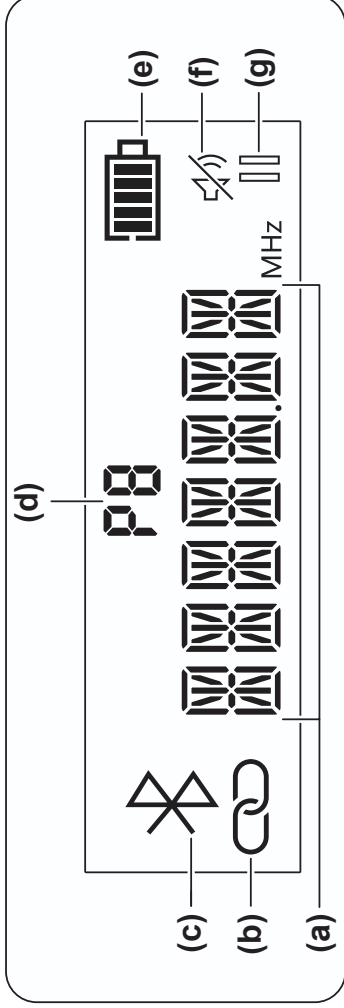

### GPB18V-3SC

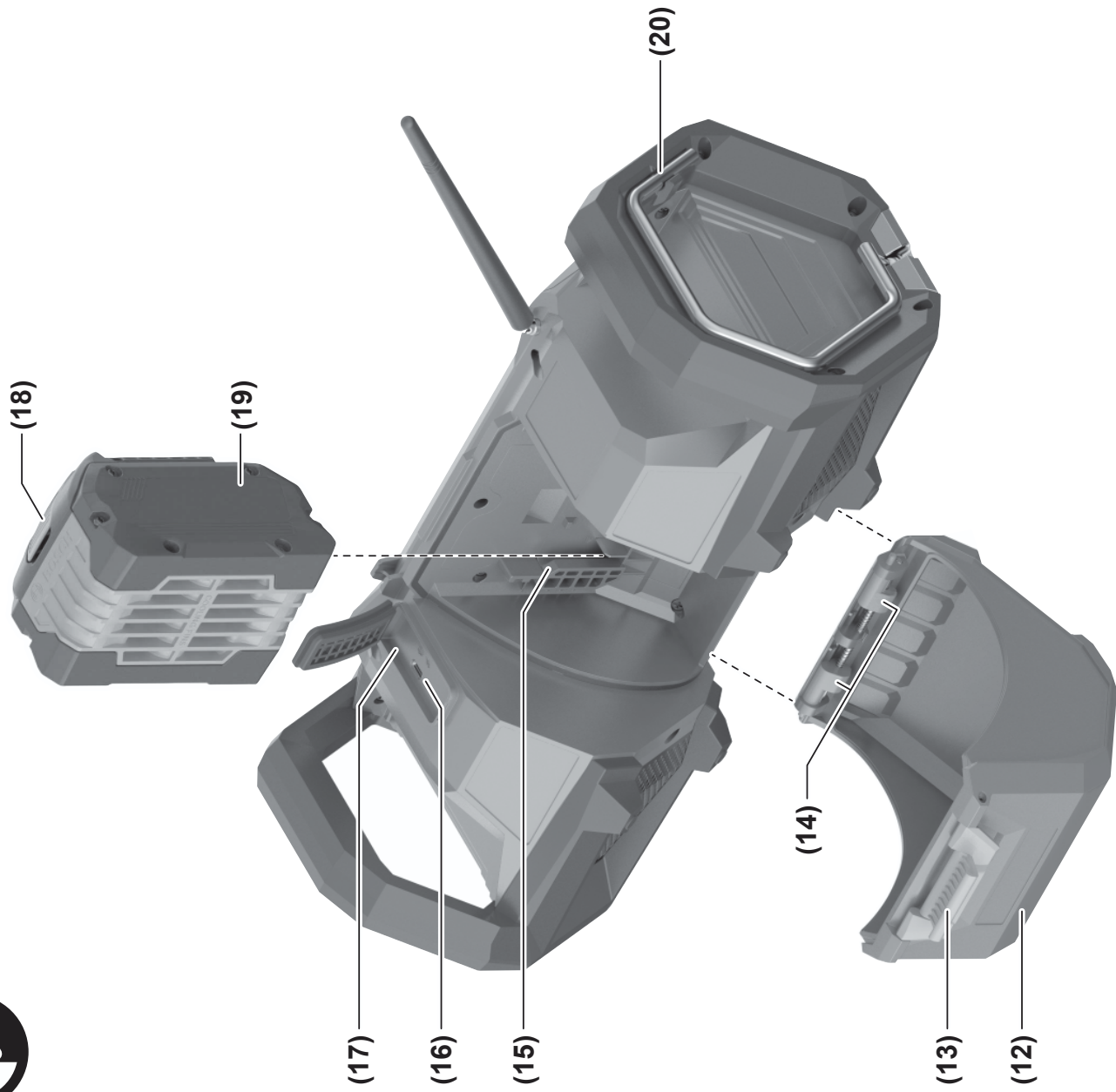

# Deutsch

## Sicherheitshinweise



**Lesen Sie alle Sicherheitshinweise und Anweisungen.** Versäumnisse bei der Einhaltung der Sicherheitshinweise und Anweisungen können elektrischen Schlag, Brand und/oder schwere Verletzungen verursachen.

**Bewahren Sie alle Sicherheitshinweise und Anweisungen für die Zukunft auf.**

- ▶ **Überprüfen Sie vor jeder Benutzung das Radio. Benutzen Sie das Radio nicht, sofern Sie Schäden feststellen. Öffnen Sie das Radio nicht selbst und lassen Sie es nur von qualifiziertem Fachpersonal und nur mit Original-Ersatzteilen reparieren.** Beschädigte Radios erhöhen das Risiko eines elektrischen Schlages.



**Halten Sie das Radio von Regen oder Nässe fern.** Das Eindringen von Wasser in das Radio erhöht das Risiko eines elektrischen Schlages.

- ▶ **Ändern und öffnen Sie den Akku nicht.** Es besteht die Gefahr eines Kurzschlusses.
- ▶ **Bei Beschädigung und unsachgemäßem Gebrauch des Akkus können Dämpfe austreten. Der Akku kann brennen oder explodieren.** Führen Sie Frischluft zu und suchen Sie bei Beschwerden einen Arzt auf. Die Dämpfe können die Atemwege reizen.
- ▶ **Bei falscher Anwendung oder beschädigtem Akku kann brennbare Flüssigkeit aus dem Akku austreten. Vermeiden Sie den Kontakt damit. Bei zufälligem Kontakt mit Wasser abspülen. Wenn die Flüssigkeit in die Augen kommt, nehmen Sie zusätzlich ärztliche Hilfe in Anspruch.** Austretende Akkuflüssigkeit kann zu Hautreizungen oder Verbrennungen führen.
- ▶ **Durch spitze Gegenstände wie z. B. Nagel oder Schraubenzieher oder durch äußere Kraffeinwirkung kann der Akku beschädigt werden.** Es kann zu einem internen Kurzschluss kommen und der Akku brennen, rauchen, explodieren oder überhitzen.
- ▶ **Halten Sie den nicht benutzten Akku fern von Büroklammern, Münzen, Schlüsseln, Nägeln, Schrauben oder anderen kleinen Metallgegenständen, die eine Überbrückung der Kontakte verursachen könnten.** Ein Kurzschluss zwischen den Akkukontakten kann Verbrennungen oder Feuer zur Folge haben.
- ▶ **Verwenden Sie den Akku nur in Produkten des Herstellers.** Nur so wird der Akku vor gefährlicher Überlastung geschützt.
- ▶ **Laden Sie die Akkus nur mit Ladegeräten auf, die vom Hersteller empfohlen werden.** Durch ein Ladegerät, das für eine bestimmte Art von Akkus geeignet ist, besteht Brandgefahr, wenn es mit anderen Akkus verwendet wird.



**Schützen Sie den Akku vor Hitze, z. B. auch vor dauernder Sonneneinstrahlung, Feuer, Schmutz, Wasser und Feuchtigkeit.** Es besteht Explosions- und Kurzschlussgefahr.



**Die Wortmarke Bluetooth® wie auch die Bildzeichen (Logos) sind eingetragene Marken und Eigentum der Bluetooth SIG, Inc. Jegliche Verwendung dieser Wortmarke/Bildzeichen durch die Robert Bosch Power Tools GmbH erfolgt unter Lizenz.**

- ▶ **Stellen Sie das Radio bei längerer Benutzung auf mäßige Lautstärke.** Hohe Lautstärke über einen längeren Zeitraum kann zu Gehörschäden führen.
- ▶ **Schützen Sie das Radio vor direktem Wasserkontakt.** Das Eindringen von Wasser in das Radio erhöht das Risiko eines elektrischen Schlages.
- ▶ **Halten Sie die Akkufachabdeckung und die Abdeckung des Anschlussfachs möglichst geschlossen.** Die geschlossenen Abdeckungen schützen das Radio vor Wasser und Staub.

## Produkt- und Leistungsbeschreibung



Für zusätzliche Informationen scannen Sie den QR-Code oder besuchen Sie die Online-Betriebsanleitung: <https://rb-pt.com/160992AC2H>

## Abgebildete Komponenten

Die Nummerierung der abgebildeten Komponenten bezieht sich auf die Darstellung des Radios in den Abbildungen.

- (1) Display
- (2) Ein-/Aus-Knopf
- (3) Lautsprecher
- (4) Tragegriff
- (5) Programmspeichertasten
- (6) Stabantenne
- (7) Knopf SOURCE
- (8) Taste Stummschaltung
- (9) Taste Aufwärtssuche
- (10) Taste Abwärtssuche
- (11) Taste Bluetooth®
- (12) Akkufachabdeckung
- (13) Verriegelungshebel Akkufachabdeckung
- (14) Federelemente Akkufachabdeckung
- (15) Akkuaufnahme
- (16) USB Type-C®-Buchse<sup>A)</sup>
- (17) Anschlussfach

**(18)** Akku-Entriegelungstaste<sup>B)</sup>

**(19)** Akku<sup>B)</sup>

**(20)** Aufhängehaken

A) USB Type-C® und USB-C® sind Markenzeichen des USB Implementers Forums.

B) **Dieses Zubehör gehört nicht zum Standard-Lieferumfang.**

**(b)** Anzeige Multi-Speaker Sound

**(c)** Anzeige Bluetooth®

**(d)** Anzeige Speicherplatz

**(e)** Akku-Ladezustandsanzeige

**(f)** Anzeige Stummschaltung

**(g)** Pausenanzeige

**(h)** Zeitanzeige **(GPB18V-3SC)**

## Anzeigenelemente

**(a)** Multifunktionsanzeige

## Technische Daten

Baustellenradio	GPB18V-3C	GPB18V-3SC
Sachnummer	<b>3 601 DA3 2..</b>	<b>3 601 DA3 3..</b>
<i>Bluetooth®</i>		
– Betriebsfrequenzbereich	MHz	2402 – 2480
– Sendeleistung max.	mW	10
Schutzart <sup>A)</sup>		IP54
empfohlene Umgebungstemperatur beim Laden	°C	0 ... +35
erlaubte Umgebungstemperatur beim Betrieb <sup>B)</sup> und bei Lagerung	°C	-20 ... +40
kompatible Akkus		GBA18V... GBA 18V... ProCORE18V... EXPERT18V... EXBA18V... CORE18V...
empfohlene Ladegeräte		GAL18... GAL 18... GAL 36... GAL12V/18... GAL 12V/18... GAX 18... EXAL18...

## Steckernetzteil USB Type-C® mit Power Delivery (USB-PD, handelsüblich)

Ausgangsspannung	V	20
Ausgangsstrom mindestens	A	2,25
empfohlene Ausgangsleistung für volle Funktionalität <sup>C)</sup>	W	45

A) bei geschlossener Akkufachabdeckung **(12)** und geschlossenem Anschlussfach **(17)**

B) eingeschränkte Leistung bei Temperaturen < 0 °C

C) Bei zu geringer Leistung des Steckernetzteils schaltet sich das Radio aus.

Werte können je nach Produkt variieren und Anwendungs- sowie Umweltbedingungen unterliegen. Weitere Informationen unter [www.bosch-professional.com/wac](http://www.bosch-professional.com/wac).

## Energieversorgung

Die Energieversorgung des Radios kann über einen **Bosch** Li-Ionen-Akku **(19)** oder über ein handelsübliches USB Type-C®-Steckernetzteil mit Power Delivery (USB-PD) erfolgen.

## Betrieb mit Akku

**Bosch** verkauft Radios auch ohne Akku. Ob im Lieferumfang Ihres Radios ein Akku enthalten ist, können Sie der Verpackung entnehmen.

► **Benutzen Sie nur die in den technischen Daten aufgeführten Ladegeräte.** Nur diese Ladegeräte sind auf den bei Ihrem Radio verwendbaren Li-Ionen-Akku abgestimmt.

**i** Lithium-Ionen-Akkus werden aufgrund internationaler Transportvorschriften teigeladen ausgeliefert. Um die volle Leistung des Akkus zu gewährleisten, laden Sie vor dem ersten Einsatz den Akku vollständig auf.

### Akku wechseln

- » Öffnen Sie den Verriegelungshebel **(13)** der Akkufachabdeckung und klappen Sie die Akkufachabdeckung **(12)** auf.
- » Drücken Sie die Akku-Entriegelungstaste **(18)** und ziehen den Akku **(19)** aus dem Akkufach. **Wenden Sie dabei keine Gewalt an.**
- » Schließen Sie den geladenen Akku in die Akkuaufnahme **(15)**, bis dieser eingerastet ist.
- » Schließen Sie die Akkufachabdeckung **(12)** und verriegeln Sie sie.

Für den Einsatz besonders großer Akkus kann die Akkufachabdeckung **(12)** entfernt werden.

- » Öffnen Sie dazu die Akkufachabdeckung **(12)**.
- » Drücken Sie die Federelemente **(14)** der Befestigung gegeneinander und nehmen Sie die Akkuabdeckung ab.

**i** **Beachten Sie, dass Akku und Akkufach ohne die Akkufachabdeckung nicht mehr gegen Feuchtigkeit und Schmutz geschützt sind.** Montieren Sie die Akkufachabdeckung wieder, sobald Sie den großen Akku entnommen haben.

### Akku-Ladezustandsanzeige

Bei eingesetztem Akku können Sie den Ladezustand des Akkus **(19)** im Display erkennen, bei entnommenem Akku am Akku selbst.

### Hinweise für den optimalen Umgang mit dem Akku

Schützen Sie den Akku vor Feuchtigkeit und Wasser. Lagern Sie den Akku nur im Temperaturbereich von  $-20\text{ °C}$  bis  $50\text{ °C}$ . Lassen Sie den Akku z.B. im Sommer nicht im Auto liegen. Reinigen Sie gelegentlich die Lüftungsschlitze des Akkus mit einem weichen, sauberen und trockenen Pinsel. Eine wesentlich verkürzte Betriebszeit nach der Aufladung zeigt an, dass der Akku verbraucht ist und ersetzt werden muss. Beachten Sie die Hinweise zur Entsorgung.

### Betrieb mit Steckernetzteil

- ▶ **Beachten Sie die Netzspannung!** Die Spannung der Stromquelle muss mit den Angaben auf dem Typenschild des Steckernetzteils übereinstimmen.
- ▶ **Benutzen Sie zum Netzbetrieb nur ein USB Type-C®-Steckernetzteil mit Power Delivery (USB-PD). Es muss in Ausgangsspannung, Mindest-Ausgangsstrom und Ausgangsleistung den Anforderungen im Kapitel "Techni-**



**sche Daten" entsprechen. Beachten Sie die Betriebsanleitung des Steckernetzteils.** Bei Verwendung anderer Steckernetzteile kann das Radio beschädigt werden. Bei zu geringer Leistung des Steckernetzteils schaltet sich das Radio aus.

- » Öffnen Sie die Abdeckung des Anschlussfachs **(17)**.
- » Verbinden Sie das Steckernetzteil über ein passendes Kabel mit der USB Type-C®-Buchse **(16)** des Radios.
- » Schließen Sie das Steckernetzteil an das Stromnetz an.
- i** Schließen Sie zum Schutz vor Verschmutzung die Abdeckung des Anschlussfachs **(17)** wieder, wenn Sie das Kabel des Steckernetzteils entfernen.

Sobald das Radio über das Steckernetzteil mit dem Stromnetz verbunden ist, erfolgt auch bei eingesetztem Akku die Energieversorgung über das Steckernetzteil.

## Audiobetrieb



### Ein-/Ausschalten und Lautstärke regeln

- » Drücken Sie den Knopf , um das Radio ein- oder auszuschalten.
- » Drehen Sie den Knopf , um die Lautstärke einzustellen.
- » Drücken Sie die Taste  zum Aus- oder Einschalten des Tons.

### Audioquelle auswählen

- » Drücken Sie den Knopf SOURCE.
- » Drehen Sie den Knopf SOURCE, bis die gewünschte Audioquelle im Display angezeigt wird.
- » Drücken Sie den Knopf SOURCE zur Bestätigung der Audioquelle.

Folgende Audioquellen stehen zur Verfügung:

- GPB18V-3SC: digitales Radio über DAB+ (Anzeige **<DAB>** in der Multifunktionsanzeige **(a)**)
- analoges Radio über UKW (Anzeige **<FM>** in der Multifunktionsanzeige **(a)**)
- externe Audioquelle (z.B. Smartphone) über die Verbindung per *Bluetooth*® (Anzeige )
- Wiedergabe über Multi-Speaker Sound (Anzeige )

### Externe Audioquelle verbinden

#### Verbindung per *Bluetooth*®

- » Wählen Sie Audioquelle *Bluetooth*® am Radio.  
→ Ist die letzte Audioquelle per *Bluetooth*® verfügbar, wird automatisch eine Verbindung zu dieser Audioquelle aufgebaut.
- Steht keine gespeicherte Audioquelle zur Verfügung, wird automatisch eine Verbindungssuche gestartet.

- » Aktivieren Sie die neue Verbindung an der externen Audioquelle.
- » Um eine bestehende Verbindung zu beenden und die Suche nach einer anderen Audioquelle zu starten, drücken Sie die Taste  länger als 0,5 s.

#### Verbindung per Multi-Speaker Sound

- » Wählen Sie Audioquelle Multi-Speaker Sound am Radio.
- Ist ein Multi-Speaker Stream verfügbar, wird automatisch eine Verbindung zu diesem Stream aufgebaut.



Für zusätzliche Informationen scannen Sie den QR-Code oder besuchen Sie die Online-Betriebsanleitung: <https://rb-pt.com/160992AC2H>

## Aufhängehaken

Mit dem Aufhängehaken (20) können Sie das Radio z.B. an einer Leiter aufhängen. Drehen Sie dazu den Aufhängehaken in die gewünschte Position.

## Wartung und Service

### Wartung und Reinigung

Halten Sie Radio und Steckernetzteil sauber, um gut und sicher zu arbeiten.

Wischen Sie Verschmutzungen mit einem feuchten, weichen Tuch ab. Verwenden Sie keine Reinigungs- oder Lösemittel.

### Kundendienst und Anwendungsberatung

#### Deutschland

Tel.: +49 711 400 40 460

#### Österreich

Tel.: (01) 797222010

#### Schweiz

Tel.: (044) 8471511

Den Link zu unseren Serviceadressen und zu den Garantiebedingungen finden Sie auf der letzten Seite.

Geben Sie bei allen Rückfragen und Ersatzteilbestellungen bitte unbedingt die 10-stellige Sachnummer laut Typenschild des Produkts an.

### Transport

Die empfohlenen Li-Ionen-Akkus unterliegen den Anforderungen des Gefahrgutrechts. Die Akkus können durch den Benutzer ohne weitere Auflagen auf der Straße transportiert werden.

Beim Versand durch Dritte (z.B.: Lufttransport oder Spedition) sind besondere Anforderungen an Verpackung und Kennzeichnung zu beachten. Hier muss bei der Vorbereitung des Versandstückes ein Gefahrgut-Experte hinzugezogen werden.

Versenden Sie Akkus nur, wenn das Gehäuse unbeschädigt ist. Kleben Sie offene Kontakte ab und verpacken Sie den Akku so,

dass er sich nicht in der Verpackung bewegt. Bitte beachten Sie auch eventuelle weiterführende nationale Vorschriften.

### Entsorgung

Radios, Akkus/Batterien, Zubehör und Verpackungen sollen einer umweltgerechten Wiederverwertung zugeführt werden.

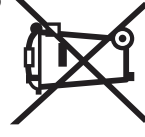

Werfen Sie Radios und Akkus/Batterien nicht in den Hausmüll!

### Nur für EU-Länder:

Elektrische und elektronische Geräte oder gebrauchte Akkus/Batterien, die nicht mehr brauchbar sind, müssen separat gesammelt und auf umweltgerechte Weise entsorgt werden. Nutzen Sie die ausgewiesenen Sammelsysteme. Falsche Entsorgung kann aufgrund von möglicherweise enthaltenen gefährlichen Stoffen umwelt- und gesundheitsschädlich sein.

### Nur für Deutschland:

#### Informationen zur Rücknahme von Elektro-Altgeräten für private Haushalte

Wie im Folgenden näher beschrieben, sind bestimmte Vertreter zur unentgeltlichen Rücknahme von Altgeräten verpflichtet.

Vertreiber mit einer Verkaufsfläche für Elektro- und Elektronikgeräte von mindestens 400 m<sup>2</sup> sowie Vertreiber von Lebensmitteln mit einer Gesamtverkaufsfläche von mindestens 800 m<sup>2</sup>, die mehrmals im Kalenderjahr oder dauerhaft Elektro- und Elektronikgeräte anbieten und auf dem Markt bereitstellen, sind verpflichtet,

1. bei der Abgabe eines neuen Elektro- oder Elektronikgeräts an einen Endnutzer ein Altgerät des Endnutzers der gleichen Geräteeart, das im Wesentlichen die gleichen Funktionen wie das neue Gerät erfüllt, am Ort der Abgabe oder in unmittelbarer Nähe hierzu unentgeltlich zurückzunehmen; Ort der Abgabe ist auch der private Haushalt, sofern dort durch Auslieferung die Abgabe erfolgt; In diesem Fall ist die Abholung des Altgeräts für den Endnutzer unentgeltlich; und

2. auf Verlangen des Endnutzers Altgeräte, die in keiner äußeren Abmessung größer als 25 cm sind, im Einzelhandelsgeschäft oder in unmittelbarer Nähe hierzu unentgeltlich zurückzunehmen; die Rücknahme darf nicht an den Kauf eines Elektro- oder Elektronikgerätes geknüpft werden und ist auf drei Altgeräte pro Geräteart beschränkt.

Der Vertreiber hat beim Abschluss des Kaufvertrags für das neue Elektro- oder Elektronikgerät den Endnutzer über die Möglichkeit zur unentgeltlichen Rückgabe bzw. Abholung des Altgeräts zu informieren und den Endnutzer nach seiner Absicht zu befragen, ob bei der Auslieferung des neuen Geräts ein Altgerät zurückgegeben wird.

Dies gilt auch bei Vertrieb unter Verwendung von Fernkommunikationsmitteln, wenn die Lager- und Versandflächen für Elektro- und Elektronikgeräte mindestens 400 m<sup>2</sup> betragen oder die gesamten Lager- und Versandflächen mindestens 800 m<sup>2</sup> betragen, wobei die unentgeltliche Abholung auf Elektro- und Elektronikgeräte der Kategorien 1 (Wärmeüberträger), 2 (Bild-

schirmgeräte) und 4 (Großgeräte mit mindestens einer äußeren Abmessung über 50 cm) beschränkt ist. Für alle übrigen Elektro- und Elektronikgeräte muss der Verteiler geeignete Rückgabemöglichkeiten in zumutbarer Entfernung zum jeweiligen Endnutzer gewährleisten; das gilt auch für Altgeräte, die in keiner äußeren Abmessung größer als 25 cm sind, die der Endnutzer zurückgeben will, ohne ein neues Gerät zu kaufen.

## English

### Safety instructions



**Read all the safety and general instructions.** Failure to observe the safety and general instructions may result in electric shock, fire and/or serious injury.

**Keep all the safety and general instructions for future reference.**

- ▶ **Always check the radio before use. Stop using the radio if you discover any damage. Do not open the radio yourself, and have them repaired only by a qualified specialist using only original replacement parts.** Damaged radios increase the risk of electric shock.



**Do not expose the radio to rain or wet conditions.** Water entering the radio increases the risk of an electric shock.

- ▶ **Do not modify or open the battery.** There is a risk of short-circuiting.
- ▶ **In case of damage and improper use of the battery, vapours may be emitted. The battery can set alight or explode.** Ensure the area is well ventilated and seek medical attention should you experience any adverse effects. The vapours may irritate the respiratory system.
- ▶ **If used incorrectly or if the battery is damaged, flammable liquid may be ejected from the battery. Contact with this liquid should be avoided. If contact accidentally occurs, rinse off with water. If the liquid comes into contact with your eyes, seek additional medical attention.** Liquid ejected from the battery may cause irritation or burns.
- ▶ **The battery can be damaged by pointed objects such as nails or screwdrivers or by force applied externally.** An internal short circuit may occur, causing the battery to burn, smoke, explode or overheat.
- ▶ **When the battery is not in use, keep it away from paper clips, coins, keys, nails, screws or other small metal objects that could make a connection from one terminal to another.** A short circuit between the battery terminals may cause burns or a fire.

- ▶ **Only use the battery in the manufacturer's products.** This is the only way in which you can protect the battery against dangerous overload.
- ▶ **Only charge the batteries using chargers recommended by the manufacturer.** A charger that is suitable for one type of battery may pose a fire risk when used with a different battery.



**Protect the battery against heat, e.g. against continuous intense sunlight, fire, dirt, water and moisture.** There is a risk of explosion and short-circuiting.



**The Bluetooth® word mark and logos are registered trademarks owned by Bluetooth SIG, Inc. Any use of such marks by Robert Bosch Power Tools GmbH is under license.**

- ▶ **When using it for an extended period of time, set the radio to a medium volume.** A loud volume can cause hearing damage over an extended period of time.
- ▶ **Protect the radio against direct water contact.** Water entering the radio increases the risk of an electric shock.
- ▶ **Keep the battery compartment cover and the flap of the connector compartment closed if possible.** The closed flaps protect the radio against water and dust.

### Product Description and Specifications



For more information, you can scan the QR code or access the online operating instructions: <https://rb-pt.com/160992AC2H>

### Product Features

The numbering of the product features refers to the representation of the radio in the figures.

- (1) Display
- (2) On/off button
- (3) Speaker
- (4) Carrying handle
- (5) Preset buttons
- (6) Rod antenna
- (7) SOURCE button
- (8) Mute button
- (9) Seek button (scan up)
- (10) Seek button (scan down)
- (11) Bluetooth® button
- (12) Battery compartment cover
- (13) Battery compartment cover locking lever

**(14)** Battery compartment cover spring elements

**(15)** Battery holder

**(16)** USB Type-C® port<sup>A)</sup>

**(17)** Connector compartment

**(18)** Battery release button<sup>B)</sup>

**(19)** Rechargeable battery<sup>B)</sup>

**(20)** Utility hook

A) USB Type-C® and USB-C® are trademarks of USB Implementers Forum.

B) **This accessory is not part of the standard scope of delivery.**

### Display Elements

**(a)** Multi-function indicator

**(b)** Multi-Speaker Sound display

**(c)** *Bluetooth*® indicator

**(d)** Storage space indicator

**(e)** Battery charge indicator

**(f)** Mute indicator

**(g)** Pause indicator

**(h)** Time indication (**GPB18V-3SC**)

## Technical Data

Construction site radio	GPB18V-3C	GPB18V-3SC
Article number	<b>3 601 DA3 2..</b>	<b>3 601 DA3 3..</b>

### Bluetooth®

– Operating frequency range	MHz	2402 – 2480	2402 – 2480
– Max. transmission power	mW	10	10

Protection rating <sup>A)</sup>	IP54	IP54
---------------------------------	------	------

Recommended ambient temperature during charging	°C	0 to +35	0 to +35
---	----	----------	----------

Permitted ambient temperature during operation <sup>B)</sup> and during storage	°C	-20 to +40	-20 to +40
---	----	------------	------------

Compatible rechargeable batteries

GBA18V...	GBA18V...	GBA18V...
GBA 18V...	GBA 18V...	GBA 18V...
ProCORE18V...	ProCORE18V...	ProCORE18V...
EXPERT18V...	EXPERT18V...	EXPERT18V...
EXBA18V...	EXBA18V...	EXBA18V...
CORE18V...	CORE18V...	CORE18V...
GAL18...	GAL18...	GAL18...
GAL 18...	GAL 18...	GAL 18...
GAL 36...	GAL 36...	GAL 36...
GAL12V/18...	GAL12V/18...	GAL12V/18...
GAL 12V/18...	GAL 12V/18...	GAL 12V/18...
GAX 18...	GAX 18...	GAX 18...
EXAL18...	EXAL18...	EXAL18...

Recommended battery chargers

V	20	20
A	2.25	2.25
W	45	45

### USB Type-C® power supply with Power Delivery (USB-PD, commercially available)

Output voltage	V	20	20
Minimum output current	A	2.25	2.25
Recommended output power for full functionality <sup>C)</sup>	W	45	45

A) When the battery compartment cover **(12)** and connector compartment **(17)** are closed

B) Limited performance at temperatures < 0 °C

C) If the power supply provides insufficient power, the radio will switch itself off.

Values can vary depending on the product, scope of application and environmental conditions. To find out more, visit [www.bosch-professional.com/wac](http://www.bosch-professional.com/wac).

## Energy supply

Energy can be supplied to the radio via a **Bosch** lithium-ion rechargeable battery **(19)** or via a commercially available USB Type-C® power supply with Power Delivery (USB-PD).

## Operation with Battery Pack

**Bosch** sells radios without rechargeable batteries. You can tell whether a rechargeable battery is included with the radio by looking at the packaging.

- ▶ **Use only the chargers listed in the technical data.** Only these chargers are matched to the lithium-ion rechargeable battery of your radio.

**i** Lithium-ion rechargeable batteries are supplied partially charged according to international transport regulations. To ensure full rechargeable battery capacity, fully charge the rechargeable battery before using your tool for the first time.

### Replacing a Rechargeable Battery

- » Disengage the locking lever **(13)** of the battery compartment cover and open the battery compartment cover **(12)**.
- » Press the battery release button **(18)** and pull the rechargeable battery **(19)** out of the battery compartment.

#### Do not use force to do this.

- » Push the charged battery into the battery holder **(15)** until it clicks into place.
  - » Close the battery compartment cover **(12)** and lock it.
- To insert particularly large rechargeable batteries, the battery compartment cover **(12)** can be removed.

- » To do this, open the battery compartment cover **(12)**.

- » Press the spring elements **(14)** of the attachment against each other and remove the battery cover.

**i** **Please note that, without the battery compartment cover, the rechargeable battery and battery compartment are no longer protected against moisture and dirt.** Reattach the battery cover as soon as you have removed the large rechargeable battery.

### Battery charge indicator

When the rechargeable battery is inserted, you can see the state of charge of the battery **(19)** in the display. When the rechargeable battery is removed, you can see this on the battery itself.

### Recommendations for Optimal Handling of the Battery

Protect the battery against moisture and water.

Only store the battery within a temperature range of  $-20$  to  $50$  °C. Do not leave the battery in your car in the summer, for example.

Occasionally clean the ventilation slots on the battery using a soft brush that is clean and dry.

A significantly reduced operating time after charging indicates that the battery has deteriorated and must be replaced. Follow the instructions on correct disposal.

### Operation with Power Supply

- ▶ **Pay attention to the mains voltage.** The voltage of the power source must match the voltage specified on the type plate of the power supply.

- ▶ **For mains operation, use only a USB Type-C® power supply with Power Delivery (USB-PD). Its output voltage, minimum output current and output power must comply with the requirements in the “Technical Data” section. Consult the operating instructions for the power supply.** Using different power supplies can damage the radio. If the power supply provides insufficient power, the radio will switch itself off.



- » Open the flap covering the connector compartment **(17)**.
- » Connect the power supply to the USB Type-C® port **(16)** of the radio via a suitable cable.
- » Connect the power supply to the mains supply.

**i** After removing the cable for the power supply, reattach the flap of the connector compartment **(17)** to protect against dirt/debris.

As soon as the radio is connected to the mains via the power supply (including if a rechargeable battery is inserted), energy will be supplied via the power supply.

## Audio Operation



### Switching On and Off and Controlling the Volume

- » Press the  button to switch the radio on or off.
- » Turn the  button to adjust the volume.
- » Press the  button to switch the sound on or off.

### Selecting an Audio Source

- » Press the SOURCE button.
- » Turn the SOURCE button until the required audio source is shown on the display.
- » Press the SOURCE button to confirm the audio source.

The following audio sources are available:

- GPB18V-3SC: digital radio via DAB+ (<DAB> display on the **(a)** multi-function indicator)
- Analogue radio via FM (<FM> display on the **(a)** multi-function indicator)
- External audio source (e.g. Smartphone) via the *Bluetooth*® connection ( display)
- Playback via Multi-Speaker Sound ( display)

### Connecting an external audio source

#### Connection via *Bluetooth*®

- » Select *Bluetooth*® as the audio source on the radio.
  - If the last audio source is available via *Bluetooth*®, a connection to this audio source is automatically established.

If no saved audio sources are available, the connection search process will start automatically.

- » Activate the new connection on the external audio source.
- » To stop an existing connection and start searching for another audio source, press the  button for longer than 0.5 seconds.

#### Connection via Multi-Speaker Sound

- » Select Multi-Speaker Sound as the audio source on the radio.

→ If a Multi-Speaker Stream is available, a connection to this stream is established automatically.



For more information, you can scan the QR code or access the online operating instructions:

<https://rb-pt.com/160992AC2H>

### Utility hook

Your radio is equipped with a utility hook (20) for hanging it up, for example, from a ladder. To do so, turn the utility hook to the required position.

### Maintenance and Service

#### Maintenance and Cleaning

Keep the radio and power supply clean to ensure good, safe operation.

Wipe off any dirt using a damp, soft cloth. Do not use any detergents or solvents.

#### After-Sales Service and Application Service

##### Great Britain

Tel. Service: (0344) 7360109

You can find the link to our service addresses and warranty conditions on the last page.

In all correspondence and spare parts orders, please always include the 10-digit article number given on the nameplate of the product.

#### Transport

The recommended lithium-ion batteries are subject to legislation on the transport of dangerous goods. The user can transport the batteries by road without further requirements.

When the batteries are shipped by third parties (e.g. air transport or forwarding agency), special requirements on packaging and labelling (e.g. ADR regulations) must be met. A dangerous goods expert must be consulted when preparing the items for shipping.

Dispatch battery packs only when the housing is undamaged. Tape or mask off open contacts and pack up the battery in such a manner that it cannot move around in the packaging. Please

also observe the possibility of more detailed national regulations.

#### Disposal

Radios, batteries, accessories and packaging should be sorted for environmentally friendly recycling.



Do not dispose of radios and batteries in household waste!

#### Only for EU countries and United Kingdom:

Electrical and electronic equipment or used batteries that are no longer suitable for use must be collected separately and disposed of in an environmentally friendly manner. Use the designated collection systems. Incorrect disposal may cause harmful effects on the environment and human health, due to the potential presence of hazardous substances.

## Français

### Consignes de sécurité



Lisez attentivement toutes les instructions et consignes de sécurité. Le non-respect des instructions et consignes de sécurité peut provoquer un choc électrique, un incendie et/ou entraîner de graves blessures.

Conservez toutes les instructions et consignes de sécurité pour pouvoir les consulter ultérieurement.

- Contrôlez la radio avant chaque utilisation. N'utilisez pas la radio si vous constatez des dommages. N'ouvrez pas la radio vous-même. Ne confiez sa réparation qu'à un réparateur qualifié utilisant uniquement des pièces de rechange d'origine. Un haut-parleur endommagé accroît le risque de choc électrique.



N'exposez pas la radio à la pluie ou à l'humidité. Toute pénétration d'eau à l'intérieur de la radio accroît le risque de choc électrique.

- N'apportez aucune modification à la batterie et ne l'ouvrez pas. Risque de court-circuit.

- Si l'accu est endommagé ou utilisé de manière non conforme, des vapeurs peuvent s'échapper. L'accu peut brûler ou exploser. Ventilez le local et consultez un médecin en cas de malaise. Les vapeurs peuvent entraîner des irritations des voies respiratoires.

- En cas d'utilisation inappropriée ou de défectuosité de l'accu, du liquide inflammable peut suinter de l'accu. Évitez tout contact avec ce liquide. En cas de contact accidentel, rincez abondamment à l'eau. Si le liquide entre

- **en contact avec les yeux, consultez en plus un médecin dans les meilleurs délais.** Le liquide qui s'échappe de l'accu peut causer des irritations ou des brûlures.
- **Les objets pointus comme un clou ou un tournevis et le fait d'exercer une force extérieure sur le boîtier risque d'endommager l'accu.** Il peut en résulter un court-circuit interne et l'accu risque de s'enflammer, de dégager des fumées, d'exploser ou de surchauffer.
- **Lorsque l'accu n'est pas utilisé, le tenir à l'écart de tout objet métallique (trombones, pièces de monnaie, clés, clous, vis ou autres objets de petite taille) susceptible de créer un court-circuit entre les contacts.** Le court-circuitage des contacts d'un accu peut causer des brûlures ou causer un incendie.
- **N'utilisez l'accu que sur les produits du fabricant.** Tout risque de surcharge dangereuse sera alors exclu.
- **Ne chargez les accus qu'avec des chargeurs recommandés par le fabricant.** Un chargeur conçu pour un type d'accu bien spécifique peut provoquer un incendie lorsqu'il est utilisé pour charger d'autres accus.



**Conservez la batterie à l'abri de la chaleur, en la protégeant p. ex. de l'ensoleillement direct, du feu, de la saleté, de l'eau et de l'humidité.** Il existe un risque d'explosion et de courts-circuits.



**Le nom et les logos Bluetooth® sont des marques déposées et la propriété de Bluetooth SIG, Inc. Toute utilisation de ce nom/ces logos Robert Bosch Power Tools GmbH s'effectue sous licence.**

- **En cas d'utilisation prolongée de la radio, réglez un volume modéré.** Une exposition prolongée à un volume trop fort risque d'endommager l'audition.
- **Protégez la radio contre tout contact direct avec de l'eau.** Toute pénétration d'eau à l'intérieur de la radio accroît le risque de choc électrique.
- **Veillez à ce que le couvre-batterie et le cache-connexions soient toujours fermés.** La radio est alors bien protégée contre l'eau et la poussière.

## Description des prestations et du produit



Pour en savoir plus, scannez le QR-code ou consultez la notice d'utilisation en ligne : <https://rb-pt.com/160992AC2H>

## Éléments constitutifs

La numérotation des éléments se réfère à la représentation de la radio sur les graphiques.

- (1) Écran
- (2) Bouton Marche/Arrêt
- (3) Haut-parleur
- (4) Poignée de transport
- (5) Touches mémoire
- (6) Antenne-tige
- (7) Bouton SOURCE
- (8) Touche Mise en sourdine
- (9) Touche Recherche vers le haut
- (10) Touche Recherche vers le bas
- (11) Touche *Bluetooth*®
- (12) Couvre-batterie
- (13) Levier de verrouillage du couvre-batterie
- (14) Charnières du couvre-batterie
- (15) Logement de batterie
- (16) Prise USB Type-C®<sup>A)</sup>
- (17) Logement des connexions
- (18) Bouton de déverrouillage de la batterie<sup>B)</sup>
- (19) Batterie<sup>B)</sup>
- (20) Crochet de suspension

A) USB Type-C® et USB-C® sont des marques déposées de l'USB Implementers Forum.

B) **Ces accessoires ne sont pas compris dans la fourniture.**

### Affichages

- (a) Afficheur multifonctions
- (b) Indicateur Multi-Speaker Sound
- (c) Indicateur *Bluetooth*®
- (d) Indicateur Emplacement mémoire
- (e) Indicateur d'état de charge de la batterie
- (f) Indicateur Mise en sourdine
- (g) Indicateur Pause
- (h) Affichage de l'heure (**GPB18V-3SC**)

## Caractéristiques techniques

Radio de chantier	<b>GPB18V-3C</b>	<b>GPB18V-3SC</b>
Référence	<b>3 601 DA3 2..</b>	<b>3 601 DA3 3..</b>
<i>Bluetooth</i> ®		
– Plage de fréquences de fonctionnement	MHz	2 402 – 2 480

## 14 | Français

Radio de chantier		GPB18V-3C	GPB18V-3SC
- Puissance d'émission max.	mW	10	10
Indice de protection <sup>A)</sup>		IP54	IP54
Températures ambiantes recommandées pour la charge	°C	0 ... +35	0 ... +35
Températures ambiantes admissibles pendant l'utilisation <sup>B)</sup> et pour le stockage	°C	-20 ... +40	-20 ... +40
Batteries compatibles		GBA18V... GBA 18V... ProCORE18V... EXPERT18V... EXBA18V... CORE18V...	GBA18V... GBA 18V... ProCORE18V... EXPERT18V... EXBA18V... CORE18V...
Chargeurs recommandés		GAL18... GAL 18... GAL 36... GAL12V/18... GAL 12V/18... GAX 18... EXAL18...	GAL18... GAL 18... GAL 36... GAL12V/18... GAL 12V/18... GAX 18... EXAL18...

### Chargeur secteur USB Type-C® avec Power Delivery (USB-PD, article usuel du commerce)

Tension de sortie	V	20
Courant de sortie minimal	A	2,25
Puissance de sortie recommandée pour une pleine fonctionnalité <sup>C)</sup>	W	45

A) avec le couvre-batterie (12) fermé et le cache-connexions fermé (17)

B) performances réduites à des températures < 0 °C

C) Si la puissance du chargeur secteur est trop faible, la radio s'éteint.

Les valeurs peuvent varier selon le produit, les conditions d'utilisation et les conditions ambiantes. Pour plus d'informations, rendez-vous sur [www.bosch-professional.com/wac](http://www.bosch-professional.com/wac).

## Alimentation électrique

La radio peut être alimentée en énergie via une batterie Lithium-Ion **Bosch (19)** ou un chargeur secteur USB Type-C® avec Power Delivery (USB-PD) usuel du commerce.

### Fonctionnement avec batterie

**Bosch** commercialise aussi ses radios de chantier sans batterie. Il est indiqué sur l'emballage si une batterie est fournie avec la radio.

► **N'utilisez que les chargeurs indiqués dans les Caractéristiques techniques.** Ces chargeurs sont les seuls à être adaptés à l'accu Lithium-Ion de votre radio.

 Les batteries lithium-ion sont expédiées partiellement chargées en raison des réglementations internationales en matière de transport. Pour obtenir les performances maximales, chargez la batterie complètement avant la première utilisation.

### Changement de batterie

» Ouvrez le levier de verrouillage (13) du couvre-batterie et rabattez le couvre-batterie (12) vers l'arrière.

- » Appuyez sur le bouton de déverrouillage (18) et retirez la batterie (19) de son logement. **Ne forcez pas.**
- » Insérez la batterie chargée dans le logement de batterie (15) jusqu'à ce qu'elle s'enclenche.
- » Fermez le couvre-batterie (12) et verrouillez-le.

Pour les batteries particulièrement grosses, il est possible de retirer préalablement le couvre-batterie (12).

- » Ouvrez pour cela le couvre-batterie (12).
- » Pressez les deux charnières (14) de la fixation l'une en direction de l'autre et retirez le couvre-batterie.

 **Ayez à l'esprit qu'en l'absence de couvre-batterie, la batterie et le logement de batterie ne sont pas protégés contre l'humidité et les saletés.** Remettez en place le couvre-batterie aussitôt après avoir retiré la grosse batterie.

### Indicateur d'état de charge de la batterie

Quand la batterie se trouve dans son logement, le niveau de charge de la batterie (19) est visible sur l'écran, sinon sur la batterie elle-même.

## Indications pour une utilisation optimale de la batterie

Protégez l'accu de l'humidité et de l'eau.

Ne stockez l'accu que dans la plage de températures de -20 à 50 °C. Ne laissez par ex. pas l'accu dans une voiture en plein été.

Nettoyez de temps en temps les orifices de ventilation de l'accu à l'aide d'un pinceau doux, propre et sec.

Une baisse notable de l'autonomie de l'accu au fil des recharges effectuées indique que l'accu est arrivé en fin de vie et qu'il doit être remplacé.

Respectez les indications concernant l'élimination.

## Fonctionnement avec chargeur secteur

- ▶ **Tenez compte de la tension du secteur !** La tension du secteur doit correspondre aux indications se trouvant sur la plaque signalétique du bloc d'alimentation secteur.
- ▶ **Pour un fonctionnement sur secteur, utilisez exclusivement un chargeur secteur USB Type-C® avec Power Delivery (USB-PD). Sa tension de sortie, son courant de sortie minimal et sa puissance de sortie doivent être conformes aux indications de la section « Caractéristiques techniques ». Observez les indications figurant dans la notice d'utilisation du chargeur secteur.** En cas d'utilisation d'autres chargeurs secteur, la radio risque d'être détériorée. Si la puissance du chargeur secteur est trop faible, la radio s'éteint.



- » Ouvrez le cache-connexions (17).
- » Connectez le chargeur secteur à la prise USB Type-C® (16) de la radio à l'aide d'un câble adéquat.
- » Raccordez le chargeur secteur à une prise électrique.

**i** Pour éviter la pénétration de poussières, remettez en place le cache-connexions (17) aussitôt après avoir débranché le chargeur secteur.

Dès que la radio est raccordée au secteur via le chargeur secteur, son alimentation électrique s'effectue via le chargeur secteur même s'il y a une batterie dans le logement.

## Mode écoute audio

### Mise en marche/arrêt et réglage du volume



- » Pour allumer et éteindre la radio, appuyez sur le bouton .
- » Pour régler le volume, tournez le bouton .
- » Pour activer ou désactiver le son, appuyez sur la touche .

### Sélection d'une source audio

- » Appuyez sur le bouton SOURCE.
- » Tournez le bouton SOURCE jusqu'à ce que la source audio voulue apparaisse sur l'écran.

- » Appuyez sur le bouton SOURCE pour valider la source audio.

Les sources audio suivantes sont disponibles :

- GPB18V-3SC : radio numérique via DAB+ (indicateur <DAB> sur l'afficheur multifonctions **(a)**)
- Radio analogique via FM (indicateur <FM> sur l'afficheur multifonctions **(a)**)
- Source audio externe (p.ex. smartphone) via une liaison Bluetooth® (indicateur )
- Lecture d'une source audio via Multi-Speaker Sound (indicateur )

## Connexion d'une source audio externe

### Connexion via Bluetooth®

- » Sélectionnez la source audio *Bluetooth®* sur la radio.
  - Si la dernière source audio sélectionnée est disponible via *Bluetooth®*, une connexion vers cette source audio est établie automatiquement.

Si aucune source audio enregistrée n'est disponible, une recherche de connexion est automatiquement lancée.

- » Activez la nouvelle connexion au niveau de la source audio externe.
- » Pour supprimer une connexion existante et lancer la recherche d'une autre source audio, appuyez sur la touche  pendant plus de 0,5 s.

### Connexion via Multi-Speaker Sound

- » Sélectionnez la source audio Multi-Speaker Sound sur la radio.

- Si un Multi-Speaker Stream est disponible, une connexion est automatiquement établie avec ce stream.



Pour en savoir plus, scannez le QR-code ou consultez la notice d'utilisation en ligne : <https://rb-pt.com/160992AC2H>

## Crochet de suspension

Le crochet de suspension (20) permet d'accrocher la radio à un escabeau par ex. Pour ce faire, tournez le crochet de suspension jusque dans la position souhaitée.

## Entretien et Service après-vente

### Nettoyage et entretien

Veillez à ce que la radio et le bloc d'alimentation secteur restent propres pour travailler en toute sécurité.

Nettoyez l'appareil à l'aide d'un chiffon doux et humide. N'utilisez pas de détergents ou de solvants.

## Service après-vente et conseil utilisateurs

### France

Tel. : 09 70 82 12 26 (Numéro non surtaxé au prix d'un appel local)

Vous trouverez le lien vers les conditions de garantie et les adresses du service après-vente à la dernière page.

Pour toute demande de renseignement ou toute commande de pièces de rechange, précisez impérativement la référence à 10 chiffres figurant sur l'étiquette signalétique du produit.

### Transport

Les batteries Lithium-ion recommandées sont soumises aux règlements de transport des matières dangereuses. L'utilisateur peut transporter les batteries par voie routière sans mesures supplémentaires.

Lors d'une expédition par tiers (par ex. : transport aérien ou entreprise de transport), les mesures à prendre spécifiques à l'emballage et au marquage doivent être observées. Dans un tel cas, lors de la préparation de l'envoi, il est impératif de faire appel à un expert en transport des matières dangereuses.

N'expédiez les accumulateurs que si le carter n'est pas endommagé. Recouvrez les contacts à l'air libre et emballez l'accu de manière à ce qu'il ne se déplace pas dans l'emballage. Veuillez également respecter les réglementations supplémentaires éventuellement en vigueur dans votre pays.

### Élimination des déchets

Prière de rapporter les radios, les piles/batteries, les accessoires et les emballages dans un Centre de recyclage respectueux de l'environnement.

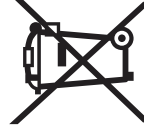

Ne jetez pas les radios et les piles/batteries avec des ordures ménagères !

### Seulement pour les pays de l'UE :

Les appareils ou outils électriques et électroniques devenus hors d'usage ou les batteries/piles usagées doivent être mis de côté séparément et éliminés de façon respectueuse pour l'environnement. Utilisez les systèmes de collecte indiqués. Une mise au rebut incorrecte peut être néfaste pour l'environnement et la santé en raison des substances dangereuses pouvant être présentes dans les déchets d'équipements électriques et électroniques.

### Valable uniquement pour la France :



**FR**  
Cet appareil,  
ses accessoires,  
et batterie  
se recyclent



Points de collecte sur [www.quefairedemesdechets.fr](http://www.quefairedemesdechets.fr)

## Español

### Indicaciones de seguridad



**Lea íntegramente estas indicaciones de seguridad e instrucciones.** Las faltas de observación de las indicaciones de seguridad y de las instrucciones pueden causar descargas eléctricas, incendios y/o lesiones graves.

**Guardar todas las advertencias de peligro e instrucciones para futuras consultas.**

► **Compruebe la radio antes de cada uso. No utilice la radio si detecta daños. No abra usted mismo la radio y solo permita reparaciones únicamente realizadas por un profesional cualificado que emplee exclusivamente piezas de repuesto originales.** Las radios dañadas aumentan el riesgo de descarga eléctrica.



**Mantenga la radio alejada de la lluvia o humedad.** Puede exponerse a una descarga eléctrica si penetra agua en la radio.

► **No modifique ni abra el acumulador.** Podría provocar un cortocircuito.

► **En caso de daño y uso inapropiado del acumulador pueden emanar vapores. El acumulador se puede quemar o explotar.** En tal caso, busque un entorno con aire fresco y acuda a un médico si nota molestias. Los vapores pueden llegar a irritar las vías respiratorias.

► **En el caso de una aplicación incorrecta o con un acumulador dañado puede salir líquido inflamable del acumulador. Evite el contacto con él. En caso de un contacto accidental enjuague con abundante agua. En caso de un contacto del líquido con los ojos recurra además inmediatamente a un médico.** El líquido del acumulador puede irritar la piel o producir quemaduras.

► **Mediante objetos puntiagudos, como p. ej. clavos o destornilladores, o por influjo de fuerza exterior se puede dañar el acumulador.** Se puede generar un cortocircuito interno y el acumulador puede arder, humear, explotar o sobrecalentarse.

► **Si no utiliza el acumulador, guárdelo separado de clips, monedas, llaves, clavos, tornillos o demás objetos metálicos que pudieran puentear sus contactos.** El cortocircuito de los contactos del acumulador puede causar quemaduras o un incendio.

► **Utilice el acumulador sólo en productos del fabricante.** Solamente así queda protegido el acumulador contra una sobrecarga peligrosa.

► **Cargue los acumuladores sólo con cargadores recomendados por el fabricante.** Existe el riesgo de incendio al intentar cargar acumuladores de un tipo diferente al previsto para el cargador.



Proteja la batería del calor excesivo, además de, p. ej., una exposición prolongada al sol, la suciedad, el fuego, el agua o la humedad. Existe riesgo de explosión y cortocircuito.



La marca *Bluetooth*® así como los logotipos (Logos) son marcas registradas y son propiedad de Bluetooth SIG, Inc. Cualquiera uso de esta marca/logotipo por parte de Robert Bosch Power Tools GmbH tiene lugar bajo licencia.

- ▶ **Ajuste la radio a un volumen moderado para un uso prolongado.** Un volumen elevado durante un período de tiempo prolongado puede provocar daños en los oídos.
- ▶ **Proteja la radio ante el contacto directo con el agua.** Puede exponerse a una descarga eléctrica si penetra agua en la radio.
- ▶ **Mantenga la cubierta del compartimiento del acumulador y la cubierta del compartimento de conexiones cerradas en lo posible.** Las cubiertas cerradas protegen la radio ante el agua y el polvo.

## Descripción del producto y servicio



Para más información, escanee el código QR o consulte el manual de instrucciones en línea: <https://rb-pt.com/160992AC2H>

## Componentes principales

La numeración de los componentes representados se refiere a la imagen de la radio en las ilustraciones.

- (1) Pantalla
- (2) Botón de conexión/desconexión
- (3) Altavoz
- (4) Asa de transporte
- (5) Teclas de memoria de emisoras
- (6) Antena de varilla

- (7) Botón SOURCE
  - (8) Tecla de enmudecimiento
  - (9) Tecla de búsqueda ascendente
  - (10) Tecla de búsqueda descendente
  - (11) Tecla *Bluetooth*®
  - (12) Cubierta del compartimiento del acumulador
  - (13) Palanca de enclavamiento de la cubierta del compartimiento del acumulador
  - (14) Elementos elásticos de la cubierta del compartimiento del acumulador
  - (15) Alojamiento de la batería
  - (16) Toma USB Type-C®<sup>A)</sup>
  - (17) Compartimento del acumulador
  - (18) Tecla de desenchavamiento del acumulador<sup>B)</sup>
  - (19) Acumulador<sup>B)</sup>
  - (20) Gancho de suspensión
- A) USB Type-C® y USB-C® son signos de marca de USB Implementers Forum.  
B) Estos accesorios no corresponden al material que se adjunta de serie.

## Elementos de indicación

- (a) Indicador multifuncional
- (b) Indicador de Multi-Speaker Sound
- (c) Indicador de *Bluetooth*®
- (d) Indicador de espacio de memoria
- (e) Indicador del estado de carga del acumulador
- (f) Indicador de enmudecimiento (mute)
- (g) Indicador de pausa
- (h) Reloj (GPB18V-3SC)

## Datos técnicos

Radio de obra		GPB18V-3C	GPB18V-3SC
Número de artículo		3 601 DA3 2..	3 601 DA3 3..
<i>Bluetooth</i> ®			
– Margen de frecuencias de funcionamiento	MHz	2402 – 2480	2402 – 2480
– Potencia de emisión máx.	mW	10	10
Grado de protección <sup>A)</sup>		IP54	IP54
Temperatura ambiente recomendada durante la carga	°C	0 ... +35	0 ... +35
Temperatura ambiente permitida durante el funcionamiento <sup>B)</sup> y en el almacenamiento	°C	-20 ... +40	-20 ... +40
Acumuladores compatibles		GBA18V... GBA 18V... ProCORE18V...	GBA18V... GBA 18V... ProCORE18V...

Radio de obra	GPB18V-3SC	GPB18V-3SC
	EXPERT18V... EXBA18V... CORE18V...	EXPERT18V... EXBA18V... CORE18V...
Cargadores recomendados	GAL18... GAL 18... GAL 36... GAL12V/18... GAL 12V/18... GAX 18... EXAL18...	GAL18... GAL 18... GAL 36... GAL12V/18... GAL 12V/18... GAX 18... EXAL18...

#### Fuente de alimentación enchufable USB Type-C® con Power Delivery (USB-PD, disponible en el mercado)

Tensión de salida	V	20	20
Corriente de salida mínima	A	2,25	2,25
Potencia de salida recomendada para una plena funcionalidad <sup>(c)</sup>	W	45	45

A) con la cubierta del compartimiento del acumulador **(12)** cerrada y el compartimiento del acumulador **(17)** cerrado

B) potencia limitada a temperaturas < 0 °C

C) En caso de que la potencia de la fuente de alimentación enchufable sea demasiado baja, la radio se apaga.

Los valores pueden variar dependiendo del producto y están sujetos a la aplicación y a las condiciones medioambientales. Más información en [www.bosch-professional.com/wac](http://www.bosch-professional.com/wac).

## Suministro de corriente

La radio puede alimentarse mediante una batería de iones de litio **Bosch (19)** o una fuente de alimentación enchufable USB Type-C® con Power Delivery (USB-PD).

## Funcionamiento con acumulador

**Bosch** vende también radios sin acumulador. En el embalaje puede ver si se incluye un acumulador en el volumen de suministro de su radio.

► **Utilice únicamente los cargadores que se enumeran en los datos técnicos.** Solamente estos cargadores son compatibles con los acumuladores de iones de litio utilizables en su radio.

**i** Los acumuladores de iones de litio se entregan parcialmente cargados debido a la normativa de transporte internacional. Con el fin de obtener la plena potencia del acumulador, antes de su primer uso, cargue completamente el acumulador.

## Cambio del acumulador

» Abra la palanca de enclavamiento **(13)** de la cubierta del compartimiento del acumulador y abra la cubierta del compartimiento del acumulador **(12)**.

» Presione la tecla de desenclavamiento del acumulador **(18)** y retire el acumulador **(19)** del compartimiento. **No proceda con brusquedad.**

» Desplace la batería cargada en el alojamiento de la batería **(15)** hasta que encaje.

» Cierre la cubierta del compartimiento del acumulador **(12)** y enlázvela.

En el caso de la utilización de acumuladores especialmente grandes, se puede quitar la cubierta del compartimiento del acumulador **(12)**.

» Abra para ello la cubierta del compartimiento del acumulador **(12)**.

» Presione los elementos elásticos **(14)** de la fijación uno contra el otro y retire la cubierta del acumulador.

**i** **Tenga en cuenta que sin la cubierta del compartimiento del acumulador, el acumulador y el compartimiento del acumulador ya no están protegidos contra la humedad y la suciedad.** Vuelva a colocar la cubierta del compartimiento del acumulador tan pronto como haya retirado el acumulador grande.

## Indicador del estado de carga del acumulador

Con el acumulador colocado, el estado de carga del acumulador **(19)** lo puede ver en la pantalla y, con el acumulador desmontado, lo puede ver en el propio acumulador.

## Indicaciones para el trato óptimo del acumulador

Proteja el acumulador de la humedad y del agua.

Únicamente almacene el acumulador en el margen de temperatura desde -20 °C hasta 50 °C. P.ej., no deje el acumulador en el coche en verano.

Limpe de vez en cuando las rejillas de refrigeración del acumulador con un pincel suave, limpio y seco.

Si después de una recarga, el tiempo de funcionamiento del acumulador fuese muy reducido, ello es señal de que éste está agotado y deberá sustituirse.

Observe las indicaciones referentes a la eliminación.

## Operación con fuente de alimentación enchufable

- ▶ **¡Observe la tensión de red!** La tensión de la fuente de corriente debe coincidir con las indicaciones en la placa de características de la fuente de alimentación enchufable.
- ▶ **Utilice únicamente una fuente de alimentación enchufable USB Type-C® con Power Delivery (USB-PD) para el servicio de red. La tensión de salida, la corriente de salida mínima y la potencia de salida deben cumplir los requisitos del capítulo "Datos técnicos". Observe las instrucciones de servicio de la fuente de alimentación enchufable.** En caso de utilizar otras fuentes de alimentación enchufables, la potencia puede resultar dañada. En caso de que la potencia de la fuente de alimentación enchufable sea demasiado baja, la radio se apaga.
- » Abra la cubierta del compartimiento del acumulador (17).
- » Conecte la fuente de alimentación enchufable con un cable adecuado a la toma USB Type-C® (16) de la radio.
- » Conecte la fuente de alimentación enchufable a la red.





Para la protección contra la suciedad, cierre de nuevo la cubierta del compartimiento de conexión (17) al retirar el cable de la fuente de alimentación enchufable.

Tan pronto como la radio se conecta a la red eléctrica a través de la fuente de alimentación enchufable, la energía se suministra a través de la fuente de alimentación enchufable, incluso con la batería colocada.

## Funcionamiento del audio

### Conexión/desconexión y regulación del volumen

- » Pulse el botón  para encender o apagar la radio.
- » Pulse el botón  para ajustar el volumen.
- » Pulse la tecla  para conectar o desconectar el sonido.

### Selección de la fuente de audio

- » Pulse el botón SOURCE.
- » Gire el botón SOURCE hasta que la fuente de audio deseada aparezca en la pantalla.
- » Pulse el botón SOURCE para confirmar la fuente de audio elegida.

Las siguientes fuentes de audio están a disposición:

- GPB18V-3SC: radio digital a través de DAB+ (indicador <b>DAB</b> en el indicador multifuncional (a))

- radio analógica a través de UKW (indicador <b>FM</b> en el indicador multifuncional (a))
- fuente de audio externa (p. ej. teléfono inteligente) a través de la conexión de Bluetooth® (indicador )
- Reproducción con Multi-Speaker Sound (indicador )

## Conectar una fuente de audio externa

### Conexión por Bluetooth®

- » Seleccione la fuente de audio Bluetooth® en la radio.
  - Si la última fuente de audio está disponible a través de Bluetooth®, se establece automáticamente una conexión con esta fuente de audio.
- Si no hay ninguna fuente de audio guardada, se inicia automáticamente una búsqueda de conexión.
  - » Active la nueva conexión a la nueva fuente de audio externa.
  - » Para finalizar una conexión existente e iniciar la búsqueda de otra fuente de audio, pulse el botón  durante más de 0,5 segundos.

### Conexión por Multi-Speaker Sound

- » Seleccione la fuente de audio Multi-Speaker Sound en la radio.
  - Si está disponible un Multi-Speaker Stream, se establece automáticamente una conexión con este Stream.



Para más información, escanee el código QR o consulte el manual de instrucciones en línea: <https://rb-pt.com/160992AC2H>

## Gancho de suspensión

Con el gancho de suspensión (20) puede colgar la radio p. ej. en una escalera. Para ello, gire el gancho de suspensión a la posición deseada.

## Mantenimiento y servicio

### Mantenimiento y limpieza

Mantenga siempre limpia la radio y la fuente de alimentación enchufable, para trabajar con eficacia y seguridad.

Limpie el aparato con un paño húmedo y suave. No utilice ningún detergente o disolvente.

## Servicio técnico y atención al cliente

### México

Robert Bosch, S. de R. L. de C.V.  
Calle Robert Bosch No. 405  
C.P. 50071 Zona Industrial,  
Toluca - México, RFC: RBO910102QJ9  
Tel.: (52) 55 528430-62  
Tel.: 800 6271286

## Espanha

Tel. Asesoramiento al cliente: 902 531 553

El enlace a nuestras direcciones de servicio y condiciones de garantía se encuentra en la última página.

Para cualquier consulta o pedido de piezas de repuesto es imprescindible indicar el nº de artículo de 10 dígitos que figura en la placa de características del producto.

## Transporte

Los acumuladores de iones de litio recomendados están sujetos a los requerimientos estipulados en la legislación sobre mercancías peligrosas. Los acumuladores pueden ser transportados por carretera por el usuario sin más imposiciones.

En el caso de un envío por terceros (p. ej., transporte aéreo o agencia de transportes) deberán considerarse las exigencias especiales en cuanto a su embalaje e identificación. En ese caso deberá recurrirse a un experto en mercancías peligrosas al preparar la pieza para su envío.

Únicamente envíe acumuladores si su carcasa no está dañada. Si los contactos no van protegidos cúbralos con cinta adhesiva y embale el acumulador de manera que éste no se pueda mover dentro del embalaje. Observe también la normativa nacional aplicable.

## Eliminación

Las pilas, los acumuladores/las pilas, los accesorios y los embalajes deben reciclarse de forma respetuosa con el medio ambiente.



¡No elimine las pilas ni los acumuladores/las pilas con la basura doméstica!

## Sólo para los países de la UE:

Los aparatos eléctricos y electrónicos o pilas/baterías usadas que ya no se puedan utilizar deben recogerse por separado y eliminarse de forma respetuosa con el medio ambiente. Utilice los sistemas de recogida indicados. Una eliminación incorrecta puede ser perjudicial para el medio ambiente y la salud debido a las sustancias peligrosas que puedan contener.

## Informaciones adicionales para México

La operación de este equipo está sujeta a las siguientes dos condiciones

1. Es posible que este equipo o dispositivo no cause interferencia perjudicial.
2. Este equipo o dispositivo debe aceptar cualquier interferencia. Incluyendo la que pueda causar su operación no deseada.



**El símbolo es solamente válido, si también se encuentra sobre la placa de características del producto/fabricado.**

# Português

## Instruções de segurança



**Leia todas as instruções de segurança e instruções.** A inobservância das instruções de segurança e das instruções pode causar choque elétrico, incêndio e/ou ferimentos graves.

**Guarde bem todas as indicações de segurança e instruções para futura referência.**

- ▶ **Verifique o rádio antes de cada utilização. Não utilize o rádio se detetar danos no mesmo. Não abra o rádio, as reparações devem ser levadas a cabo apenas por pessoal técnico qualificado e devem ser usadas somente peças de substituição originais.** Rádios danificados aumentam o risco de um choque elétrico.



**Mantenha o rádio afastado da chuva ou de humidade.** A infiltração de água no rádio aumenta o risco de um choque elétrico.

- ▶ **Não altere nem abra o acumulador.** Há perigo de haver um curto-circuito.
- ▶ **Em caso de danos e de utilização incorreta da bateria, podem escapar vapores. A bateria pode incendiar-se ou explodir.** Areje o espaço e procure assistência médica no caso de apresentar queixas. É possível que os vapores irriteem as vias respiratórias.
- ▶ **No caso de utilização incorreta ou bateria danificada pode vaziar líquido inflamável da bateria. Evitar o contacto. No caso de um contacto accidental, deverá enxaguar com água. Se o líquido entrar em contacto com os olhos, também deverá consultar um médico.** Líquido que sai da bateria pode levar a irritações da pele ou a queimaduras.
- ▶ **Os objetos afiados como, p. ex., pregos ou chaves de fendas, assim como o efeito de forças externas podem danificar o acumulador.** Podem causar um curto-circuito interno e o acumulador pode ficar queimado, deitar fumo, explodir ou sobreaquecer.
- ▶ **Manter o acumulador que não está sendo utilizado afastado de cliques, moedas, chaves, parafusos ou outros pequenos objetos metálicos que possam causar um curto-circuito dos contactos.** Um curto-circuito entre os contactos do acumulador pode ter como consequência queimaduras ou fogo.
- ▶ **Utilize a bateria apenas em produtos do fabricante.** Só assim é que a bateria é protegida contra sobrecarga perigosa.
- ▶ **Só carregar baterias em carregadores recomendados pelo fabricante.** Há perigo de incêndio se um carregador, apropriado para um determinado tipo de baterias, for utilizado para carregar baterias de outros tipos.



**Proteger a bateria contra calor, p. ex. também contra uma permanente radiação solar, fogo, sujidade, água e humidade.** Há risco de explosão ou de um curto-circuito.



**A marca verbal Bluetooth® como também os símbolos (logótipos) são marcas registadas e propriedade da Bluetooth SIG, Inc. Qualquer utilização desta marca verbal/símbolos pela Robert Bosch Power Tools GmbH é efetuada mediante licença.**

- ▶ **Se utilizar o rádio durante um período de tempo mais prolongado ajuste um volume de som moderado.** Um volume de som demasiado elevado durante um longo período de tempo pode provocar danos auditivos.
- ▶ **Proteja o rádio contra contacto direto com água.** A infiltração de água no rádio aumenta o risco de um choque elétrico.
- ▶ **Mantenha a tampa do compartimento da bateria e a cobertura do compartimento das ligações tanto quanto possível fechadas.** As tampas fechadas protegem o rádio de água e pó.

## Descrição do produto e do serviço



Para mais informações, faça a leitura do código QR ou consulte o manual de instruções online: <https://rb-pt.com/160992AC2H>

## Componentes ilustrados

A numeração dos componentes ilustrados refere-se à apresentação do rádio nas figuras.

- (1) Ecrã
  - (2) Botão de ligar/desligar
  - (3) Coluna de som
  - (4) Pega de transporte
  - (5) Teclas para memorizar programas
- (6) Antena de haste
  - (7) Botão SOURCE
  - (8) Tecla de corte de som
  - (9) Tecla de procura para cima
  - (10) Tecla de procura para baixo
  - (11) Tecla Bluetooth®
  - (12) Tampa do compartimento da bateria
  - (13) Alavanca de bloqueio da tampa do compartimento da bateria
  - (14) Elementos de mola da tampa do compartimento da bateria
  - (15) Encaixe da bateria
  - (16) Tomada USB Type-C®<sup>A)</sup>
  - (17) Compartimento das ligações
  - (18) Tecla de desbloqueio da bateria<sup>B)</sup>
  - (19) Bateria<sup>B)</sup>
  - (20) Gancho para pendurar

A) USB Type-C® e USB-C® são marcas registadas da USB Implementers Forum.

B) **Este acessório não pertence ao volume de fornecimento.**

## Elementos de indicação

- (a) Indicação multifuncional
- (b) Indicação Multi-Speaker Sound
- (c) Indicação de Bluetooth®
- (d) Indicação da posição de memória
- (e) Indicador do nível de carga da bateria
- (f) Indicação de corte de som
- (g) Indicação de pausa
- (h) Indicação da hora (GPB18V-3SC)

## Dados técnicos

Rádio para estaleiros de obras	GPB18V-3C	GPB18V-3SC
Número de produto	3 601 DA3 2..	3 601 DA3 3..
<i>Bluetooth®</i>		
- Faixa de frequência de operação	MHz	2402 - 2480
- Potência máx. de transmissão	mW	10
Tipo de proteção <sup>A)</sup>	IP54	IP54
Temperatura ambiente recomendada durante o carregamento	°C	0 ... +35
Temperatura ambiente admissível em funcionamento <sup>B)</sup> e durante o armazenamento	°C	-20 ... +40
Baterias compatíveis	GBA18V... GBA 18V...	GBA18V... GBA 18V...

**Rádio para estaleiros de obras****GPB18V-3C****GPB18V-3SC**

	ProCORE18V... EXPERT18V... EXBA18V... CORE18V...	ProCORE18V... EXPERT18V... EXBA18V... CORE18V...
Carregadores recomendados	GAL18... GAL 18... GAL 36... GAL12V/18... GAL 12V/18... GAX 18... EXAL18...	GAL18... GAL 18... GAL 36... GAL12V/18... GAL 12V/18... GAX 18... EXAL18...

**Fonte de alimentação USB Type-C® com Power Delivery (USB-PD, convencional)**

Tensão de saída	V	20	20
Corrente de saída mínima	A	2,25	2,25
Potência de saída recomendada para total funcionalidade <sup>c)</sup>	W	45	45

A) Com a tampa do compartimento da bateria fechada **(12)** e o compartimento das ligações fechado **(17)**

B) potência limitada perante temperaturas < 0 °C

C) Com uma potência demasiado reduzida da fonte de alimentação, o rádio desliga-se.

Os valores podem variar em função do produto e estar sujeitos a condições de aplicação e do meio ambiente. Para mais informações consulte [www.bosch-professional.com/wac](http://www.bosch-professional.com/wac).

**Abastecimento de energia**

O abastecimento de energia do rádio pode ser através de uma **Bosch** bateria de lítio **(19)** ou de uma fonte de alimentação USB Type-C® com Power Delivery (USB-PD) convencional.

**Funcionamento com bateria**

**Bosch** vende rádios também sem bateria. Pode consultar na embalagem se está incluída uma bateria no volume de fornecimento do seu rádio.

- ▶ **Utilize apenas os carregadores listados nos dados técnicos.** Só estes carregadores são apropriados para as baterias de lítio utilizadas no seu rádio.

**i** Devido às normas de transporte internacionais, as baterias de lítio são fornecidas parcialmente carregadas. Para assegurar a completa potência da bateria, a bateria deverá ser carregada completamente antes da primeira utilização.

**Trocar a bateria**

- » Abra a alavanca de bloqueio **(13)** da tampa do compartimento da bateria e abra a tampa do compartimento da bateria **(12)**.
- » Prima a tecla de desbloqueio da bateria **(18)** e retire a bateria **(19)** do respetivo compartimento. **Não empregue força.**
- » Insira a bateria carregada no respetivo encaixe **(15)**, até que esta esteja engatada.
- » Feche a tampa do compartimento da bateria **(12)** e bloqueie-a.

A tampa do compartimento da bateria **(12)** pode ser removida para a utilização de baterias particularmente grandes.

- » Para o efeito, abra a tampa do compartimento da bateria **(12)**.
- » Pressione os elementos de mola **(14)** da fixação um contra o outro e retire a tampa da bateria.

**i** **Tenha em atenção que a bateria e o respetivo compartimento deixam de estar protegidos contra humidade e sujidade se a tampa do compartimento da bateria não estiver colocada.** Monte novamente a tampa do compartimento da bateria, assim que tiver retirado a bateria grande.

**Indicador do nível de carga da bateria**

Com a bateria colocada pode visualizar o nível de carga da bateria **(19)** no ecrã, com a bateria retirada visualiza na própria bateria.

**Indicações sobre o manuseio ideal da bateria**

- Proteger a bateria contra humidade e água.
- Armazene a bateria apenas na faixa de temperatura de -20 °C a 50 °C. Por exemplo, não deixe a bateria dentro do automóvel no verão.
- Limpar de vez em quando as aberturas de ventilação da bateria com um pincel macio, limpo e seco.
- Um tempo de funcionamento reduzido após o carregamento indica que a bateria está gasta e que deve ser substituída.
- Observe as indicações sobre a eliminação de forma ecológica.

## Funcionamento com o conector de fonte de alimentação



- ▶ **Observe a tensão de rede!** A tensão da fonte de corrente elétrica tem de coincidir com os dados que constam na placa de características da fonte de alimentação.
- ▶ **Para o funcionamento de rede use apenas uma fonte de alimentação USB Type-C® com Power Delivery (USB-PD). A tensão de saída, a tensão de saída mínima e a potência de saída têm de corresponder aos requisitos no capítulo "Dados técnicos". Respeite o manual de instruções da fonte de alimentação.** Ao usar outras fontes de alimentação pode danificar o rádio. Com uma potência demasiado reduzida da fonte de alimentação, o rádio desliga-se.
- » Abra a cobertura do compartimento das ligações (17).
- » Ligue a fonte de alimentação através de um cabo adequado à tomada USB Type-C® (16) do rádio.
- » Ligue a fonte de alimentação à rede elétrica.

 Feche novamente a cobertura do compartimento das ligações (17) para o proteger contra sujidade, quando retirar o cabo da fonte de alimentação.



Assim que o rádio estiver ligado à rede elétrica através da fonte de alimentação, o abastecimento de energia ocorre através da fonte de alimentação, mesmo com a bateria inserida.

## Modo de áudio

### Ligar e desligar e ajustar o volume

- » Prima o botão  para ligar ou desligar o rádio.
- » Rode o botão  para ajustar o volume de som.
- » Prima a tecla  para desligar ou ligar o som.

### Selecionar a fonte de áudio

- » Prima o botão SOURCE.
- » Rode o botão SOURCE até que seja exibida a fonte de áudio desejada no ecrã.
- » Prima o botão SOURCE para confirmar a fonte de áudio. Estão disponíveis as seguintes fontes de áudio:
  - GPB18V-3SC: rádio digital através de DAB+ (indicação <DAB> na indicação multifuncional (a))
  - rádio analógico através de UHF (indicação <FM> na indicação multifuncional (a))
  - fonte de áudio externa (p. ex. smartphone) através de ligação via *Bluetooth*® (indicação )
  - Reprodução via Multi-Speaker Sound (indicação )

## Ligar fonte de áudio externa

### Ligação via *Bluetooth*®

- » Seleccione a fonte de áudio *Bluetooth*® no rádio.
  - Se a última fonte de áudio via *Bluetooth*® estiver disponível, é estabelecida automaticamente uma ligação a esta fonte de áudio.
- Se não estiver disponível uma fonte áudio gravada, é iniciada automaticamente uma pesquisa de ligação.
- » Ative a nova ligação na fonte de áudio externa.
- » Para terminar uma ligação existente e iniciar a procura por outra fonte de áudio, prima a tecla  durante mais do que 0,5 s.

### Ligação via Multi-Speaker Sound

- » Seleccione a fonte de áudio Multi-Speaker Sound no rádio.
  - Se estiver disponível um Multi-Speaker Stream, é estabelecida automaticamente uma ligação com este stream.



Para mais informações, faça a leitura do código QR ou consulte o manual de instruções online: <https://rb-pt.com/160992AC2H>

## Gancho para pendurar

Com o gancho para pendurar (20) pode pendurar o rádio, p. ex. num escadote. Para tal, rode o gancho para pendurar para a posição desejada.

## Manutenção e assistência técnica

### Manutenção e limpeza

Mantenha o rádio e a fonte de alimentação limpos para trabalhar bem e de forma segura.

Limpar sujidades com um pano húmido e macio. Não utilize detergentes ou solventes.

### Serviço pós-venda e aconselhamento

#### Brasil

Robert Bosch Ltda. – Divisão de Ferramentas Elétricas  
Rodovia Anhanguera, Km 98 – Parque Via Norte  
13065-900, CP 1195  
Campinas, São Paulo  
Tel.: 0800 7045 446  
[www.bosch.com.br/contacto](http://www.bosch.com.br/contacto)

#### Portugal

Tel.: 21 8500000

Na última página encontra o link para os nossos endereços de assistência técnica e para as condições da garantia.

Indique para todas as questões e encomendas de peças sobressalentes a referência de 10 dígitos de acordo com a placa de características do produto.

## Transporte

As baterias de íões de lítio recomendadas estão sujeitas às leis de materiais perigosos. As baterias podem ser transportadas na rua pelo utilizador, sem mais obrigações.

No caso de envio por terceiros (por ex.: transporte aéreo ou expedição), devem ser observadas as especiais exigências quanto à embalagem e à designação. Neste caso é necessário consultar um especialista de materiais perigosos ao preparar a peça a ser trabalhada.

Baterias só devem ser transportadas se a carcaça estiver em perfeito estado. Colar contactos abertos e embalar a bateria de modo que não possa se movimentar dentro da embalagem. Respeite também outras disposições nacionais eventualmente existentes.

## Eliminação

Os rádios, baterias/pilhas, acessórios e embalagens devem ser enviados para uma reciclagem ecológica de matéria-prima.

Não deite rádios nem baterias/pilhas no lixo doméstico!

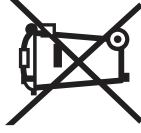

## Apenas para países da UE:

Os equipamentos eléctricos e electrónicos ou baterias/pilhas que já não são utilizáveis devem ser recolhidos separadamente e eliminados de forma ecologicamente correcta. Utilize os sistemas de recolha designados para o efeito. Uma eliminação incorrecta pode ser prejudicial ao meio ambiente e à saúde devido às substâncias potencialmente perigosas que contém.



**Mantener la radio al riparo da pioggia e umidità.** L'infiltrazione di acqua nella radio aumenta il rischio di folgorazione.

- ▶ **Non modificare né aprire la batteria.** Vi è il rischio di cortocircuito.
- ▶ **In caso di danni o di utilizzo improprio della batteria, vi è rischio di fuoriuscita di vapori. La batteria può incendiarsi o esplodere.** Far entrare aria fresca nell'ambiente e contattare un medico in caso di malessere. I vapori possono irritare le vie respiratorie.
- ▶ **In caso d'impiego errato o di batteria danneggiata, vi è rischio di fuoriuscita di liquido infiammabile dalla batteria. Evitare il contatto con il liquido. In caso di contatto accidentale, risciacquare accuratamente con acqua. Rivolgersi immediatamente ad un medico, qualora il liquido entri in contatto con gli occhi.** Il liquido fuoriuscito dalla batteria potrebbe causare irritazioni cutanee o ustioni.
- ▶ **Qualora si utilizzino oggetti appuntiti, come ad es. chiodi o cacciaviti, oppure se si esercita forza dall'esterno, la batteria potrebbe danneggiarsi.** Potrebbe verificarsi un cortocircuito interno e la batteria potrebbe incendiarsi, emettere fumo, esplodere o surriscaldarsi.
- ▶ **Non avvicinare batterie non utilizzate a fermagli, monete, chiavi, chiodi, viti, né ad altri piccoli oggetti metallici che potrebbero provocare l'esclusione dei contatti.** Un eventuale corto circuito fra i contatti della batteria potrebbe causare ustioni o incendi.
- ▶ **Utilizzare la batteria solo con articoli del produttore.** Sol tanto in questo modo la batteria verrà protetta da pericolosi sovraccarichi.
- ▶ **Caricare le batterie esclusivamente con caricabatterie consigliati dal produttore.** Se un dispositivo di ricarica adatto per un determinato tipo di batterie viene impiegato con batterie differenti, vi è rischio d'incendio.



**Proteggere la batteria dal calore, ad esempio anche da irradiazione solare continua, fuoco, sporcizia, acqua ed umidità.** Sussiste il pericolo di esplosioni e cortocircuito.



**Il marchio denominativo Bluetooth®, così come i simboli grafici (loghi), sono marchi di fabbrica registrati e sono proprietà di Bluetooth SIG, Inc. Qualsiasi utilizzo di tali marchi/loghi da parte di Robert Bosch Power Tools GmbH è concesso in licenza.**

- ▶ **In caso di utilizzo prolungato, regolare la radio a un volume moderato.** A lungo andare, un volume elevato può causare danni all'udito.
- ▶ **Proteggere la radio dal contatto diretto con l'acqua.** L'infiltrazione di acqua nella radio aumenta il rischio di folgorazione.
- ▶ **Mantenere quanto più possibile chiuse la copertura del vano batteria e la copertura dello scomparto collegamenti.** Le coperture chiuse proteggono la radio da acqua e polvere.

## Italiano

### Avvertenze di sicurezza



**Leggere tutte le avvertenze di sicurezza e le istruzioni.** La mancata osservanza delle avvertenze di sicurezza e delle istruzioni può causare folgorazioni, incendi e/o lesioni gravi.

**Conservare tutte le avvertenze di sicurezza e le istruzioni a scopo di futura consultazione.**

- ▶ **Controllare la radio prima di ogni utilizzo. Se si rilevano danni, non utilizzare la radio. Non aprire la radio e farla riparare esclusivamente da personale specializzato, utilizzando solamente parti di ricambio originali.** Le radio danneggiate aumentano il rischio di scosse elettriche.

## Descrizione del prodotto e dei servizi forniti



Per ulteriori informazioni scansionare il QR Code o consultare le istruzioni d'uso online:  
<https://rb-pt.com/160992AC2H>

### Componenti illustrati

La numerazione dei componenti illustrati si riferisce alla rappresentazione della radio nelle illustrazioni.

- (1) Display
- (2) Pulsante di accensione/spegnimento
- (3) Altoparlante
- (4) Impugnatura di trasporto
- (5) Tasti di memorizzazione programmi
- (6) Antenna ad asta
- (7) Pulsante SOURCE
- (8) Tasto Mute
- (9) Tasto per ricerca in avanti
- (10) Tasto per ricerca indietro
- (11) Tasto *Bluetooth*<sup>®</sup>

- (12) Copertura vano batteria
- (13) Levetta di bloccaggio copertura vano batteria
- (14) Elementi a molla della copertura vano batteria
- (15) Alloggiamento batteria
- (16) Presa USB Type-C<sup>(A)</sup>
- (17) Scoppo collegamenti
- (18) Tasto di sbloccaggio della batteria<sup>B)</sup>
- (19) Batteria<sup>B)</sup>
- (20) Gancio di sospensione

A) USB Type-C<sup>®</sup> e USB-C<sup>®</sup> sono marchi registrati di USB Implementers Forum.

B) **Questo accessorio non è compreso nella fornitura standard.**

### Elementi di visualizzazione

- (a) Indicatore multifunzione
- (b) Indicatore Multi-Speaker Sound
- (c) Indicatore *Bluetooth*<sup>®</sup>
- (d) Indicatore posizione di memoria
- (e) Indicatore del livello di carica della batteria
- (f) Indicatore Mute
- (g) Indicatore pausa
- (h) Indicatore dell'ora (**GPB18V-3SC**)

### Dati tecnici

Radio da cantiere		GPB18V-3C	GPB18V-3SC
Codice prodotto		<b>3 601 DA3 2..</b>	<b>3 601 DA3 3..</b>
<i>Bluetooth</i> <sup>®</sup>			
- Campo di frequenza di esercizio	MHz	2402 - 2480	2402 - 2480
- Potenza di trasmissione max.	mW	10	10
Grado di protezione <sup>A)</sup>		IP54	IP54
Temperatura ambiente consigliata in fase di ricarica	°C	0 ... +35	0 ... +35
Temperatura ambiente consentita durante il funzionamento <sup>B)</sup> e per lo stoccaggio	°C	-20 ... +40	-20 ... +40
Batterie compatibili		GBA18V... GBA 18V... ProCORE18V... EXPERT18V... EXBA18V... CORE18V...	GBA18V... GBA 18V... ProCORE18V... EXPERT18V... EXBA18V... CORE18V...
Caricabatteria consigliati		GAL18... GAL 18... GAL 36... GAL12V/18... GAL 12V/18... GAX 18... EXAL18...	GAL18... GAL 18... GAL 36... GAL12V/18... GAL 12V/18... GAX 18... EXAL18...

**Alimentatore USB Type-C<sup>®</sup> con Power Delivery (USB-PD, reperibile in commercio)**

Radio da cantiere		GPB18V-3C	GPB18V-3SC
Tensione di uscita	V	20	20
Corrente di uscita minima	A	2,25	2,25
Potenza di uscita completa <sup>c)</sup>	W	45	45

A) Con copertura vano batteria (12) chiusa e scomparto collegamenti (17) chiuso

B) Prestazioni limitate con temperature < 0 °C

C) In caso di potenza eccessivamente ridotta dell'alimentatore, la radio si spegne.

I valori possono variare a seconda del prodotto ed essere soggetti a condizioni di impiego e ambientali. Per maggiori informazioni, consultare il sito [www.bosch-professional.com/wac](http://www.bosch-professional.com/wac).

## Alimentazione

La radio può essere alimentata tramite una batteria al litio (19) **Bosch** o un alimentatore USB Type-C® con Power Delivery (USB-PD) reperibile in commercio.

### Funzionamento con batteria

**Bosch** commercializza radio anche senza batteria. Per sapere se nella fornitura della radio è inclusa una batteria, leggere quanto riportato sulla confezione.

► **Utilizzare esclusivamente i caricabatterie indicati nei dati tecnici.** Soltanto questi caricabatteria sono adatti alle batterie al litio utilizzate nella vostra radio.

**i** A causa delle prescrizioni di trasporto internazionali, le batterie al litio vengono consegnate soltanto parzialmente cariche. Per assicurare la piena potenza della batteria, prima dell'impiego iniziale ricaricarla completamente.

### Sostituzione della batteria

- » Aprire la levetta di bloccaggio (13) della copertura vano batteria e aprire la copertura vano batteria (12).
  - » Premere il tasto di sbloccaggio della batteria (18) ed estrarre la batteria (19) dal vano. **Durante tale operazione, non esercitare forza.**
  - » Spingere la batteria carica nell'apposito alloggiamento (15) sino a farla scattare in posizione.
  - » Chiudere la copertura vano batteria (12) e bloccarla.
- Per l'impiego di batterie particolarmente grandi, la copertura del vano batteria (12) può essere rimossa.
- » A tale scopo, aprire la copertura del vano batteria (12).
  - » Premere l'uno contro l'altro gli elementi a molla (14) del fessaggio e rimuovere la copertura batteria.

**i** **Tenere presente che, senza la copertura del vano batteria, la batteria e il relativo vano non saranno più protetti da umidità e contaminazioni.** Rimontare la copertura del vano batteria subito dopo aver rimosso la batteria di grandi dimensioni.

## Indicatore del livello di carica della batteria

Con la batteria inserita, il livello di carica della batteria (19) è visibile sul display; con la batteria rimossa, sulla batteria stessa.

## Avvertenze per l'impiego ottimale della batteria

Proteggere la batteria ricaricabile da umidità ed acqua.

Conservare la batteria esclusivamente nel campo di temperatura fra -20 °C e 50 °C. Non lasciare la batteria all'interno dell'auto, ad es. nel periodo estivo.

Pulire di tanto in tanto le fessure di ventilazione della batteria ricaricabile con un pennello morbido, pulito ed asciutto.

Una sensibile riduzione della durata del funzionamento dopo l'operazione di ricarica sta ad indicare che la batteria ricaricabile dovrà essere sostituita.



Attenersi alle indicazioni relative allo smaltimento.

## Funzionamento con alimentatore

- **Attenersi alla tensione di rete.** La tensione riportata sulla targhetta identificativa dell'alimentatore deve corrispondere a quella della sorgente di alimentazione.
  - **Per il funzionamento con la rete elettrica, utilizzare esclusivamente un alimentatore USB Type-C® con Power Delivery (USB-PD). L'alimentatore dovrà soddisfare i requisiti esposti nel capitolo «Dati tecnici» per quanto riguarda tensione di uscita, corrente minima in uscita e potenza in uscita. Attenersi alle istruzioni d'uso dell'alimentatore.** L'utilizzo di altri tipi di alimentatore rischia di danneggiare la radio. In caso di potenza eccessivamente ridotta dell'alimentatore, la radio si spegne.
  - » Aprire la copertura dello scomparto collegamenti (17).
  - » Utilizzando un cavo adatto, collegare l'alimentatore alla presa USB Type-C® (16) della radio.
  - » Collegare l'alimentatore alla rete elettrica.
  - i** Richiudere la copertura dello scomparto collegamenti (17) in modo da proteggerlo qualora si rimuova il cavo dell'alimentatore.
- Una volta collegata la radio alla rete elettrica tramite l'alimentatore, l'alimentazione avverrà tramite quest'ultimo anche se la batteria è inserita.

## Modalità Audio



### Accensione e spegnimento e regolazione del volume

- » Per accendere o spegnere la radio, premere il pulsante .
- » Per regolare il volume, ruotare il pulsante .
- » Per disattivare o attivare l'audio, premere il tasto .

### Selezione della sorgente audio

- » Premere il pulsante SOURCE.
- » Ruotare il pulsante SOURCE fino a visualizzare sul display la sorgente audio desiderata.
- » Premere il pulsante SOURCE per confermare la sorgente audio.

Sono disponibili le seguenti sorgenti audio:

- GPB 18V-3SC: radio digitale tramite DAB+ (indicatore <DAB> sul display multifunzione **(a)**)
- Radio analogica tramite FM (indicatore <FM> sul display multifunzione **(a)**)
- Sorgente audio esterna (ad es., smartphone) mediante connessione *Bluetooth*<sup>®</sup> (indicatore )
- Riproduzione tramite Multi-Speaker Sound (indicatore )

### Connessione di una sorgente audio esterna

#### Connessione tramite *Bluetooth*<sup>®</sup>

- » Sulla radio, selezionare la sorgente audio *Bluetooth*<sup>®</sup>.

→ Se è disponibile l'ultima sorgente audio tramite *Bluetooth*<sup>®</sup>, viene stabilita automaticamente la connessione a detta sorgente audio.

Se non è disponibile alcuna sorgente audio memorizzata, viene avviata automaticamente la ricerca delle connessioni.

- » Attivare la nuova connessione alla sorgente audio esterna.
- » Per interrompere una connessione esistente e avviare la ricerca di un'altra sorgente audio, tenere premuto il tasto  per più di 0,5 s.

#### Connessione tramite **Multi-Speaker Sound**

- » Sulla radio, selezionare la sorgente audio Multi-Speaker Sound.

→ Se è disponibile un Multi-Speaker Stream, verrà stabilita automaticamente una connessione a quest'ultimo.



Per ulteriori informazioni scansionare il QR Code o consultare le istruzioni d'uso online:

<https://rb-pt.com/160992AC2H>

## Gancio di sospensione

Il gancio di sospensione (20) consente di appendere la radio, ad esempio a una scala. A tale scopo, ruotare il gancio di sospensione nella posizione desiderata.

## Manutenzione ed assistenza

### Manutenzione e pulizia

Mantenere puliti la radio e l'alimentatore, per lavorare correttamente e in sicurezza.

Pulire eventuali impurità utilizzando un panno morbido inumidito. Non utilizzare detergenti, né solventi.

### Servizio di assistenza e consulenza tecnica

#### Italia

Tel.: (02) 3696 2314

Il link ai nostri indirizzi di assistenza e alle condizioni di garanzia è riportato all'ultima pagina.

In caso di richieste o di ordinazione di pezzi di ricambio, comunicare sempre il codice prodotto a 10 cifre riportato sulla targhetta di fabbricazione dell'elettrodomestico.

### Trasporto

Le batterie ricaricabili agli ioni di litio raccomandate sono soggette ai requisiti di legge relativi a merci pericolose. Le batterie ricaricabili possono essere trasportate su strada tramite l'utente senza ulteriori precauzioni.

In caso di spedizione tramite terzi (ad es.: trasporto aereo oppure spedizione) devono essere osservati particolari requisiti relativi ad imballo e marcatura. In questo caso per la preparazione del pezzo da spedire è necessario ricorrere ad un esperto per merce pericolosa.

Spedire batterie ricaricabili solamente se la carcassa non è danneggiata. Coprire con nastro adesivo i contatti scoperti ed imballare la batteria ricaricabile in modo tale che non si muova nell'imballo. Attenersi anche alle eventuali prescrizioni integrative nazionali.

### Smaltimento

Radio, batterie/pile, accessori e confezioni non più utilizzabili devono essere riciclati nel rispetto dell'ambiente.

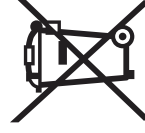

Non gettare radio, né batterie o pile, nei rifiuti domestici!

### Solo per i Paesi UE:

I dispositivi elettrici ed elettronici o le batterie/pile usate non più utilizzabili devono essere sottoposti/e a raccolta differenziata e smaltiti nel rispetto dell'ambiente. Utilizzare gli appositi sistemi di raccolta. A causa delle sostanze pericolose eventualmente contenute al loro interno, uno smaltimento non appropriato rischia di provocare danni all'ambiente e alla salute.

## Nederlands

### Veiligheidsaanwijzingen



**Lees alle veiligheidsaanwijzingen en instructies.** Het niet naleven van de veiligheidsaanwijzingen en instructies kan elektrische schokken, brand en/of zware verwondingen veroorzaken.

**Bewaar alle veiligheidsaanwijzingen en instructies voor de toekomst.**

- ▶ **Controleer vóór elk gebruik de radio. Gebruik de radio niet, als u beschadigingen vaststelt. Open de radio niet zelf en laat deze uitsluitend repareren door gekwalificeerd geschoold personeel en alleen met originele vervangingsonderdelen.** Beschadigde radio's vergroten het risico van een elektrische schok.



**Houd de radio uit de buurt van regen of natheid.** Het binnendringen van water in de radio vergroot het risico van een elektrische schok.

- ▶ **Verander en open de accu niet.** Er bestaat gevaar voor kortsluiting.
- ▶ **Bij beschadiging en verkeerd gebruik van de accu kunnen er dampen vrijkomen. De accu kan branden of exploderen.** Zorg voor de aanvoer van frisse lucht en zoek bij klachten een arts op. De dampen kunnen de luchtwegen irriteren.
- ▶ **Bij verkeerd gebruik of een beschadigde accu kan brandbare vloeistof uit de accu lekken. Voorkom contact daarmee. Spoel bij onvoorzien contact met water af. Wanneer de vloeistof in de ogen komt, dient u bovendien een arts te raadplegen.** Gelekte accuvloeistof kan tot huidirritaties of verbrandingen leiden.
- ▶ **Door spitse voorwerpen, zoals bijv. spijkers of schroevendraaiers, of door krachttinwerking van buitenaf kan de accu beschadigd worden.** Er kan een interne kortsluiting ontstaan en de accu doen branden, roken, exploderen of oververhitten.
- ▶ **Houd de niet-gebruikte accu uit de buurt van paperclips, munten, sleutels, spijkers, schroeven of andere kleine metalen voorwerpen die overbrugging van de contacten zouden kunnen veroorzaken.** Kortsluiting tussen de accucontacten kan brandwonden of brand tot gevolg hebben.
- ▶ **Gebruik de accu alleen in producten van de fabrikant.** Alleen zo wordt de accu tegen gevaarlijke overbelasting beschermd.
- ▶ **Laad de accu's alleen op met oplaadapparaten die door de fabrikant aangeraden worden.** Door een oplaadapparaat dat voor een bepaald type accu geschikt is, bestaat bij gebruik met andere accu's brandgevaar.



**Bescherm de accu tegen hitte, bijvoorbeeld ook tegen voortdurend zonlicht, vuur, vuil, water en vocht.** Er bestaat gevaar voor explosie en kortsluiting.



**Het woordmerk Bluetooth® evenals de beeldmerken (logo's) zijn gedeponeerde merken en eigendom van Bluetooth SIG, Inc. Elk gebruik van dit woordmerk/deze beeldmerken door Robert Bosch Power Tools GmbH gebeurt onder licentie.**

- ▶ **Zet de radio bij langer gebruik op een matig volume.** Een hoog volume gedurende een langere periode kan resulteren in gehoorschade.
- ▶ **Bescherm de radio tegen direct contact met water.** Het binnendringen van water in de radio vergroot het risico van een elektrische schok.
- ▶ **Houd het accuvakdeksel en de afdekking van het aansluitvak indien mogelijk gesloten.** De gesloten afdekkingen beschermen de radio tegen water en stof.

### Beschrijving van product en werking



Scan voor aanvullende informatie de QR-code of raadpleeg de online-gebruiksaanwijzing op: <https://rb-pt.com/160992AC2H>

### Afgebeelde componenten

De componenten zijn genummerd zoals op de afbeeldingen van de radio.

- (1) Display
- (2) Aan/uit-knop
- (3) Luidspreker
- (4) Draaggreep
- (5) Programmageheugentoetsen
- (6) Sprietantenne
- (7) Knop SOURCE
- (8) Toets geluid dempen
- (9) Toets omhoog zoeken
- (10) Toets omlaag zoeken
- (11) Toets Bluetooth®
- (12) Accuvakdeksel
- (13) Vergrendelingshendel accuvakdeksel
- (14) Veerelementen accuvakdeksel
- (15) Accuhouder
- (16) USB Type-C®-bus<sup>A)</sup>
- (17) Aansluitvak
- (18) Accu-ontgrendelingsknop<sup>B)</sup>

**(19)** Accu<sup>B)</sup>**(20)** Ophanghaak

A) USB Type-C® en USB-C® zijn handelsmerken van het USB Implementers Forum.

B) **Dit toebehoren wordt niet standaard meegeleverd.**

**Aanduidingselementen**

**(a)** Multifunctionele aanduiding

**(b)** Aanduiding Multi-Speaker Sound

**(c)** Aanduiding *Bluetooth*®

**(d)** Aanduiding geheugenplaats

**(e)** Accu-oplaadaanduiding

**(f)** Aanduiding geluid gedempt

**(g)** Pauze-aanduiding

**(h)** Tijdsaanduiding **(GPB18V-3SC)**

**Technische gegevens**

Bouwradio	GPB18V-3C	GPB18V-3SC
Productnummer	<b>3 601 DA3 2..</b>	<b>3 601 DA3 3..</b>

*Bluetooth*®

– Werkfrequentiebereik	MHz	2402 – 2480	2402 – 2480
– Zendvermogen max.	mW	10	10
Beschermklasse <sup>A)</sup>		IP54	IP54
Aanbevolen omgevingstemperatuur bij het opladen	°C	0 ... +35	0 ... +35
Toegestane omgevingstemperatuur tijdens gebruik <sup>B)</sup> en bij opslag	°C	-20 ... +40	-20 ... +40

## Compatibele accu's

Aanbevolen opladers		GBA18V... GBA 18V... ProCORE18V... EXPERT18V... EXBA18V... CORE18V...	GBA18V... GBA 18V... ProCORE18V... EXPERT18V... EXBA18V... CORE18V...
		GAL18... GAL 18... GAL 36... GAL12V/18... GAL 12V/18... GAX 18... EXAL18...	GAL18... GAL 18... GAL 36... GAL12V/18... GAL 12V/18... GAX 18... EXAL18...

**Voedingsadapter USB Type-C® met Power Delivery (USB-PD, gangbaar)**

Uitgangsspanning	V	20	20
Uitgangsstroom minimaal	A	2,25	2,25
Aanbevolen uitgangsvermogen voor volledige functionaliteit <sup>C)</sup>	W	45	45

A) Bij gesloten accuvakdeksel **(12)** en gesloten aansluitvak **(17)**

B) beperkt vermogen bij temperaturen < 0 °C

C) Bij een te gering vermogen van de voedingsadapter wordt de radio uitgeschakeld.

Waarden kunnen afhankelijk van product variëren en onderhevig zijn aan toepassings- en omgevingsvoorwaarden. Meer informatie vindt u op [www.bosch-professional.com/wac](http://www.bosch-professional.com/wac).

**Energievoorziening**

De energievoorziening van de radio kan via een **Bosch** Li-Ion-accu **(19)** of via een gangbare USB Type-C®-voedingsadapter met Power Delivery (USB-PD) plaatsvinden.

**Werking met accu**

**Bosch** verkoopt radio's ook zonder accu. Of bij de levering van uw radio een accu inbegrepen is, kunt u zien op de verpakking.

► **Gebruik alleen de in de technische gegevens vermelde oplaadapparaten.** Alleen deze oplaadapparaten zijn afgestemd op de Li-Ion-accu die bij uw radio moet worden gebruikt.

**i** Lithium-Ion-accu's worden vanwege internationale transportvoorschriften gedeeltelijk geladen geleverd. Om de volledige capaciteit van de accu te verkrijgen, laadt u vóór het eerste gebruik de accu volledig op.

### Accu vervangen

- » Open de vergrendelingshendel **(13)** van het accuvakdeksel en klap het accuvakdeksel **(12)** open.
  - » Druk op de accu-ontgrendelingsknop **(18)** en trek de accu **(19)** uit het accuvak. **Gebruik daarbij geen geweld.**
  - » Schuif de geladen accu in de accuhouder **(15)** tot deze is vastgeklikt.
  - » Sluit het accuvakdeksel **(12)** en vergrendel dit.
- Voor het gebruik van zeer grote accu's kan het accuvakdeksel **(12)** worden verwijderd.
- » Open hiervoor het accuvakdeksel **(12)**.
  - » Duw de veerelementen **(14)** van de bevestiging tegen elkaar en verwijder de accuafdekking.

**i** **Denk eraan dat accu en accuvak zonder het accuvakdeksel niet meer zijn beschermd tegen vocht en vuil.** Monteer het accuvakdeksel weer zodra u de grote accu heeft verwijderd.

### Accu-oplaadaanduiding

Bij geplaatste accu kunt u de laadtoestand van de accu **(19)** op het display zien, bij weggenomen accu op de accu zelf.

### Aanwijzingen voor de optimale omgang met de accu

Bescherm de accu tegen vocht en water.  
Bewaar de accu alleen bij een temperatuur tussen  $-20\text{ }^{\circ}\text{C}$  en  $50\text{ }^{\circ}\text{C}$ . Laat de accu bijvoorbeeld in de zomer niet in de auto liggen.  
Reinig de ventilatieopeningen van de accu af en toe met een zachte, schone en droge doek.  
Een duidelijk kortere gebruiksduur na het opladen duidt erop dat de accu versleten is en moet worden vervangen.  
Neem de aanwijzingen met betrekking tot afvalverwijdering in acht.

### Gebruik met voedingsadapter

- ▶ **Let op de netspanning!** De spanning van de stroombron moet overeenkomen met de gegevens op het typeplaatje van de voedingsadapter.
- ▶ **Gebruik voor werking op het elektriciteitsnet uitsluitend een USB Type C®-voedingsadapter met Power Delivery (USB-PD). Deze moet wat betreft uitgangsspanning, minimale uitgangsstroom en uitgangsvermogen voldoen aan de minimumvereisten in het hoofdstuk "Technische gegevens". Neem goed nota van de gebruiksaanwijzing van de voedingsadapter.** Bij gebruik van andere voedingsadapters kan de radio worden beschadigd. Bij een te gering vermogen van de voedingsadapter wordt de radio uitgeschakeld.
- » Open de afdekking van het aansluitvak **(17)**.



- » Verbind de voedingsadapter via een geschikte kabel met de USB Type-C®-bus **(16)** van de radio.
- » Sluit de voedingsadapter op het elektriciteitsnet aan.

**i** Sluit ter bescherming tegen vuil de afdekking van het aansluitvak **(17)** weer, wanneer u de kabel van de voedingsadapter verwijderd.

Zodra de radio via de voedingsadapter met het elektriciteitsnet is verbonden, verloopt ook bij geplaatste accu de energievoorziening via de voedingsadapter.

### Audiomodus



#### In-/uitschakelen en volume regelen

- » Druk op de knop  om de radio in of uit te schakelen.
- » Draai aan de knop  om het volume in te stellen.
- » Druk op de toets  om het geluid uit of in te schakelen.

#### Audiobron kiezen

- » Druk op de knop SOURCE.
- » Draai aan de knop SOURCE tot de gewenste audiobron op het display verschijnt.
- » Druk op de knop SOURCE om de audiobron te bevestigen.

De volgende audiobronnen staan ter beschikking:

- GPB18V-3SC: digitale radio via DAB+ (aanduiding **<DAB>** in de multifunctionele aanduiding **(a)**)
- analoge radio via UKW (aanduiding **<FM>** in de multifunctionele aanduiding **(a)**)
- externe audiobron (bijv. smartphone) via de verbinding per *Bluetooth*® (aanduiding )
- weergave via Multi-Speaker Sound (aanduiding )

#### Externe audiobron verbinden

##### Verbinding per *Bluetooth*®

- » Kies audiobron *Bluetooth*® op de radio.
  - Als de laatste audiobron per *Bluetooth*® beschikbaar is, wordt automatisch een verbinding met deze audiobron opgebouwd.

Als er geen opgeslagen audiobron beschikbaar is, wordt automatisch het zoeken van een verbinding gestart.

- » Activeer de nieuwe verbinding op de externe audiobron.
- » Om een bestaande verbinding te verbreken en het zoeken naar een andere audiobron te starten, drukt u langer dan 0,5 s op de toets .

##### Verbinding per Multi-Speaker Sound

- » Kies audiobron Multi-Speaker Sound op de radio.
  - Als een Multi-Speaker Stream beschikbaar is, wordt automatisch een verbinding met deze stream opgebouwd.



Scan voor aanvullende informatie de QR-code of raadpleeg de online-gebruiksaanwijzing op:  
<https://rb-pt.com/160992AC2H>

## Ophanghaak

Met de ophanghaak (20) kunt u de radio bijv. aan een ladder ophangen. Draai hiervoor de ophanghaak in de gewenste positie.

## Onderhoud en service

### Onderhoud en reiniging

Houd radio en voedingsadapter schoon om goed en veilig te werken.

Verwijder vuil met een vochtige, zachte doek. Gebruik geen reinigings- of oplosmiddelen.

### Klantenservice en gebruikadvies

#### Nederland

Tel.: (076) 579 54 54

De link naar onze serviceadressen en naar de garantievoorwaarden is te vinden op de laatste pagina.

Vermeld bij vragen en bestellingen van vervangingsonderdelen altijd het uit tien cijfers bestaande productnummer volgens het typeplaatje van het product.

### Vervoer

Op de geadviseerde lithium-ion-accu's zijn de eisen voor het vervoer van gevaarlijke stoffen van toepassing. De accu's kunnen door de gebruiker zonder verdere voorwaarden over de weg worden vervoerd.

Bij verzending door derden (bijv. luchtvervoer of expeditiebedrijf) moeten bijzondere eisen ten aanzien van verpakking en markering in acht worden genomen. In deze gevallen moet bij de voorbereiding van de verzending een deskundige voor gevaarlijke goederen worden geraadpleegd.

Verzend accu's alleen als de behuizing onbeschadigd is. Plak blootliggende contacten af en verpak de accu zodanig dat deze niet in de verpakking beweegt. Neem ook eventuele bijkomende nationale voorschriften in acht.

### Afvalverwijdering

Radio's, accu's/batterijen, accessoires en verpakkingen moeten op een voor het milieu verantwoorde wijze worden gerecyceled.

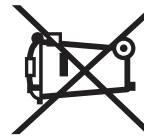

Gooi radio's en accu's/batterijen niet bij het huisvuil!

### Alleen voor landen van de EU:

Afgedankte elektrische en elektronische apparaten of verbruikte accu's/batterijen moeten apart ingezameld en op een voor het milieu verantwoorde wijze afgevoerd worden. Maak gebruik van de hiervoor bestemde inzamelingsystemen. Een verkeerde afvoer kan vanwege mogelijk aanwezige gevaarlijke stoffen schadelijk voor het milieu en de gezondheid zijn.

## Dansk

### Sikkerhedsinstrukser



**Læs alle sikkerhedsinstrukser og anvisninger.** Overholdes sikkerhedsinstrukserne og anvisningerne ikke, er der risiko for elektrisk stød, brand og/eller alvorlige kvæstelser.

**Opbevar alle sikkerhedsinstrukser og anvisninger til senere brug.**

► **Kontrollér altid radioen før brug. Brug ikke radioen, hvis den er beskadiget. Åbn aldrig radioen selv, og sørg for, at reparationer kun udføres af kvalificerede fagfolk, og at der kun benyttes originale reservedele.** Beskadigede radioer øger risikoen for elektrisk stød.



**Beskyt radioen mod regn eller fugt.** Hvis der trænger vand ind i radioen, øges risikoen for elektrisk stød.

► **Akkuen må ikke ændres eller åbnes.** Fare for kortslutning.

► **Beskadiges akkuen, eller bruges den forkert, kan der sive dampe ud. Akkuen kan antændes eller eksplodere.** Tilfør frisk luft, og søg læge, hvis du føler dig utilpas. Dampene kan irritere luftvejene.

► **Hvis akkuen anvendes forkert, eller den er beskadiget, kan der slippe brændbar væske ud af akkuen. Undgå at komme i kontakt med denne væske. Hvis det alligevel skulle ske, skal du skylle med vand. Søg læge, hvis du får væsken i øjnene.** Akku-væske kan give hudirritation eller forbrændinger.

► **Akkuen kan blive beskadiget af spidse genstande som f.eks. søm eller skruetrækkere eller ydre kraftpåvirkning.** Der kan opstå indvendig kortslutning, så akkuen kan antændes, ryge, eksplodere eller overophedes.

► **Ikke-benyttede akkuer må ikke komme i berøring med kontorclips, mønter, nøgler, søm, skruer eller andre små metalgenstande, da disse kan kortslutte kontakterne.** En kortslutning mellem batteri-kontakterne øger risikoen for personskader i form af forbrændinger.

► **Brug kun akkuen i produkter fra producenten.** Kun på denne måde beskyttes batteriet mod farlig overbelastning.

- ▶ **Oplad kun akkuerne med ladere, der er anbefalet af fabrikanten.** En lader, der er egnet til en bestemt type akkuer, må ikke benyttes med andre akkuer – brandfare.



**Beskyt akkuen mod varme (f.eks. også mod varige solstråler, brand, snavs, vand og fugtighed).** Der er risiko for eksplosion og kortslutning.



**Navnet Bluetooth® og logoerne er registrerede varemærker tilhørende Bluetooth SIG, Inc. Enhver brug af dette navn/disse logoer, som Robert Bosch Power Tools GmbH foretager, sker på licens.**

- ▶ **Indstil radioen til en moderat lydstyrke ved længere tids brug.** Høj lydstyrke over en længere periode kan føre til høreskader.
- ▶ **Beskyt radioen mod direkte påvirkning fra vand.** Hvis der trænger vand ind i radioen, øges risikoen for elektrisk stød.
- ▶ **Hold så vidt muligt akku-dækslet og afdækningen til tilslutningsporten lukket.** De lukkede dæksler beskytter radioen mod vand og støv.

## Produkt- og ydelsesbeskrivelse



Du kan finde yderligere oplysninger ved at scanne QR-koden eller åbne online-betjeningsvejledningen: <https://rb-pt.com/160992AC2H>

## Viste dele

Nummereringen af de illustrerede komponenter refererer til illustrationen af radioen på figurene.

- (1) Display
- (2) Tænd/sluk-knap
- (3) Højttaler
- (4) Bæregreb

- (5) Programlagersknapper
- (6) Stavantenne
- (7) Knappen SOURCE
- (8) Knap til afbrydelse af lyden
- (9) Knappen Søg opad
- (10) Knappen Søg nedad
- (11) Knappen *Bluetooth*®
- (12) Akku-dæksel
- (13) Låsegreb til akku-dæksel
- (14) Federrelementer til akku-dæksel
- (15) Akku-holder
- (16) USB Type-C®-hunstik<sup>A)</sup>
- (17) Tilslutningsport
- (18) Akku-oplåsingsknap<sup>B)</sup>
- (19) Akku<sup>B)</sup>
- (20) Ophængskrog

A) USB Type-C® og USB-C® er varemærker tilhørende USB Implementers Forum.

B) Dette tilbehør hører ikke til standard-leveringen.

## Visningselementer

- (a) Multifunktionsvisning
- (b) Visningen Multi-Speaker Sound
- (c) Visningen *Bluetooth*®
- (d) Visningen lagringsplads
- (e) Akku-ladetilstandsvisning
- (f) Visningen lydafbrydelse
- (g) Pausevisning
- (h) Tidsvisning (**GPB18V-3SC**)

## Tekniske data

Byggepladsradio	GPB18V-3C	GPB18V-3SC
Varenummer	<b>3 601 DA3 2..</b>	<b>3 601 DA3 3..</b>
<i>Bluetooth</i> ®		
– Driftsfrekvensområde	MHz	2402-2480
– Sendeeffekt maks.	mW	10
Kapslingsklasse <sup>A)</sup>		IP54
Anbefalet omgivelsestemperatur ved opladning	°C	0 ... +35
Tilladt omgivelsestemperatur ved drift <sup>B)</sup> og ved opbevaring	°C	-20 ... +40
Kompatible akkuer		GBA18V... GBA 18V... ProCORE18V... EXPERT18V...

Byggepladsradio	GPB18V-3C	GPB18V-3SC
	EXBA18V... CORE18V...	EXBA18V... CORE18V...
Anbefalede ladere	GAL 18... GAL 18... GAL 36... GAL 12V/18... GAL 12V/18... GAX 18... EXAL 18...	GAL 18... GAL 18... GAL 36... GAL 12V/18... GAL 12V/18... GAX 18... EXAL 18...

### Stikstrømforsyning USB Type-C® med Power Delivery (USB-PD, gængs)

Udgangsspænding	V	20	20
Udgangsstrøm, min.	A	2,25	2,25
anbefalet udgangseffekt til fuld funktionalitet <sup>c)</sup>	W	45	45

A) med lukket akku-dæksel (12) og lukket tilslutningsport (17)

B) begrænset ydelse ved temperaturer < 0 °C

C) Hvis ydelsen i stikstrømforsyningen er for lav, slukker radioen.

Værdierne kan variere afhængigt af produktet samt anvendelses- og miljøbetingelserne. Du kan finde flere oplysninger under [www.bosch-professional.com/wac](http://www.bosch-professional.com/wac).

## Energiforsyning

Radioen kan forsynes med strøm via en **Bosch** lithium-ion-akku (19) eller via en gængs USB Type-C®-stikstrømforsyning med Power Delivery (USB-PD).

### Brug med akku

**Bosch** sælger også radioer uden akku. Om der følger en akku med din radio, kan du se på emballagen.

- ▶ **Brug kun de ladere, der fremgår af de tekniske data.** Kun disse ladere er afstemt efter den lithium-ion-akku, der bruges på radioen.

**i** Lithium-ion-akkuer udleveres delvis opladet på grund af internationale transportforskrifter. For at sikre at akkuen fungerer 100 %, skal du oplade akkuen helt i opladeren før første brugtagning.

### Skift akku

- » Åbn låsearmen (13) til akku-dækslet, og vip akku-dækslet (12) op.
  - » Tryk på akku-oplåsingsknappen (18), og træk akkuen (19) ud af akkurummet. **Anvend ikke vold.**
  - » Skub den opladede akku ind i akkuholderen (15), så den går hørbart i indgreb.
  - » Luk akku-dækslet (12), og lås det.
- Hvis du skal bruge ekstra store akkuer, kan du fjerne akku-dækslet (12).
- » Åbn i så fald akku-dækslet (12).
  - » Tryk fjederelementerne (14) til fastgørelsen mod hinanden, og tag akku-dækslet af.

**i** **Bemærk, at akku og akkurum ikke længere er beskyttet mod fugt og snavs, når akku-dækslet er fjernet.** Monter akku-dækslet igen, så snart du har fjernet den store akku.

### Akku-ladetilstandsvisioning

Når akkuen er isat, kan du se akkuens (19) ladetilstand på displayet. Når akkuen er taget ud, kan du se ladetilstanden på selve akkuen.

### Henvisninger til optimal håndtering af akkuen

Beskyt akkuen mod fugtighed og vand.

Opbevar kun akkuen i et temperaturområde fra -20 °C til 50 °C. Opbevar ikke akkuen i bilen f.eks. om sommeren.

Rengør akkuens ventilationsåbninger en gang imellem med en blød, ren og tør pensel.

Når driftstiden pr. opladning forkortes væsentligt, er det tegn på, at akkuerne er slidt op og skal udskiftes.

Læs og overhold henvisningerne mht. bortskaffelse.

### Brug med stikstrømforsyning

- ▶ **Kontroller netspændingen!** Strømkildens spænding skal stemme overens med angivelserne på stikstrømforsynings typeskilt.
  - ▶ **Brug kun en USB Type-C®-stikstrømforsyning med Power Delivery (USB-PD) ved tilslutning til lysnettet. Den skal have en udgangsspænding, minimum-udgangsstrøm og udgangseffekt, der svarer til kravene i kapitlet "Tekniske data". Bemærk brugsanvisningen til stikstrømforsyningen.** Brugen af andre stikstrømforsyninger kan resultere i skader på radioen. Hvis ydelsen i stikstrømforsyningen er for lav, slukker radioen.
- » » Åbn dækslet til tilslutningsporten (17).



- » Forbind stikstrømforsyningen med USB Type-C®-bøsningen **(16)** på radioen via et passende kabel.
- » Slut stikstrømforsyningen til lysnettet.

 Luk dækslet til tilslutningsporten **(17)** igen, så snart du har fjernet kable til stikstrømforsyningen, så den beskyttes mod snavs.



Så snart radioen er forbundet med lysnettet vi stikstrømforsyningen, forsynes højttalere med strøm via lysnettet, også selv om der sidder en akku i højttaleren.

## Brug af lydkilde

### Tænd/sluk og regulering af lydstyrke

- » Tryk på knappen  for at tænde eller slukke radioen.
- » Drej knappen  for at indstille lydstyrken.
- » Tryk på knappen  for at slukke eller tænde for lyden.

### Valg af lydkilde

- » Tryk på knappen SOURCE.
  - » Drej knappen SOURCE, indtil den ønskede lydkilde vises på displayet.
  - » Tryk på knappen SOURCE for at bekræfte lydkilden.
- Følgende lydklider er til rådighed:
- GPB18V-3SC: digitalradio via DAB+ (visningen **<DAB>** i multifunktionsvisningen **(a)**)
  - analogradio via UKW (visningen **<FM>** på multifunktionsvisningen **(a)**)
  - ekstern lydkilde (f.eks. smartphone) via *Bluetooth*®-forbindelse (visningen )
  - Afspilning via Multi-Speaker Sound (visningen )

### Forbind eksternt lydkilde

#### Forbind via *Bluetooth*®

- » Vælg lydkilden *Bluetooth*® på radioen.
- Hvis den sidste lydkilde er tilgængelig via *Bluetooth*®, oprettes der automatisk forbindelse til den pågældende lydkilde.

Hvis der ikke er nogen tilgængelig gemt lydkilde, starter der automatisk en søgning.

- » Aktivér den nye forbindelse på den eksterne lydkilde.
- » Hvis du vil afbryde en eksisterende forbindelse og starte søgningen efter en anden lydkilde, skal du trykke på knappen  i mere end 0,5 s.

#### Forbindelse via **Multi-Speaker Sound**

- » Vælg lydkilden Multi-Speaker Sound på radioen.
- Hvis en Multi-Speaker Stream er tilgængelig, oprettes der automatisk en forbindelse til denne Stream.



Du kan finde yderligere oplysninger ved at scanne QR-koden eller åbne online-betjeningsvejledningen: <https://rb-pt.com/160992AC2H>

## Ophængskrog

Med ophængskroge **(20)** kan du hænge radioen op på f.eks. en stige. Drej i den forbindelse ophængskroge**n** til den ønskede position.

## Vedligeholdelse og service

### Vedligeholdelse og rengøring

Hold radioen og stikstrømforsyningen rene, så du kan arbejde godt og sikkert.  
Tør snavs af med en fugtig, blød klud. Brug ikke rengørings- eller opløsningsmiddel.

## Kundeservice og anvendelsesrådgivning

### Dansk

Tlf. Service Center: 44898855  
Du finder linket til vores servicecentre og garantibetingelser på sidste side.

Produktets 10-cifrede typenummer (se typeskilt) skal altid angives ved forespørgsler og bestilling af reservedele.

### Transport

De anbefalede Li-Ion-akkuer overholder bestemmelserne om farligt gods. Akkuerne kan transporteres af brugeren på offentlig vej uden yderligere pålæg.

Ved forsendelse gennem tredjemand (f.eks.: lufttransport eller spedition) skal særlige krav vedr. emballage og mærkning overholdes. Her skal man kontakte en færegodsekspert, før forsendesstykket forberedes.

Send kun akkuer, hvis huset er ubeskadiget. Tilklæb åbne kon-takter og indpak akkuen på en sådan måde, at den ikke kan bevæge sig i emballagen. Eventuelle mere vidtgående nationale forskrifter skal også overholdes.

### Bortskaffelse

Radioer, akkuer/batterier, tilbehør og emballage skal bortskaffes miljømæssigt korrekt, så de kan genanvendes.

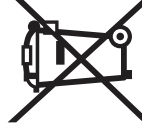

Smid ikke radioer og akkuer/batterier ud sammen med det almindelige husholdningsaffald!

### Gælder kun i EU-lande:

Elektriske og elektroniske apparater eller brugte batterier, der ikke længere er brugbare, skal indsamles separat og bortskaffes på en miljøvenlig måde. Brug de angivne indsamlingssystemer.

mer. Forkert bortskaffelse kan være skadeligt for miljø og sundhed på grund af de indeholdte farlige stoffer.

## Svensk

### Säkerhetsanvisningar



Läs igenom alla säkerhetsanvisningar och instruktioner. Fel som uppstår till följd av att säkerhetsinstruktionerna och anvisningarna inte följts kan orsaka elstöt, brand och/eller allvarliga personskador.

Spara alla säkerhetsanvisningar och anvisningar.

- ▶ **Kontrollera radion innan varje användning. Använd inte radion om du märker någon skada. Öppna inte radion på egen hand utan låt endast reparera den av specialister, som använder sig av originalreservdelar.** Skadade radioapparater ökar risken för elstöt.



**Skydda radion mot regn och väta.** Tränger vatten in i radios övre del ökar risken för elstöt.

- ▶ **Batteriet får inte öppnas eller ändras.** Detta kan leda till kortslutning.

- ▶ **Vid skador och felaktig användning av batteriet kan ångor träda ut. Batteriet kan börja brinna eller explodera.** Tillför friskluft och kontakta läkare vid besvär. Ångorna kan leda till irritation i andningsvägarna.

- ▶ **Om batteriet används på fel sätt, eller är skadat, finns det risk för att brännbar vätska rinner ur batteriet. Undvik kontakt med vätskan. Vid oavsiktlig kontakt spola med vatten. Om vätska kommer i kontakt med ögonen, uppsök dessutom läkare.** Batterivätskan kan medföra hudirritation och brännskada.

- ▶ **Batteriet kan skadas av vassa föremål som t.ex. spikar eller skruvmejslar eller på grund av yttre påverkan.** En intern kortslutning kan uppstå och rök, explosion eller överhettning kan förekomma hos batteriet.

- ▶ **Håll gem, mynt, nycklar, spikar, skruvar och andra små metallföremål på avstånd från det ej använda batteriet för att undvika en bygling av kontakterna.** En kortslutning av batteriets kontakter kan leda till brännskador eller brand.

- ▶ **Använd endast batteriet i produkter från tillverkaren.** Detta skyddar batteriet mot farlig överbelastning.

- ▶ **Ladda batterierna endast i de laddare som tillverkaren rekommenderat.** Om en laddare som är avsedd för en viss typ av batterier används för andra batterityper finns risk för brand.



**Skydda batteriet mot hög värme som t. ex. längre solbestrålning, eld, smuts, vatten och fukt.** Explosions- och kortslutningsrisk.



Varumärket *Bluetooth*<sup>®</sup> samt symbolerna (loggorna) är registrerade varumärken och tillhör *Bluetooth SIG, Inc.* All användning av varumärket/symbolen genom *Robert Bosch Power Tools GmbH* sker på licens.

- ▶ **Ställ in medelhög volym på radion vid längre användningstillfällen.** Hög volym under en längre tidsperiod kan orsaka hörselskador.
- ▶ **Skydda radion mot direkt vattenkontakt.** Tränger vatten in i radios övre del ökar risken för elstöt.
- ▶ **Håll batterifackets lock och skyddet till anslutningsfacket stängda när det är möjligt.** Om skydden är stängda skyddar de radion mot vatten och damm.

### Produkt- och prestandabeskrivning



För mer information, skanna QR-koden eller gå till bruksanvisningen på webbplatsen: <https://rb-pt.com/160992AC2H>

### Illustrerade komponenter

Numreringen av de avbildade komponenterna refererar till framställningen av radion i bilderna.

- (1) Display
- (2) På-/av-knapp
- (3) Högtalare
- (4) Bärhandtag
- (5) Kanalknappar
- (6) Stavantenn
- (7) Knapp SOURCE
- (8) Knapp Tyst
- (9) Knapp Uppåtsök
- (10) Knapp Nedåtsök
- (11) Knapp *Bluetooth*<sup>®</sup>
- (12) Batterifackets lock
- (13) Spärr för batterifackets lock
- (14) Fjäderelement till batterifackets lock
- (15) Batterihållare
- (16) USB Type-C<sup>®</sup>-uttag<sup>A)</sup>
- (17) Anslutningsfack
- (18) Batteriupplåsningsknapp<sup>B)</sup>
- (19) Batteri<sup>B)</sup>

**(20)** Upphängningskrok

A) USB Type-C® och USB-C® är varumärken tillhörande USB Implementers Forum.

B)  **Dessa tillbehör ingår inte i standard leveransen.**

**Indikeringar**

**(a)** Multifunktionsindikering

**(b)** Indikering Multi-Speaker Sound

**(c)** Indikering *Bluetooth*®

**(d)** Indikering minnesplats

**(e)** Indikator för batteriets laddningsstatus

**(f)** Indikering tyst läge

**(g)** Pausindikering

**(h)** Tidsindikering (**GPB18V-3SC**)

**Tekniska data**

Byggradio	GPB18V-3C	GPB18V-3SC
Artikelnummer	<b>3 601 DA3 2..</b>	<b>3 601 DA3 3..</b>
<i>Bluetooth</i> ®		
- Driftsfrekvensområde	MHz	2402 - 2480
- Sändningseffekt max.	mW	10
Kapslingsklass <sup>A)</sup>		IP54
Rekommenderad omgivningstemperatur vid laddning	°C	0 ... +35
Tillåten omgivningstemperatur vid drift <sup>B)</sup> och vid förvaring	°C	-20 ... +40
Kompatibla batterier		GBA18V... GBA 18V... ProCORE18V... EXPERT18V... EXBA18V... CORE18V... GAL18... GAL 18... GAL 36... GAL12V/18... GAL 12V/18... GAX 18... EXAL18...
Rekommenderade laddare		GAL18... GAL 18... GAL 36... GAL12V/18... GAL 12V/18... GAX 18... EXAL18...

**USB Type-C®-adapter med Power Delivery (vanlig USB-PD)**

Utgångsspänning	V	20	20
Utgångsström min.	A	2,25	2,25
Rekommenderad utgångseffekt för full funktionalitet <sup>C)</sup>	W	45	45

A) När batterifackets lock **(12)** och anslutningsfacket **(17)** är stängda

B) begränsad effekt vid temperaturer < 0 °C

C) Om nätadaptorns effekt är för låg stängs radion av.

Värdena kan variera beroende på produkt och är beroende av användnings- och omgivningsvillkor. Mer information finns på [www.bosch-professional.com/wac](http://www.bosch-professional.com/wac).

**Energiförsörjning**

Energiförsörjningen av radion kan ske via ett **Bosch** litiumjonbatteri **(19)** eller en vanlig USB Type-C®-nätadapter med Power Delivery (USB-PD).

**Användning med batteri**

**Bosch** säljer även radioapparater utan batteri. Du kan se på förpackningen om det ingår ett batteri i leveransen av din radio.

► **Använd endast de laddare som anges i tekniska data.**

Endast dessa laddare är avsedda för det litiumjonbatteri som används i din radio.

**i** Litiumjonbatterier levereras delvis laddade enligt internationella transportföreskrifter. För full effekt ska batteriet laddas upp i laddaren innan första användning.

**Byta batteriet**

» Öppna spärren **(13)** på batterifackets lock och fäll upp batterifackets lock **(12)**.

- » Tryck på batteriupplåsningssknappen **(18)** och dra ut batteriet **(19)** ur batterifacket. **Bruka inte våld.**
  - » Skjut in det laddade batteriet i batterihållaren **(15)** tills det sitter fast.
  - » Stäng batterifackets lock **(12)** och spärra det.
- För användning av extra stora batterier kan batterifackets lock **(12)** tas bort.
- » För att göra detta, öppna batterifackets lock **(12)**.
  - » Tryck fjädrarna **(14)** på fästet mot varandra och ta av batterifackets lock.

**i** **Observera att batteriet och batterifacket inte är skyddade mot fukt och smuts när locket tagits av.** Sätt tillbaka batterifackets lock när det stora batteriet tagits bort.

### Indikator för batteriets laddningsstatus

När batteriet är isatt kan du se batteriets laddningsnivå **(19)** på displayen, när batteriet tagits ut kan du se det på själva batteriet.

### Anvisningar för korrekt hantering av batterimodulen

Skydda batterimodulen mot fukt och vatten.  
Batteriet får endast lagras inom ett temperaturområde mellan -20 °C till 50 °C. Låt därför inte batterimodulen t. ex. på sommaren ligga kvar i bilen.  
Rengör vid tillfälle batterimodulens ventilationsöppningar med en mjuk, ren och torr pensel.  
Är brukstiden efter uppladdning onormalt kort tyder det på att batterierna är förbrukade och måste bytas mot nya.  
Beakta anvisningarna för avfallshantering.

### Användning med adapter



- ▶ **Kontrollera nätspänningen!** Kontrollera att strömkällans spänning överensstämmer med uppgifterna på kontaktens typskylt.
- ▶ **För drift via elnätet, använd endast en USB Type-C®-adapter med Power Delivery (USB-PD).** Den måste motsvara kraven i kapitlet ”Tekniska data” vad gäller utgångsspänning, min. utgångsström och utgående effekt. **Beakta adaptorns bruksanvisning.** Vid användning av andra nätadapterar kan radion skadas. Om nätadaptorns effekt är för låg stängs radion av.
- » Öppna skyddet till anslutningsfacket **(17)**.
- » Anslut nätadaptorn med en lämplig kabel till USB Type-C®-uttaget **(16)** på radion.
- » Anslut adaptorn till strömnätet.

**i** Stäng skyddet till anslutningsfacket **(17)** för att skydda det mot smuts om nätadaptorns kabel tas bort.



Så fort radion är ansluten till elnätet via adaptorn försörjs radion med ström via elnätet, även om batteriet sitter i den.

## Användning

### Påslagning och avstängning samt reglera volymen

- » Tryck på knappen  för att slå på eller stänga av radion.
- » Vrid på knappen  för att ställa in ljudvolymen.
- » Tryck på knappen  för att stänga av eller slå på ljudet.

### Välja ljudkälla

- » Tryck på knappen SOURCE.
  - » Vrid knappen SOURCE tills önskad ljudkälla visas på displayen.
  - » Tryck på knappen SOURCE för att bekräfta ljudkällan.
- Följande ljudkällor är tillgängliga:
- GPB18V-3SC: digital radio via DAB+ (indikering <b>DAB</b> på multifunktionsdisplayen **(a)**)
  - analog radio via FM (indikering <b>FM</b> på multifunktionsdisplayen **(a)**)
  - extern ljudkälla (t.ex. smarttelefon) via Bluetooth®-anslutning (indikering )
  - Uppspelning via Multi-Speaker Sound (indikering )

### Anslut extern ljudkälla

#### Anslutning via Bluetooth®

- » Välj ljudkällan Bluetooth® på radion.

→ Om den senaste ljudkällan via Bluetooth® är kvar upprättas en anslutning till denna ljudkälla automatiskt. Om ingen sparad ljudkälla finns tillgänglig startas en anslutningssökning automatiskt.

- » Aktivera den nya anslutningen till den externa ljudkällan.
- » För att avsluta en existerande anslutning och starta en sökning efter en annan ljudkälla, tryck på knappen  i mer än 0,5 s.

#### Anslutning via Multi-Speaker Sound

- » Välj ljudkällan Multi-Speaker Sound på radion.
- Om en Multi-Speaker Stream finns tillgänglig upprättas automatiskt en anslutning till denna stream.



För mer information, skanna QR-koden eller gå till bruksanvisningen på webbplatsen: <https://rb-pt.com/160992AC2H>

## Upphäningskrok

Med upphäningskroken (20) kan du hänga upp radion exempelvis på en steg. Vrid upphäningskroken till önskad position.

## Underhåll och service

### Underhåll och rengöring

Håll radion och dess kontakt rena för att kunna arbeta på ett säkert och bra sätt.

Torka av smuts med en fuktig, mjuk trasa. Använd inga rengörings- eller lösningsmedel.

### Kundtjänst och applikationsrådgivning

#### Svenska

Tel.: (08) 7501820

Du hittar länken till våra servicecenter och garantivillkor på sista sidan.

Ange alltid vid förfrågningar och reservdelsbeställningar det 10-siffriga produktnumret som finns på produktens typskylt.

### Transport

De litiumjonbatterier som rekommenderas är underkastade kraven för farligt gods. Användaren kan utan ytterligare förpliktelser transportera batterierna på allmän väg.

Vid transport genom tredje person (t.ex. flygfrakt eller expedition) ska speciella villkor för förpackning och märkning beaktas. I detta fall bör vid förberedelse av transport en expert för farligt gods konsulteras.

Sekundärbatterier får försändas endast om höljet är oskadat. Tejpa öppna kontakter och förpacka batteriet så att det inte kan röras i förpackningen. Beakta också eventuella nationella föreskrifter.

### Avfallshantering

Radioapparater, batteri, tillbehör och förpackningar ska omhändertas på miljövänligt sätt för återvinning.

Kasta inte radioapparater och batterier i restavfallet!

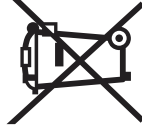

### Endast för EU-länder:

Elektriska och elektroniska apparater eller förbrukade uppladdningsbara batterier/batterier som inte längre är användbara måste samlas in separat och kasseras på ett miljövänligt sätt. Lämna in på en återvinningsstation. Felaktig avfallshantering kan vara skadlig för miljön och hälsan på grund av de farliga ämnen som den kan innehålla.

## Norsk

### Sikkerhetsanvisninger



**Les sikkerhetsanvisningene og instruksene.** Hvis ikke sikkerhetsanvisningene og instruksene tas til følge, kan det oppstå elektrisk støt, brann og/eller alvorlige personskader.

**Ta godt vare på alle advarslene og informasjonen.**

- ▶ **Kontroller radioen hver gang den skal brukes. Ikke bruk radioen hvis du oppdager skader. Du må ikke åpne radioen på egen hånd. Reparasjoner må kun utføres av kvalifisert fagpersonale og kun med originale reservedeler.** Skadde radioer øker risikoen for elektrisk støt.



**Ikke utsett radioen for regn eller fuktighet.**

Dersom det kommer vann inn i radioen, øker risikoen for elektrisk støt.

- ▶ **Du må ikke endre og ikke åpne batteriet.** Det er fare for kortslutning.

- ▶ **Det kan slippe ut damp ved skader på og ikke-forskriftsmessig bruk av batteriet. Batteriet kan brenne eller eksplodere.** Sørg for forsyning av friskluft, og oppsøk lege hvis du får besvær. Dampene kan irritere åndedrettsorganene.

- ▶ **Ved feil bruk eller skadet batteri kan brennbar væske lekke ut av batteriet. Unngå kontakt med væsken. Ved tilfeldig kontakt må det skylles med vann. Hvis det kommer væske i øynene, må du i tillegg oppsøke en lege.** Batterivæske som renner ut kan føre til irritasjoner på huden eller forbrenninger.

- ▶ **Batteriet kan bli skadet av spisse gjenstander som spikre eller skrutrekkere eller på grunn av ytre påvirkning.** Resultatet kan bli intern kortslutning, og det kan da komme røyk fra batteriet, eller batteriet kan ta fyr, eksplodere eller bli overopphetet.

- ▶ **Når batteriet ikke er i bruk, må det oppbevares i god avstand fra binders, mynter, nøkler, spikre, skruer eller andre mindre metallgjenstander, som kan lage en forbindelse mellom kontaktene.** En kortslutning mellom batterikontaktene kan føre til forbrenninger eller brann.

- ▶ **Bruk batteriet bare i produkter fra produsenten.** Kun slik beskyttes batteriet mot farlig overbelastning.

- ▶ **Lad batteriene bare med ladere som anbefales av produsenten.** Det medfører brannfare hvis en lader som er egnet for en bestemt type batterier, brukes med andre batterier.



**Beskytt batteriet mot varme, f.eks. også mot langvarig sollys og ild, skitt, vann og fuktighet.** Det er fare for eksplosjon og kortslutning.

Varemerket *Bluetooth®* og symbolene (logoene) er registrerte varemerker som tilhører *Bluetooth SIG, Inc.* Enhver bruk av dette varemerket / symbolene av *Robert Bosch Power Tools GmbH* skjer på lisens.

- ▶ **Still inn radioen på middels lydstyrke når den brukes lenge.** Høy lydstyrke i lang tid kan føre til hørselsskader.
- ▶ **Beskytt radioen mot direktekontakt med vann.** Dersom det kommer vann inn i radioen, øker risikoen for elektrisk støt.
- ▶ **Pass på at batteridekselet og dekselet til rommet med tilkoblingene om mulig alltid er lukket.** De lukkede dekslene beskytter radioen mot vann og støv.

## Produktbeskrivelse og ytelsespesifikasjoner

For mer informasjon kan du skanne QR-koden eller se nettversjonen av bruksanvisningen:

<https://rb-pt.com/160992AC2H>



## Illustrerte komponenter

Nummereringen av de illustrerte komponentene gjelder for bildet av radioen i illustrasjonene.

- (1) Display
- (2) Av/på-knapp
- (3) Høyttaler
- (4) Bærehåndtak
- (5) Minneknapper
- (6) Stavantenne

- (7) SOURCE-knapp
- (8)  Lyd av-knapp
- (9)  Knapp for søk oppover
- (10)  Knapp for søk nedover
- (11)  Knapp *Bluetooth®*
- (12) Batterideksel
- (13) Låsespak for batterideksel
- (14) Fjærelementer for batterideksel
- (15) Batteriholder
- (16) USB Type-C®-plugg<sup>A)</sup>
- (17) Tilkoblinger
- (18) Utløserknapp for batteri<sup>B)</sup>
- (19) Batteri<sup>B)</sup>
- (20) Opphengskrok

A) USB Type-C® og USB-C® er varemerker som tilhører USB Implementers Forum.

B) Dette tilbehøret inngår ikke i standard-leveransen.

## Visningselementer

- (a) Multifunksjonsindikator
- (b) Indikator for Multi-Speaker Sound
- (c) Indikator for *Bluetooth®*
- (d) Indikator for minneplass
- (e) Indikator for batterinivå
- (f) Indikator for lyd slått av
- (g) Indikator for pause
- (h) Tidsindikator (**GPB18V-3SC**)

## Tekniske data

Arbeidsradio	GPB18V-3C	GPB18V-3SC
Artikkelnummer	<b>3 601 DA3 2..</b>	<b>3 601 DA3 3..</b>
<i>Bluetooth®</i>		
– Driftsfrekvensområde	MHz	2402 – 2480
– Sendeeffekt maks.	mW	10
Kapslingsgrad <sup>A)</sup>		IP54
Anbefalt omgivelsestemperatur ved lading	°C	0 ... +35
Tillatt omgivelsestemperatur under drift <sup>B)</sup> og ved lagring	°C	-20 ... +40
Kompatible batterier		GBA18V... GBA 18V... ProCORE18V... EXPERT18V... EXBA18V... CORE18V...
Anbefalte ladere		GAL18... GAL 18...

**Arbeidsradio**

GPB18V-3C	GPB18V-3SC
GAL 36...	GAL 36...
GAL 12V/18...	GAL 12V/18...
GAL 12V/18...	GAL 12V/18...
GAX 18...	GAX 18...
EXAL18...	EXAL18...

**Strømadapter USB Type-C® med Power Delivery (USB-PD, vanlig handelsvare)**

Utgangsspenning	V	20	20
Min. utgangsstrøm	A	2,25	2,25
Anbefalt utgangseffekt for optimal funksjon <sup>C)</sup>	W	45	45

A) Med lukket batterideksel **(12)** og lukket rom for tilkoblinger **(17)**

B) begrenset ytelse ved temperaturer < 0 °C

C) Hvis ytelsen til strømadapteren er for lav, slås radioen av.

Verdiene kan variere avhengig av produktet, bruksområdet og miljøforholdene. Du finner mer informasjon på [www.bosch-professional.com/wac](http://www.bosch-professional.com/wac).

**Strømforsyning**

Radioen kan drives av et **Bosch** li-ion-batteri **(19)** eller en standard USB Type-C®-strømadapter med Power Delivery (USB-PD).

**Drift med oppladbart batteri**

**Bosch** selger også radioer uten batteri. Du kan se på emballasjen om et batteri følger med radioen din eller ikke.

- ▶ **Bruk bare laderne som er oppført i de tekniske spesifikasjonene.** Bare disse laderne er tilpasset de oppladbare li-ion-batteriene i radioen din.

 Litium-ion-batterier leveres delvis ladet på grunn av internasjonale transportforskrifter. For å sikre full effekt fra batteriet må du lade det helt opp før første gangs bruk.

**Bytte batteri**

- » Åpne låsespaken **(13)** til batteridekselet, og vipp opp batteridekselet **(12)**.
  - » For å ta ut batteriet trykker du på utløserknappen **(18)** og trekker batteriet **(19)** ut av batterirommet. **Ikke bruk makt.**
  - » Skyv det oppladede batteriet inn i batteriholderen til det låses **(15)** ordentlig.
  - » Lukk batteridekselet **(12)**, og lås det.
- For bruk av ekstra store batterier kan batteridekselet **(12)** tas av.
- » Dette gjør du ved å åpne batteridekselet **(12)**.
  - » Trykk fjærelementene **(14)** til festet mot hverandre, og ta av batteridekselet.

 **Husk at batteriet og batterirommet ikke er beskyttet mot fuktighet og smuss når batteridekselet er tatt av.** Sett på batteridekselet igjen så fort du har tatt ut det store batteriet.

**Indikator for batterinivå**

Når batteriet er satt inn, kan du se batteriets ladenivå **(19)** på displayet. Når det er tatt ut, ser du nivået på batteriet.

**Regler for optimal bruk av oppladbare batterier**

Beskytt batteriet mot fuktighet og vann.

Batteriet må oppbevares ved temperatur fra -20 °C til 50 °C. Du må for eksempel ikke la det ligge i bilen om sommeren.

Rengjør ventilasjonsslissene på batteriet regelmessig med en myk, ren og tørr pensel.

En vesentlig kortere driftstid etter oppladingen er et tegn på at batteriet er oppbrukt og må skiftes ut.

Følg anvisningene om kassering.



**Drift med strømadapter**

- ▶ **Vær oppmerksom på nettspenningen!** Spenningen til strømkilden må stemme overens med angivelsene på strømadapterens typeskilt.
  - ▶ **For drift via strømmettet må du bare bruke en USB Type-C®-strømadapter med Power Delivery (USB-PD).** Den må oppfylle kravene i kapittelet "Tekniske data" med hensyn til utgangsspenning, minste utgangsstrøm og utgangseffekt. Se **brugerhåndboken for strømadapteren.** Hvis andre strømadaptere brukes, kan radioen bli skadet. Hvis ytelsen til strømadapteren er for lav, slås radioen av.
  - » Åpne dekselet til rommet for tilkobling **(17)**.
  - » Koble strømadapteren til radioens USB Type-C®-kontakt **(16)** ved bruk av en egnet kabel.
  - » Koble strømadapteren til strømmettet.
-  For å beskytte mot skitt må du sette på dekselet til rommet for tilkoblinger **(17)** igjen når du tar ut kabelen til strømadapteren.

Når radioen er koblet til strømmettet via strømadapteren, skjer strømforsyningen via strømadapteren også når et batteri er satt inn.

## Bruke radioen



### Slå på/av og regulere lydstyrken

- » Trykk på knappen  for å slå radioen på eller av.
- » Drei på knappen  for å stille inn lydstyrken.
- » Trykk på knappen  for å slå lyden av eller på.

### Velge lydkilde

- » Trykk på SOURCE-knappen.
- » Drei på SOURCE-knappen til ønsket lydkilde vises på displayet.
- » Trykk på SOURCE-knappen for å bekrefte lydkilden.

Du kan velge mellom disse lydkildene:

- GPB18V-3SC: digital radio via DAB+ (indikator **<DAB>** i multifunksjonsindikatoren **(a)**)
- analog radio via FM (indikator **<FM>** i multifunksjonsindikatoren **(a)**)
- ekstern lydkilde (f.eks. smarttelefon) via *Bluetooth*<sup>®</sup>-forbindelsen (indikator )
- Avspilling via Multi-Speaker Sound (indikator )

### Koble til ekstern lydkilde

**Koble til via *Bluetooth*<sup>®</sup>**  
 » Velg lydkilden *Bluetooth*<sup>®</sup> på radioen.

- Hvis den siste lydkilden er tilgjengelig via *Bluetooth*<sup>®</sup>, blir det automatisk opprettet forbindelse med denne lydkilden.

Hvis ingen lagret lydkilde er tilgjengelig, starter automatisk et søk etter enheter som kan tilkobles.

- » Aktiver den nye tilkoblingen på den eksterne lydkilden.
- » For å avslutte en eksisterende tilkobling og starte et søk etter en annen lydkilde trykker du på knappen  lenger enn 0,5 s.

### Forbindelse via Multi-Speaker Sound

» Velg lydkilden Multi-Speaker Sound på radioen.

- Hvis en Multi-Speaker Stream er tilgjengelig, blir en forbindelse med denne strømmingen automatisk opprettet.



For mer informasjon kan du skanne QR-koden eller se nettsiden av bruksanvisningen:  
<https://rb-pt.com/160992AC2H>

## Opphengskrok

Med opphengskroken **(20)** kan du for eksempel henge radioen på en stige. Du må da dreie opphengskroken til ønsket posisjon.

## Service og vedlikehold

### Vedlikehold og rengjøring

For å opprettholde funksjonen og sikkerheten må du sørge for at radioen og strømadapteren alltid er rene.  
 Tørk bort skitt med en myk, fuktig klut. Bruk ikke rengjørings- eller løsemidler.

## Kundeservice og kundeveiledning

### Norsk

Tel.: 64 87 89 50

Du finner lenken til våre serviceadresser og garantibetingelser på den siste siden.

Ved alle forespørsler og reservasjonsbestillinger må du oppgi det 10-sifrede produktnummeret som er angitt på produktets typeskilt.

## Transport

De anbefalte Li-ion-batteriene underligger kravene for farlig gods. Batteriene kan transporteres på veier av brukeren uten ytterligere krav.

Ved forsendelse som utføres av tredjepersoner (f.eks.:

lufttransport eller spedisjon) må det oppfylles spesielle krav til emballasje og merking. Du må da konsultere en ekspert for farlig gods ved forberedelse av forsendelsen.

Send batterier kun hvis huset ikke er skadet. Lim igjen de åpne kontaktene og pakk batteriet slik at det ikke beveger seg i emballasjen. Følg også eventuelle ytterligere nasjonale forskrifter.

## Deponering

Radioer, oppladbare batterier og engangsbatterier, tilbehør og emballasje skal leveres til gjenvinning.

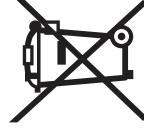

Ikke kast radioer og oppladbare batterier / engangsbatteriet i husholdningsavfallet!

### Bare for land i EU:

Elektriske og elektroniske apparater eller brukte batterier som ikke lenger er brukbare, må samles inn separat og kasseres på en miljøvennlig måte. Bruk de anviste innsamlingsystemene. Feil avfallshåndtering kan være skadelig for miljø og helse på grunn av de farlige stoffene som avfallet kan inneholde.

## Suomi

### Turvallisuusohjeet



#### Lue kaikki turvallisuus- ja käyttöohjeet.

Turvallisuus- ja käyttöohjeiden noudattamatta jättäminen voi johtaa sähköiskuun, tulipaloon ja/tai vakavaan loukkaantumiseen.

**Säilytä kaikki turvallisuus- ja käyttöohjeet tulevaa käyttöä varten.**

► **Tarkasta radio ennen jokaista käyttökertaa. Älä käytä radiota, jos siinä on vaurioita. Älä avaa radiota itse, vaan anna sen korjaustyö vain valtuutetun sähköasentajan tehtäväksi, joka käyttää huolossa vain alkuperäisiä varaosia.** Viallinen radio aiheuttaa sähköiskuvaaran.



**Älä altista radiota sateelle tai kosteudelle.** Vedен pääsy radion sisään aiheuttaa sähköiskuvaaran.

► **Älä avaa akkua äläkä tee siihen mitään muutoksia.** Oikosulkuvaara.

► **Akusta saattaa purkautua höyryä, jos akku vioittuu tai jos akkua käytetään epäasianmukaisesti. Akku saattaa syttyä palamaan tai räjähtää.** Järjestä tehokas ilmanvaihto ja käänny lääkäriin puoleen, jos havaitset ärsytystä. Höyry voi ärsyttää hengitysteitä.

► **Virheellisen käytön tai vaurioituneen akun yhteydessä akusta saattaa vuotaa herkästi syttyvää nestettä. Vältä koskettamasta nestettä. Jos nestettä pääsee vahingossa iholle, huuhtele kosketuskohta vedellä. Jos nestettä pääsee silmiin, käänny lisäksi lääkäriin puoleen.** Akusta vuotava neste saattaa aiheuttaa ihon ärsytystä ja palovammoja.

► **Terävät esineet (esimerkiksi naulat ja ruuvitaltat) tai kuoreen kohdistuvat iskut saattavat vaurioittaa akkua.** Tämä voi johtaa akun oikosulkuun, tulipaloon, savuamiseen, räjähtämiseen tai ylikuumentumiseen.

► **Varmista, ettei laitteesta irrotettu akku kosketa paperinliittimiä, kolikoita, avaimia, nauloja, ruuveja tai muita pieniä metalliesineitä, koska ne voivat oikosulkea akun koskettimet.** Akkukoskettimien välinen oikosulku saattaa johtaa palovammoihin ja tulipaloon.

► **Käytä akkua vain sen valmistajan tuotteissa.** Vain tällä tavalla saat estettyä akun vaarallisen ylikuormituksen.

► **Lataa akut vain valmistajan suosittelemilla latauslaitteilla.** Latauslaite, joka soveltuu määrättyntyyppiselle akulle, saattaa muodostaa tulipalovaaran erilaista akkua ladattaessa.



**Suojaa akkua kuumuudelta, esimerkiksi pitkaikaiselta auringonpaisteelta, tulelta, liialta vedeltä ja kosteudelta.** Räjähdys- ja oikosulkuvaara.



*Bluetooth®-sanamerkki ja -logot ovat Bluetooth SIG, Inc:n omistamia rekisteröityjä tavaramerkkejä. Robert Bosch Power Tools GmbH käyttää näitä sanamerkkejä/logoja aina lisenssiä.*

- **Kun käytät radiota pitkiä aikoja, säädä sen äänenvoimakkuus kohtalaiseksi tasolle.** Pitkäaikainen kuuntelu korkealla äänenvoimakkuudella voi aiheuttaa kuulovaurioita.
- **Suojaa radio kastumiselta.** Veden pääsy radion sisään aiheuttaa sähköiskuvaaran.
- **Piidiä akkulokeron kansi ja liitäntälokeron kansi mieluiten kiinni.** Suljetut kannet suojaavat radiota vedeltä ja pölyltä.

### Tuotteen ja ominaisuuksien kuvaus



Lisätietoja saat skannaamalla QR-koodin tai verkkosivustolta <https://rb-pt.com/160992AC2H>

### Kuvatut osat

Kuvattujen osien numerointi viittaa radiota esitteleviin kuviin.

- (1) Näyttö
- (2) Käynnistysnappi
- (3) Kaiutin
- (4) Kantokahva
- (5) Ohjelmamuistipainikkeet
- (6) Sauva-antenni
- (7) SOURCE-nappi
- (8) Mykistyspainike
- (9) Eteenpäin-hakupainike
- (10) Taaksepäin-hakupainike
- (11) Bluetooth®-painike
- (12) Akkulokeron kansi
- (13) Akkulokeron kannen lukitusvipu
- (14) Akkulokeron kannen jousitusosat
- (15) Akun kiinnityskohta
- (16) USB Type-C®-portti<sup>A)</sup>
- (17) Liitäntälokeron
- (18) Akun vapautuspainike<sup>B)</sup>
- (19) Akku<sup>B)</sup>
- (20) Ripustuskoukku

A) USB Type-C® ja USB-C® ovat USB Implementers Forumin rekisteröityjä tavaramerkkejä.

B) **Nämä lisätarvikkeet eivät kuulu Tavanomainen toimitukseen.**

## Näyttöelementit

- (a) Monitoiminäyttö  
 (b) Multi-Speaker Sound -näyttö  
 (c) *Bluetooth*<sup>®</sup>-merkkivalo
- (d) Muistipaikan näyttö  
 (e) Akun lataustilan näyttö  
 (f) Mykistysnäyttö  
 (g) Taukonäyttö  
 (h) Kellonajan näyttö (**GPB18V-3SC**)

## Tekniset tiedot

Työmaaradio	GPB18V-3C	GPB18V-3SC
Tuotenumero	3 601 DA32..	3 601 DA33..
<i>Bluetooth</i> <sup>®</sup>		
– Käyttötaajuusalue	MHz	2 402–2 480
– Suurin lähetysteho	mW	10
Kotelointiluokka <sup>A)</sup>		IP54
Suosittelun ympäristön lämpötila latauksen aikana	°C	0...+35
Sallittu ympäristön lämpötila käytössä <sup>B)</sup> ja säilytyksessä	°C	-20...+40
Yhteensopivat akut		GBA18V... GBA 18V... ProCORE18V... EXPERT18V... EXBA18V... CORE18V...
Suosittelut latauslaitteet		GAL 18... GAL 18... GAL 36... GAL 12V/18... GAL 12V/18... GAX 18... EXAL 18...

## USB Type-C<sup>®</sup>-verkkolaitte Power Deliveryn kanssa (USB-PD, tavanomainen)

Ulostulojännite	V	20	20
Ulostulovirta vähintään	A	2,25	2,25
Suosittelu ulostuloteho täydelle toimintakyvyille <sup>C)</sup>	W	45	45

A) Kun akkulokeron kansi (**12**) ja liittätölkero (**17**) ovat kiinni

B) rajoitettu teho, kun lämpötila < 0 °C

C) Jos verkkolaitteen teho on liian alhainen, radio kytkeytyy pois päältä.

Arvot voivat vaihdella tuotteen mukaan ja riippuvat käyttö- ja ympäristöolosuhteista. Lisätietoja saat verkko-osoitteesta [www.bosch-professional.com/wac](http://www.bosch-professional.com/wac).

## Virtalähde

Radiolle voi syöttää virtaa **Bosch** litiumioniakun (**19**) tai tavaranomaisen USB Type-C<sup>®</sup>-verkkolaitteen ja Power Deliveryn (USB-PD) avulla.

## Akkukäyttö

**Bosch** myy radioita myös ilman akkua. Pakkauksesta näet, sisältyykö akku radiosii toimitukseen.

► **Käytä vain teknissä tiedoissa ilmoitettuja latauslaitteita.** Vain nämä latauslaitteet soveltuvat radioissa käytettävälle litiumioniakulle.

**i** Li-ion-akut toimitetaan osittain ladattuna kansainvälisten kuljetusmääräysten mukaisesti. Varmistaaksesi akun täyden suorituskyvyn lataa se täyteen ennen ensikäyttöä.

## Akun vaihtaminen

» Aava akkulokeron kannen lukitusvipu (**13**) ja käännä akkulokeron kansi (**12**) auki.

» Paina akun lukituksen avauspainiketta (**18**) ja vedä akku (**19**) ulos akkulokerosta. **Älä irrota akkua väkisin.**

» Työnnä ladattu akku akun kiinnityskohtaan (**15**) niin, että se lukittuu paikalleen.

» Sulje akkulokeron kansi (**12**) ja lukitse se.

Akkulokeron kannen (12) voi ottaa pois, jos käytät erittäin suuria akkuja.

- » Avaa sitä varten akkulokeron kansi (12).
- » Paina kiinnityskohdan jousiosia (14) yhteen ja ota akun suojus pois.

**i** **Huomaa, että akku ja akkulokero eivät ole enää suojattuja kosteudelta ja lialta, kun akkulokeron kansi on irrotettu.** Asenna akkulokeron kansi takaisin paikalleen heti, kun olet ottanut suuren akun pois.

### Akun lataustilan näyttö

Kun akku on paikallaan, akun lataustilan (19) voi katsoa näytöstä. Kun akku on irrotettu, lataustilan voi katsoa suoraan akusta.

### Ohjeita akun optimaaliseen käsittelyyn

Suojaa akku kosteudelta ja vedeltä.

Säilytä akkua vain -20 ... 50 °C lämpötilassa. Älä jätä akkua esimerkiksi kuumana kesäpäivänä pitkäksi ajaksi autoon.

Puhdista akun tuuletusaukot säännöllisin väliajoin pehmeällä, puhtaalla ja kuivalla siveltimellä.

Huomattavasti lyhentynyt käyttöaika latauksen jälkeen osoittaa, että akku on elinikänsä lopussa ja täytyy vaihtaa uuteen.

Huomioi hävitysohjeet.

### Käyttö verkkolaitteella

► **Huomioi sähköverkon jännite!** Virtalähteen jännitteen tulee vastata verkkolaitteen laitekilvessä olevia tietoja.

► **Käytä verkkovirtalähteellä vain USB Type-C® -verkkolaitetta Power Deliveryn (USB-PD) kanssa. Sen on täytettävä luvun ”Tekniset tiedot” vaatimukset ulostulotehon osalta.**

**Huomioi verkkolaitteen käyttöohjeet.** Muunlaisten verkkolaitteiden käyttö voi vaurioittaa radiota. Jos verkkolaitteen teho on liian alhainen, radio kytkeytyy pois päältä.

- » Avaa liitäntälokero (17) kansi.
- » Liitä verkkolaitte sopivalla johdolla radion USB Type-C® -porttiin (16).
- » Liitä verkkolaitte sähköverkkoon.

**i** Sulje liitäntälokero (17) kansi verkkolaitteen johdon irrotuksen jälkeen, jotta lokeroon ei pääse likaa.

Heti kun radio on kytketty verkkolaitteen kautta sähköverkkoon, laite ottaa virran verkkolaitteen kautta, vaikka akku olisi paikallaan.

### Audiokäyttö



#### Käynnistäminen, sammuttaminen ja äänenvoimakkuuden säätäminen

- » Kytke radio päälle tai pois päältä painamalla nuppia .

- » Säädä äänenvoimakkuutta kääntämällä nuppia .

- » Kytke äänentoisto päälle tai pois päältä painamalla painiketta .

### Audiolähteen valinta

- » Paina SOURCE-nuppia.
- » Käännä SOURCE-nuppia, kunnes haluttu audiolähde näkyy näytössä.
- » Vahvista audiolähteen valinta painamalla SOURCE-nuppia. Käytettävissä ovat seuraavat audiolähteet:
  - GPB18V-3SC: digitaalinen radio DAB+-n kautta (näyttö <b>DAB</b> monitoiminäytössä (<b>a</b>))
  - analoginen radio ULA:n kautta (näyttö <b>FM</b> monitoiminäytössä (<b>a</b>))
  - ulkoinen audiolähde (esim. älypuhelin) Bluetooth®-yhteydellä (näyttö )
  - äänentoisto Multi-Speaker Soundin kautta (näyttö )

### Ulkoisen audiolähteen liittäminen

#### Liittäminen Bluetooth®-yhteydellä

- » Valitse radiosta Bluetooth®-audiolähde.

→ Jos viimeisin Bluetooth®-yhteydellä vastaanotettu audiolähde on käytettävissä, yhteys tähän audiolähteen muodostetaan automaattisesti.

Jos käytettävissä ei ole yhtään tallennettua audiolähdettä, yhteyden hakutoiminto käynnistyy automaattisesti.

- » Aktivoi uusi yhteys ulkoisessa audiolähteessä.
- » Kun haluat katkaista olemassa olevan yhteyden ja aloittaa toisen audiolähteen haun, paina painiketta  yli 0,5 sekunnin ajan.

#### Liittäminen Multi-Speaker Sound -yhteydellä

- » Valitse radiosta Multi-Speaker Sound -audiolähde.

→ Jos Multi-Speaker Stream on käytettävissä, yhteys tähän striimiin muodostetaan automaattisesti.



Lisätietoja saat skannaamalla QR-koodin tai verkkosivustolta käyttööppaasta: <https://rb-pt.com/160992AC2H>

### Ripustuskoukku

Radion voi ripustaa ripustuskoukulla (20) esimerkiksi tikkaasiin. Käännä sitä varten ripustuskoukku haluamaasi asentoon.

## Hoito ja huolto

### Huolto ja puhdistus

Πιδή radio ja verkkolaitte puhtaina, jotta voit työskennellä vaivattomasti ja turvallisesti.

Pyyhi lika pois kostealla ja pehmeällä liinalla. Älä käytä puhdistusaineita tai liuottimia.

### Asiakaspalvelu ja käyttöneuvonta

#### Suomi

Puh.: 0800 98044

Linkki huolto-osoitteisiin ja takuuheitoihin löytyy viimeiseltä sivulta.

Ilmoita kaikissa kyselyissä ja varaosatilauksissa 10-numeroinen tuotenumero, joka on ilmoitettu tuotteen mallikilvessä.

#### Kuljetus

Toimitukseen kuuluvat litiumioniakut ovat vaara-ainelain määrittämien alaisia. Käyttäjää saa kuljettaa akkuja kadulla ilman erikoistoimenpiteitä.

Toimitettaessa sivullisen kautta (esim.: lentorahti tai huolinta) on noudatettava pakkausta ja merkintää koskevia erikoisvaatimuksia. Tällöin on lähtöksen valmistelussa käytettävä vaara-aineneasian tuntijaa.

Lähetä akku ainoastaan, jos kotelo on vaurioitumaton. Teippaa avoimet liittimet ja pakkaa akku niin, että se ei pääse liikkumaan pakkauksessa. Noudata myös mahdollisia pidemmälle meneviä kansallisia määräyksiä.

#### Hävitys

Käytöstä poistetut radiot, akut/paristot, lisätarvikkeet ja pakkaukset tulee toimittaa ympäristöystävälliseen uusiokäyttöön.

Älä hävitä radioita tai akkuja/paristoja talousjätteiden mukana!

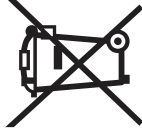

#### Koskee vain EU-maita:

Sähkö- ja elektroniikkalaitteet sekä käytöstä poistetut akut/paristot, jotka eivät ole enää käyttökelpoisia, on kerättävä erikseen ja hävitettävä ympäristöystävällisellä tavalla. Toimita ne ohjeen mukaisesti keräyspisteisiin. Virheellinen hävittäminen voi olla haitallista ympäristölle ja terveydelle jätteiden mahdollisesti sisältämien vaarallisten aineiden vuoksi.

## Ελληνικά

### Υποδείξεις ασφαλείας



**Διαβάστε όλες τις υποδείξεις ασφαλείας και τις οδηγίες.** Η μη τήρηση των υποδείξεων ασφαλείας και των οδηγιών μπορεί να προκαλέσει ηλεκτροπληξία, πυρκαγιά και/ή σοβαρούς τραυματισμούς.

**Φυλάξτε όλες τις υποδείξεις ασφαλείας και οδηγίες για κάθε μελλοντική χρήση.**

► **Ελέγχετε πριν από κάθε χρήση το ραδιόφωνο. Μη χρησιμοποιείτε το ραδιόφωνο, εφόσον διαπιστώσετε ζημιές.**

**Μην ανοίξετε μόνοι σας το ραδιόφωνο και αναθέστε την επισκευή μόνο σε ειδικευμένο τεχνικό προσωπικό και μόνο με γνήσια ανταλλακτικά.** Τυχόν χαλασμένα ραδιόφωνα αυξάνουν τον κίνδυνο ηλεκτροπληξίας.



**Κρατάτε το ραδιόφωνο μακριά από βροχή ή υγρασία.** Η διείσδυση νερού στο ραδιόφωνο αυξάνει τον κίνδυνο ηλεκτροπληξίας.

► **Μην τροποποιήσετε και μην ανοίξετε την μπαταρία.** Υπάρχει κίνδυνος βραχυκυκλώματος.

► **Σε περίπτωση βλάβης ή/και αντικανονικής χρήσης της μπαταρίας μπορεί να εξέλθουν αναθυμιάσεις από την μπαταρία. Η μπαταρία μπορεί να αναφλεγεί ή να εκραγεί.** Αφήστε να μπει φρέσκος αέρας και επισκεφτείτε έναν γιατρό σε περίπτωση που έχετε ενοχλήσεις. Οι αναθυμιάσεις μπορεί να ερεθίσουν τις αναπνευστικές οδούς.

► **Σε περίπτωση λάθους χρήσης ή χαλασμένης μπαταρίας μπορεί να διαρρεύσει εύφλεκτο υγρό από την μπαταρία.**

**Αποφεύγετε κάθε επαφή μ' αυτό. Σε περίπτωση τυχαιάς επαφής ξεπλυθείτε με νερό. Σε περίπτωση που τα υγρά έρθουν σε επαφή με τα μάτια, πρέπει να ζητήσετε επίσημη και ιατρική βοήθεια.** Τα διαρρέοντα υγρά μπαταρίας μπορεί να οδηγήσουν σε ερεθισμούς του δέρματος ή σε εγκαύματα.

► **Από αιχμηρά αντικείμενα, όπως π.χ. καρφιά ή κατσαβίδια ή από εξωτερική άσκηση δύναμης μπορεί να υποστεί ζημιά η μπαταρία.** Μπορεί να προκληθεί ένα εσωτερικό βραχυκύκλωμα με αποτέλεσμα την ανάφλεξη, την εμφάνιση καπνού, την έκρηξη ή την υπερθέρμανση της μπαταρίας.

► **Κρατάτε τις μπαταρίες που δε χρησιμοποιείτε μακριά από συνδετήρες χαρτιών, νομίσματα, κλειδιά, καρφιά, βίδες και άλλα μικρά μεταλλικά αντικείμενα που μπορούν να βραχυκυκλώσουν τις επαφές της μπαταρίας.** Ένα βραχυκύκλωμα των επαφών της μπαταρίας μπορεί να προκαλέσει τραυματισμούς ή φωτιά.

► **Χρησιμοποιείτε την μπαταρία μόνο σε προϊόντα του κατασκευαστή.** Μόνο έτσι προστατεύεται η μπαταρία από μια επικίνδυνη υπερφόρτιση.

► **Φορτίζετε τις μπαταρίες μόνο με φορτιστές, που προτείνονται από τον κατασκευαστή.** Όταν ένας φορτιστής, που προορίζεται μόνο για ένα συγκεκριμένο είδος μπαταριών, χρη-

σιμοποιηθεί για τη φόρτιση άλλων μπαταριών μπορεί να προ-καλέσει πυρκαγιά.



**Προστατεύετε την μπαταρία από υπερβολικές θερμοκρασίες, π. χ. ακόμη και από συνεχή ηλιακή ακτινοβολία, φωτιά, ρύπανση, νερό και υγρασία.** Υπάρχει κίνδυνος έκρηξης και βραχυκυκλώματος.

**Το λεκτικό σήμα *Bluetooth*<sup>®</sup> όπως επίσης τα εικονογράμματα (λογότυπα) είναι καταχωρημένα εμπορικά σήματα και ιδιοκτησία της *Bluetooth SIG, Inc.* Οποιαδήποτε χρήση αυτών των λεκτικών σημάτων/εικονογραμμάτων από τη *Robert Bosch Power Tools GmbH* πραγματοποιείται με τη σχετική άδεια χρήσης.**

► **Ρυθμίστε το ραδιόφωνο σε περίπτωση μεγαλύτερης χρήσης σε χαμηλή ένταση του ήχου.** Η υψηλή ένταση του ήχου για μεγαλύτερο χρονικό διάστημα μπορεί να οδηγήσει σε βλάβη στην ακοή.

► **Προστατεύστε το ραδιόφωνο από την άμεση επαφή με το νερό.** Η διείσδυση νερού στο ραδιόφωνο αυξάνει τον κίνδυνο ηλεκτροπληξίας.

► **Κρατάτε το κάλυμμα της θήκης της μπαταρίας και το κάλυμμα του θαλάμου σύνδεσης κατά το δυνατόν κλειστά.** Τα κλειστά καλύμματα προστατεύουν το ραδιόφωνο από το νερό και τη σκόνη.

## Περιγραφή προϊόντος και ισχύος



Για πρόσθετες πληροφορίες, σαρώστε τον κωδικό QR ή επισκεφτείτε τις Online Οδηγίες λειτουργίας: <https://rb-pt.com/160992AC2H>

## Απεικονιζόμενα στοιχεία

Η αριθμηση των απεικονιζόμενων στοιχείων αναφέρεται στην παράσταση του ραδιοφώνου στις απεικονίσεις.

- (1) Θόδνη
- (2) Κομπι On/Off
- (3) Ηχείο
- (4) Λαβή μεταφοράς

## Τεχνικά στοιχεία

Ραδιόφωνο εργοταξίου	GPB18V-3C	GPB18V-3SC
Κωδικός αριθμός	<b>3 601 DA3 2..</b>	<b>3 601 DA3 3..</b>
<i>Bluetooth</i> <sup>®</sup>		
– Περιοχή συχνότητας λειτουργίας	MHz	2.402–2.480
– Μέγ. ισχύς εκπομπής	mW	10
Βαθμός προστασίας <sup>A)</sup>		IP54
Συνιστώμενη θερμοκρασία περιβάλλοντος κατά τη φόρτιση	°C	0 ... +35
Επιτρεπόμενη θερμοκρασία περιβάλλοντος κατά τη λειτουργία <sup>B)</sup> και σε περίπτωση αποθήκευσης	°C	-20 ... +40

(5) Πλήκτρα αποθήκευσης προγραμμάτων

(6) Ραβδοειδής κεραία

(7) Κομπι SOURCE

(8) Πλήκτρο Σίγαση

(9) Πλήκτρο Αναζήτηση προς τα πάνω

(10) Πλήκτρο Αναζήτηση προς τα κάτω

(11) Πλήκτρο *Bluetooth*<sup>®</sup>

(12) Κάλυμμα της θήκης των μπαταριών

(13) Μοχλός ασφάλισης του καλύμματος της θήκης των μπαταριών

(14) Ελατηριωτά στοιχεία του καλύμματος της θήκης των μπαταριών

(15) Υποδοχή μπαταρίας

(16) Υποδοχή USB Type-C<sup>A)</sup>

(17) Θάλαμος σύνδεσης

(18) Πλήκτρο απασφάλισης της μπαταρίας<sup>B)</sup>

(19) Μπαταρία<sup>B)</sup>

(20) Άγκιστρο ανάρτησης

A) USB Type-C<sup>®</sup> και USB-C<sup>®</sup> είναι εμπορικά σήματα του USB Implementers Forum.

B) Αυτό το προαιρετικό εξάρτημα δεν περιλαμβάνεται στο κανονικό περιεχόμενο παράδοσης.

### Στοιχεία ένδειξης

(a) Πολυλειτουργική οθόνη

(b) Ένδειξη Multi-Speaker Sound

(c) Ένδειξη *Bluetooth*<sup>®</sup>

(d) Ένδειξη της θέσης αποθήκευσης

(e) Ένδειξη της κατάστασης φόρτισης της μπαταρίας

(f) Ένδειξη σίγασης

(g) Ένδειξη παύσης

(h) Ένδειξη ώρας (GPB18V-3SC)

**Ραδιόφωνο εργοταξίου****GPB18V-3SC****GPB18V-3SC**

Συμβατές μπαταρίες

GBA18V...  
GBA 18V...  
ProCORE18V...  
EXPERT18V...  
EXBA18V...  
CORE18V...

GBA18V...  
GBA 18V...  
ProCORE18V...  
EXPERT18V...  
EXBA18V...  
CORE18V...

Συνιστώμενοι φορτιστές

GAL18...  
GAL 18...  
GAL 36...  
GAL12V/18...  
GAL 12V/18...  
GAX 18...  
EXAL18...

GAL18...  
GAL 18...  
GAL 36...  
GAL12V/18...  
GAL 12V/18...  
GAX 18...  
EXAL18...

**Φις-τροφοδοτικό USB Type-C® με Power Delivery (USB-PD, διαθέσιμο στο εμπόριο)**

Τάση εξόδου	V	20	20
Ελάχισ. ρεύμα εξόδου	A	2,25	2,25
Συνιστώμενη ισχύς εξόδου για πλήρη λειτουργικότητα <sup>C)</sup>	W	45	45

A) Με κλειστό το κάλυμμα της θήκης των μπαταριών **(12)** και κλειστό θάλαμο σύνδεσης **(17)**

B) περιορισμένη απόδοση στις θερμοκρασίες < 0 °C

C) Σε περίπτωση πολύ μικρής ισχύος του φις-τροφοδοτικού το ραδιόφωνο απενεργοποιείται.

Οι τιμές μπορεί να διαφέρουν ανάλογα με το προϊόν και υπόκεινται σε συνθήκες εφαρμογής καθώς και περιβάλλοντος. Περισσότερες πληροφορίες κάτω από [www.bosch-professional.com/wac](http://www.bosch-professional.com/wac).

**Παροχή ενέργειας**

Η παροχή ενέργειας του ραδιοφώνου μπορεί να πραγματοποιηθεί μέσω μιας **Bosch** μπαταρίας ιόντων λιθίου **(19)** ή μέσω ενός φις-τροφοδοτικού του εμπόριου USB Type-C® με Power Delivery (USB-PD).

**Λειτουργία με μπαταρία**

Η **Bosch** πωλεί ραδιόφωνα επίσης και χωρίς μπαταρία. Εάν στα υλικά παράδοσης του ραδιοφώνου σας περιλαμβάνεται μια μπαταρία, μπορείτε να το δείτε στη συσκευασία.

► **Χρησιμοποιείτε μόνο τους φορτιστές που αναφέρονται στα Τεχνικά στοιχεία.** Μόνο αυτοί οι φορτιστές είναι εναρμονισμένοι με την μπαταρία ιόντων λιθίου που χρησιμοποιείται στο ραδιόφωνό σας.

**i** Οι μπαταρίες ιόντων λιθίου παραδίδονται μερικώς φορτισμένες λόγω των διεθνών κανονισμών μεταφοράς. Για την εξασφάλιση της πλήρους ισχύος της μπαταρίας, φορτίστε την μπαταρία πλήρως πριν την πρώτη χρήση.

**Αλλαγή μπαταρίας**

» Ανοίξτε τον μοχλό ασφάλισης **(13)** του καλύμματος της θήκης των μπαταριών και ανασηκώστε το κάλυμμα της θήκης των μπαταριών **(12)**.

» Πατήστε το πλήκτρο ασφάλισης της μπαταρίας **(18)** και τραβήξτε την μπαταρία **(19)** έξω από τη θήκη μπαταριών. **Μην εφαρμόσετε σε αυτή την περίπτωση καμία βία.**

» Τοποθετήστε τη φορτισμένη μπαταρία στην υποδοχή της μπαταρίας **(15)**, μέχρι να ασφαλίσει.

» Κλείστε το κάλυμμα της θήκης της μπαταρίας **(12)** και ασφαλίστε το.

Για τη χρήση ιδιαίτερα μεγάλων μπαταριών μπορεί να αφαιρεθεί το κάλυμμα της θήκης των μπαταριών **(12)**.

» Ανοίξτε για το σκοπό αυτόν το κάλυμμα της θήκης των μπαταριών **(12)**.

» Πίστετε τα ελαττωματικά στοιχεία **(14)** της στερέωσης μεταξύ τους και αφαιρέστε το κάλυμμα της μπαταρίας.

**i** **Προσέξτε, ότι η μπαταρία και η θήκη της μπαταρίας χωρίς το κάλυμμα της θήκης των μπαταριών δεν προστατεύονται πλέον από την υγρασία και τη ρύπανση.** Συναρμολογήστε ξανά το κάλυμμα της θήκης των μπαταριών, μόλις αφαιρέσετε τη μεγάλη μπαταρία.

**Ένδειξη της κατάστασης φόρτισης της μπαταρίας**

Με τοποθετημένη την μπαταρία μπορείτε να αναγνωρίσετε την κατάσταση φόρτισης της μπαταρίας **(19)** στην οθόνη, σε περίπτωση απομακρυσμένης μπαταρίας στην ίδια την μπαταρία.

**Υποδείξεις για τον άριστο χειρισμό της μπαταρίας**

Προστατεύετε την μπαταρία από υγρασία και νερό.

Αποθηκεύετε την μπαταρία μόνο σε μια περιοχί θερμοκρασίας από -20 °C έως 50 °C. Μην αφήνετε για παράδειγμα την μπαταρία το καλοκαίρι μέσα στο αυτοκίνητο.

Καθαρίζετε κάπου-κάπου τις σχισμές αερισμού της μπαταρίας με ένα μαλακό, καθαρό και στεγνό πινέλο.

Ένας σημαντικά μειωμένος χρόνος λειτουργίας μετά τη φόρτιση σημαίνει ότι η μπαταρία εξαντλήθηκε και πρέπει να αντικατασταθεί.

Προσέξτε στις υποδείξεις απόσυρσης.

## Λειτουργία με φις-τροφοδοτικό



- ▶ **Προσέξτε την τάση δικτύου!** Η τάση της πηγής ρεύματος πρέπει να ταιριάζει με τα αντίστοιχα στοιχεία στην πινακίδα τύπου του φις-τροφοδοτικού.
- ▶ **Για τη λειτουργία δικτύου χρησιμοποιείτε μόνο ένα φις-τροφοδοτικό USB Type-C® με Power Delivery (USB-PD). Στην τάση εξόδου, στο ελάχιστο ρεύμα εξόδου και στην ισχύ εξόδου πρέπει να ανταποκρίνεται στις απαιτήσεις στο κεφάλαιο «Τεχνικά στοιχεία». Προσέξτε γι' αυτό τις οδηγίες λειτουργίας του φις-τροφοδοτικού.** Σε περίπτωση χρήσης άλλων φις-τροφοδοτικών μπορεί να υποστεί ζημιά το ραδιόφωνο. Σε περίπτωση πολύ μικρής ισχύος του φις-τροφοδοτικού το ραδιόφωνο απενεργοποιείται.
- » Ανοίξτε το κάλυμμα του θαλάμου σύνδεσης **(17)**.
- » Συνδέστε το φις-τροφοδοτικό μέσω ενός κατάλληλου καλωδίου με την υποδοχή USB Type-C® **(16)** του ραδιοφώνου.
- » Συνδέστε το φις-τροφοδοτικό στο ηλεκτρικό δίκτυο.

 Για την προστασία από τη ρύπανση κλείστε ξανά το κάλυμμα του θαλάμου σύνδεσης **(17)**, όταν αφαιρέσετε το καλώδιο του φις-τροφοδοτικού.

Μόλις το ραδιόφωνο συνδεθεί μέσω του φις-τροφοδοτικού με το δίκτυο του ρεύματος, πραγματοποιείται επίσης και σε περίπτωση τοποθετημένης μπαταρίας η παροχή ενέργειας μέσω του φις-τροφοδοτικού.



## Λειτουργία ήχου

### Ενεργοποίηση/απενεργοποίηση και ρύθμιση της έντασης του ήχου

- » Πατήστε το κουμπί , για την ενεργοποίηση ή απενεργοποίηση του ραδιοφώνου.
- » Γυρίστε το κουμπί , για να ρυθμίσετε την ένταση του ήχου.
- » Πατήστε το πλήκτρο  για την απενεργοποίηση ή ενεργοποίηση του ήχου.

### Επιλογή πηγής ήχου

- » Πατήστε το κουμπί SOURCE.
- » Γυρίστε το κουμπί SOURCE, έως να εμφανιστεί στην οθόνη η επιθυμητή πηγή ήχου.
- » Πατήστε το κουμπί SOURCE για επιβεβαίωση της πηγής ήχου. Οι ακόλουθες πηγές ήχου είναι διαθέσιμες:
  - GPB 18V-3SC: Ψηφιακό ραδιόφωνο μέσω DAB+ (ένδειξη **<DAB>** στην πολυλειτουργική οθόνη **(a)**)

- Αναλογικό ραδιόφωνο μέσω UKW (ένδειξη **<FM>** στην πολυλειτουργική οθόνη **(a)**)
- Εξωτερική πηγή ήχου (π.χ. smartphone) μέσω της σύνδεσης Bluetooth® (ένδειξη )
- Αναπαραγωγή μέσω Multi-Speaker Sound (ένδειξη )

### Σύνδεση εξωτερικής πηγής ήχου

#### Σύνδεση μέσω Bluetooth®

- » Επιλέξτε την πηγή ήχου Bluetooth® στο ραδιόφωνο.
  - Όταν η τελευταία πηγή ήχου είναι διαθέσιμη μέσω Bluetooth®, αποκαθίσταται αυτόματα μια σύνδεση προς αυτή την πηγή ήχου.
- » Όταν δεν είναι διαθέσιμη καμία αποθηκευμένη πηγή ήχου, ξεκινά αυτόματα μια αναζήτηση σύνδεσης.
- » Ενεργοποιήστε τη νέα σύνδεση στην εξωτερική πηγή ήχου.
- » Για τον τερματισμό μιας υφισταμένης σύνδεσης και το ξεκίνημα της αναζήτησης μιας άλλης πηγής ήχου, πατήστε το πλήκτρο  για περισσότερο από 0,5 s.

#### Σύνδεση μέσω Multi-Speaker Sound

- » Επιλέξτε την πηγή ήχου Multi-Speaker Sound στο ραδιόφωνο.
  - Όταν ένα Multi-Speaker Stream είναι διαθέσιμο, τότε αποκαθίσταται αυτόματα μια σύνδεση με αυτό το Stream.



Για πρόσθετες πληροφορίες, σαρώστε τον κωδικό QR ή επισκεφτείτε τις Online Οδηγίες Λειτουργίας ως: <https://rb-pt.com/160992AC2H>

## Άγκιστρο ανάρτησης

Με το άγκιστρο ανάρτησης **(20)** μπορείτε να αναρτήσετε το ραδιόφωνο π.χ. σε μια σκάλα. Γυρίστε γι' αυτό το άγκιστρο ανάρτησης στην επιθυμητή θέση.

## Συντήρηση και σέρβις

### Συντήρηση και καθαρισμός

Διατηρείτε το ραδιόφωνο και το φις-τροφοδοτικό καθαρό, για να εργάζεται καλά και σίγουρα. Καθαρίζετε τυχόν ρύπανση μ' ένα υγρό, μαλακό πανί. Μη χρησιμοποιήσετε κανένα υγρό καθαρισμού ή διαλυτή.

## Εξυπηρέτηση πελατών και συμβουλές εφαρμογής

### Ελλάδα

Τηλ.: 210 5701258

Θα βρείτε τον σύνδεσμο (link) των διεθνύσεων σέρβις και τους όρους της εγώησης στην τελευταία σελίδα.

Δώστε σε όλες τις ερωτήσεις και παραγγελίες ανταλλακτικών οπωσδήποτε το 10ψήφιο κωδικό αριθμό σύμφωνα με την πινακίδα τύπου του προϊόντος.

## Μεταφορά

Οι συνιστώμενες μπαταρίες ιόντων λιθίου υπόκεινται στις απαιτήσεις της νομοθεσίας για τα επικινδύνα προϊόντα. Οι μπαταρίες μπορούν να μεταφερθούν οδικώς από το χρήστη χωρίς άλλους όρους.

Σε περίπτωση αποστολής από τρίτους (π.χ.: αεροπορικώς ή με εταιρεία μεταφορών), πρέπει να ληφθούν υπόψη οι ειδικές απαιτήσεις σχετικά με τη συσκευασία και τη σήμανση. Κατά την προετοιμασία του υπό αποστολή τεμαχίου πρέπει να ζητηθεί οπωσδήποτε και η συμβουλή ενός ειδικού για επικινδύνα προϊόντα.

Να αποστέλλετε τις επαναφορτιζόμενες μπαταρίες μόνο όταν το περιβλήμα είναι άθικτο. Να κολλάτε τις γυμνές επαφές με κολλητική ταινία και να συσκευάζετε την μπαταρία κατά τέτοιο τρόπο, ώστε αυτή να μην κουνιέται μέσα στη συσκευασία. Προσέξτε παρακαλώ επίσης ενδεχομένως περαιτέρω εθνικούς κανονισμούς.

## Απόσυρση

Το ραδιόφωνο, οι μπαταρίες, τα εξαρτήματα και οι συσκευασίες πρέπει να ανακυκλώνονται με τρόπο φιλικό προς το περιβάλλον.

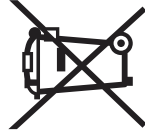

Μην πετάτε το ραδιόφωνο και τις μπαταρίες στα οικιακά απορρίμματα!

## Μόνο για χώρες της ΕΕ:

Το ηλεκτρικό και ηλεκτρονικό εργαλείο ή οι μεταχειρισμένες επαγγελματικές μπαταρίες/μπαταρίες που δε χρησιμοποιούνται πλέον, πρέπει να συλλέγονται ξεχωριστά και να αποσύρονται με τρόπο φιλικό στο περιβάλλον. Χρησιμοποιείτε τα καθορισμένα συστήματα συλλογής. Η λανθασμένη απόσυρση μπορεί να είναι επιβλαβής για το περιβάλλον και την υγεία λόγω των επικινδύνων ουσιών που ενδεχομένως περιέχει.

## Türkçe

### Güvenlik talimatı



İleride kullanılmak üzere saklayın.

- Her kullanımdan önce radyoyu kontrol edin. Hasar tespit edecek olursanız radyoyu kullanmayın. Radyoyu kendiniz açmayın ve orijinal yedek parça kullanmak koşulu ile sadece kalifiye uzman personele onartın. Hasarlı radyo elektrik çarpmaya tehlikesini artırır.



**Radyoyu yağmura ve neme karşı koruyun.**  
Suyun radyonun içine sızması elektrik çarpması tehlikesini artırır.

- **Aküyü değiştirmeyin veya açmayın.** Kısa devre tehlikesi vardır.
  - **Akü hasar görürse veya usulüne aykırı kullanılırsa dışarı buhar sızabilir. Akü yanabilir veya patlayabilir.**  
Çalıştığınız yeri havalandırın ve şikayet olursa hekime başvurun. Akülerden çıkan buharlar nefes yollarını tahriş edebilir.
  - **Yanlış kullanım veya hasarlı akü, yanıcı sıvının aküden dışarı sızmasına neden olabilir. Bu sıvı ile temas etmekten kaçının. Yanlışlıkla temas ederseniz temas eden yeri su ile yıkayın. Sıvı gözlerinize gelecek olursa hekime başvurun.** Dışarı sızan akü sıvısı cilt tahrişlerine ve yanmalara neden olabilir.
  - **Çivi veya tornavida gibi sivri nesnelere veya dışarıdan kuvvet uygulama aküde hasara neden olabilir.** Akü içinde bir kısa devre oluşabilir ve akü yanabilir, duman çıkarabilir, patlayabilir veya aşırı ısıya ısınabilir.
  - **Kullanım dışındaki aküyü, kontaklar arasında köprüleme yapabilecek büro ataçları, madeni paralar, anahtarlar, çiviler, vidalar veya başka küçük metal nesnelere uzak tutun.** Akü kontakları arasındaki bir kısa devre yanmalara veya yangınlara neden olabilir.
  - **Aküyü yalnızca üreticinin ürünlerinde kullanın.** Ancak bu yolla akü tehlikeli zorlanmalara karşı korunur.
  - **Aküleri sadece üretici tarafından tavsiye edilen şarj cihazlarında şarj edin.** Bir akünün şarjına uygun olarak üretilmiş şarj cihazı başka bir akünün şarjı için kullanılırsa yangın tehlikesi ortaya çıkar.
- Aküyü sıcağın, sürekli gelen güneş ışından, ateşten, kirden, sudan ve nemden koruyun.**  
Patlama ve kısa devre tehlikesi vardır.
- Bluetooth® kelime işareti ve simgeleri (logoları), Bluetooth SIG, Inc'e ait tescilli ticari markalardır. Bu kelime işaretinin/tasarım işaretinin Robert Bosch Power Tools GmbH tarafından herhangi bir şekilde kullanımı lisans kapsamındadır.**
- **Uzun süreli kullanımı için radyoyu orta ses şiddetine ayarlayın.** Uzun süre yüksek ses şiddeti işitme hasarına yol açabilir.
  - **Radyoyu doğrudan su temasından koruyun.** Suyun radyonun içine sızması elektrik çarpması tehlikesini artırır.
  - **Akü bölmesi kapağını ve bağlantı bölmesinin kapağını mümkün olduğunca kapalı tutun.** Kapalı kapaklar radyoyu su ve tozdan korur.

## Ürün ve performans açıklaması



Daha fazla bilgi için QR kodunu tarayın veya çevrimiçi kullanım kılavuzu ziyaret edin:  
<https://rb-pt.com/160992AC2H>

## Şekli gösterilen elemanlar

Gösterilen bileşenlerin numaralandırması, resimlerdeki radyo görseline karşılık gelir.

- (1) Ekran
- (2) Açma/kapama düğmesi
- (3) Hoparlör
- (4) Taşıma sapı
- (5) Program kaydetme tuşları
- (6) Çubuk anten
- (7) SOURCE düğmesi
- (8) Sessiz düğmesi
- (9) Yukarı arama düğmesi
- (10) Aşağı arama düğmesi
- (11) Bluetooth® tuşu
- (12) Akü bölmesi kapağı
- (13) Akü bölmesi kapağı kilitleme kolu
- (14) Akü bölmesi kapağının yaylı elemanları
- (15) Akü yuvası
- (16) USB Type-C® soketi<sup>A)</sup>
- (17) Bağlantı bölümü
- (18) Akü kilit açma tuşu<sup>B)</sup>
- (19) Akü<sup>B)</sup>
- (20) Asma kancası

A) USB Type-C® ve USB-C®, USB Implementers Forum'un ticari markalarıdır.

B) Bu aksesuarlar standart teslimat kapsamına dahil değildir.

### Gösterge elemanları

- (a) Çoklu fonksiyon göstergesi
- (b) Multi-Speaker Sound göstergesi
- (c) Bluetooth® göstergesi
- (d) Depolama alanı göstergesi
- (e) Akü şarj durumu göstergesi
- (f) Sessiz göstergesi
- (g) Duraklat göstergesi
- (h) Zaman göstergesi (GPB18V-3SC)

## Teknik veriler

Şantiye radyosu	GPB18V-3C	GPB18V-3SC
Malzeme numarası	3 601 DA3 2..	3 601 DA3 3..
<i>Bluetooth®</i>		
– Çalışma frekansı aralığı	MHz	2402 – 2480
– Gönderim gücü maks.	mW	10
Koruma türü <sup>A)</sup>	IP54	IP54
Şarj sırasında önerilen ortam sıcaklığı	°C	0 ... +35
Çalışma <sup>B)</sup> ve depolama sırasında izin verilen ortam sıcaklığı	°C	-20 ... +40
Uyumlu aküler	GBA18V... GBA 18V... ProCORE18V... EXPERT18V... EXBA18V... CORE18V...	GBA18V... GBA 18V... ProCORE18V... EXPERT18V... EXBA18V... CORE18V...
Tavsiye edilen şarj cihazları	GAL 18... GAL 18... GAL 36... GAL12V/18... GAL 12V/18... GAX 18... EXAL18...	GAL 18... GAL 18... GAL 36... GAL12V/18... GAL 12V/18... GAX 18... EXAL18...
<b>Güç dağıtım USB Type-C® güç adaptörü (USB-PD, piyasada mevcuttur)</b>		
Çıkış gerilimi	V	20
Minimum çıkış gerilimi	A	2,25

**Şantiye radyosu**

GPB18V-3SC

GPB18V-3SC

W

45

45

- Tam işlevsellik için tavsiye edilen çıkış gücü<sup>6)</sup>
- A) Akü bölümü (12) ve bağlantı bölümü (17) kapalıyken
- B) < 0 °C sıcaklıklarda sınırlanmış performans
- C) Güç adaptöründeki güç çok düşük olduğunda, radyo kapanır.
- Değerler ürüne bağlı olarak değişebilir ve uygulama ve çevre koşullarına tabidir. Daha fazla bilgi için: [www.bosch-professional.com/wac](http://www.bosch-professional.com/wac).

**Enerji kaynağı**

Radyonun enerji kaynağı bir **Bosch** lityum iyon akü (19) veya piyasada bulunan güç dağıtım bir USB Type-C® güç adaptörü (USB-PD) üzerinden gerçekleştirilebilir.

**Akü ile çalışma**

**Bosch**, aküsüz radyolar da satmaktadır. Radyonuzun teslimat kapsamında akünün olup olmadığını ambalajından öğrenebilirsiniz.

- **Sadece teknik veriler bölümünde belirtilen şarj cihazlarını kullanın.** Sadece bu şarj cihazları radyonuzda kullanılabilen Lityum iyon aküler için tasarlanmıştır.

**i** Lityum iyon aküler, uluslararası nakliye düzenlemeleri nedeniyle kısmen şarjlı olarak teslim edilir. Akünün tam performansını sağlamak için, ilk kez kullanmadan önce aküyü tamamen şarj edin.

**Akünün değiştirilmesi**

- » Akü bölümü kapama kolunu (13) açın ve akü bölümü (12) kaldırarak açın.
- » Akü çıkarma tuşuna (18) basın ve aküyü (19) ilgili akü bölümünden çıkarın. **Bunu yaparken güç uygulamayın.**
- » Şarj edilmiş aküyü yerine oturana kadar akü yuvasına (15) itin.
- » Akü bölümü kapama kolunu (12) kapatın ve kilitleyin.

Akü bölümü kapama kolunu (12) özellikle büyük akülerin kullanımını için çıkarılabilir.

- » Bunun için akü bölümü kapama kolunu (12) açın.
- » Sabitlemenin yay elemanlarını (14) birbirine bastırın ve akü kapama kolunu çıkarın.

**i** **Akü ve akü bölümünün, akü bölümü kapama kolundan artık neme ve kire karşı korumalı olmadığını unutmayın.** Büyük aküyü çıkardıktan sonra akü bölümü kapama kolunu tekrar takın.

**Akü şarj durumu göstergesi**

Akü takıldığında, akünün (19) şarj durumunu ekranda, akü çıkarıldığı zaman, akünün üzerinde görebilirsiniz.

**Akünün optimum verimle kullanılmasına ilişkin açıklamalar**

Akü nü nemden ve sudan koruyun.

Akü nü sadece – 20 °C ile 50 °C arasındaki sıcaklıkta saklayın. Örneğin yaz aylarında aküyü otomobil içerisinde bırakmayın.

Akünün havalandırma aralıklarını düzenli olarak yumuşak, temiz ve kuru bir fırça ile temizleyin.

Şarj işleminden sonra çok kısa süre çalışabiliyorsa akü ömrünü tamamlamış ve değiştirilmesi gerekiyor demektir. Tasfiye konusundaki talimat hükümlerine uyun.



**Güç adaptörü ile çalışmada**

- **Şebeke gerilimine dikkat edin!** Akım kaynağının gerilimi güç kaynağının tip etiketindeki verilere uygun olmalıdır.
- **Şebeke bağlantısı için yalnızca güç dağıtım bir USB Type-C® güç adaptörü (USB-PD) kullanın. Çıkış gerilimi, minimum çıkış akımı ve çıkış gücü "Teknik veriler" bölümündeki gereklilikleri karşılamalıdır. Fişli güç adaptörünün kullanım kılavuzunu dikkate alın.** Başka güç adaptörlerinin kullanılması radyoya zarar verebilir. Güç adaptöründeki güç çok düşük olduğunda, radyo kapanır.
- » Bağlantı bölümü (17) kapama kolunu açın.
- » Güç adaptörünü, uygun bir kablo kullanılarak radyonun USB Type-C® soketine (16) bağlayın.
- » Güç kaynağını akım şebekesine bağlayın.

**i** Kire karşı korumak için, güç adaptörünün kablosunu çıkardığınızda bağlantı bölümünün (17) kapama kolunu kapatın.

Radyo, güç adaptörü ile elektrik şebekesine bağlandığında; akü takılı olsa bile enerji kaynağı ilgili güç adaptörü üzerinden sağlanır.



**Ses işlevi****Açma/kapama ve ses şiddetini ayarlama**

- » Radyoyu açmak veya kapatmak için  düğmesine basın.
- » Ses şiddetini ayarlamak için  düğmesine basın.
- » Sesi açmak veya kapatmak için  tuşuna basın.

**Ses kaynağının seçilmesi**

- » SOURCE düğmesine basın.
- » İstenen ses kaynağı ekranda görülene kadar SOURCE düğmesini çevirin.
- » Ses kaynağını onaylamak için SOURCE düğmesine basın.

Aşağıdaki ses kaynakları kullanılabilir:

- GPB18V-3SC: DAB+ üzerinden dijital radyo (<DAB> göstergesi, çoklu fonksiyon göstergesinde **(a)**)
- UKW üzerinden analog radyo (<FM> göstergesi, çoklu fonksiyon göstergesinde **(a)**)
- *Bluetooth*® bağlantısı üzerinden harici ses kaynağı (örn. akıllı telefon) (gösterge )
- Multi-Speaker Sound üzerinden oynatma (gösterge )

## Harici ses kaynağını bağlama

### *Bluetooth*® üzerinden bağlantı

- » Radyoda *Bluetooth*® ses kaynağını seçin.
  - Son ses kaynağı *Bluetooth*® üzerinden erişilebilir durumda, bu ses kaynağına otomatik olarak bağlantı kurulur.
- Kaydedilmiş bir ses kaynağı yoksa, otomatik olarak bağlantı araması başlatılır.
- » Harici ses kaynağında yeni bağlantıyı etkinleştirin.
- » Mevcut bir bağlantıyı sonlandırmak ve başka bir ses kaynağı aramak için  tuşuna 0,5 sn'den uzun süre basın.

### Multi-Speaker Sound aracılığıyla bağlantı

- » Radyodan Multi-Speaker Sound ses kaynağını seçin.
  - Bir Multi-Speaker Stream mevcutsa, bu yayına otomatik olarak bir bağlantı kurulur.



Daha fazla bilgi için QR kodunu tarayın veya çevrimiçi kullanım kılavuzu ziyaret edin:

<https://rb-pt.com/160992AC2H>

## Asma kancası

Asma kancası (20) ile radyoyu örneğin bir merdivene asabilirsiniz. Bunun için asma kancasını istediğiniz pozisyona çevirin.

## Bakım ve servis

### Bakım ve temizlik

İyi ve güvenli biçimde çalışabilmek için radyoyu ve güç kaynağını temiz tutun.

Kirleri nemli, yumuşak bir bezle silin. Deterjan veya çözücü madde kullanmayın.

### Müşteri servisi ve uygulama danışmanlığı

#### Türkiye

Marmara Elektrikli El Aletleri Servis Hizmetleri Sanayi ve Ticaret Ltd. Şti.

Tersane cd. Zencefil Sok.No:6 Karaköy  
Beyoğlu / İstanbul  
Tel.: +90 212 2974320

Fax: +90 212 2507200  
E-mail: [info@marmarabps.com](mailto:info@marmarabps.com)

Bağrıaçıklar Oto Elektrik  
Motorlu Sanayi Çarşısı Doğruer Sk. No:9  
Selçuklu / Konya

Tel.: +90 332 2354576  
Tel.: +90 332 2331952  
Fax: +90 332 2363492

E-mail: [bagriaciklarotoelektrik@gmail.com](mailto:bagriaciklarotoelektrik@gmail.com)

Akgül Motor Bobinaj San. Ve Tic. Ltd. Şti  
Alaaddinbey Mahallesi 637. Sokak No:48/C  
Nilüfer / Bursa

Tel.: +90 224 443 54 24  
Fax: +90 224 271 00 86

E-mail: [info@akgulbobinaj.com](mailto:info@akgulbobinaj.com)

Ankaralı Elektrik

Eski Sanayi Bölgesi 3. Cad. No: 43  
Kocasinan / KAYSERİ

Tel.: +90 352 3364216  
Tel.: +90 352 3206241  
Fax: +90 352 3206242

E-mail: [gunay@ankarali.com.tr](mailto:gunay@ankarali.com.tr)

Asal Bobinaj

Eski Sanayi Sitesi Barbaros Cad. No: 24/C

Canık / Samsun

Tel.: +90 362 2289090  
Fax: +90 362 2289090

E-mail: [bpsasalbobinaj@hotmail.com](mailto:bpsasalbobinaj@hotmail.com)

Aygem Elektrik Makine Sanayi ve Tic. Ltd. Şti.  
10021 Sok. No: 11 AOSB

Çiğli / İzmir

Tel.: +90 232 3768074  
Fax: +90 232 3768075

E-mail: [boschservis@aygem.com.tr](mailto:boschservis@aygem.com.tr)

Bakırcıoğlu Elektrik Makine Hirdavat İnşaat Nakliyat Sanayi ve Ticaret Ltd. Şti.

Karaağaç Mah. Sümerbank Cad. No:18/4

Merkez / Erzinca

Tel.: +90 446 2230959  
Fax: +90 446 2240132

E-mail: [bilgi@korfezelektrik.com.tr](mailto:bilgi@korfezelektrik.com.tr)

Bosch Sanayi ve Ticaret A.Ş.

Elektrikli El Aletleri

Aydınevler Mah. İnönü Cad. No: 20

Küçükyalı Ofis Park A Blok  
34854 Maltepe-İstanbul

Tel.: 444 80 10  
Fax: +90 216 432 00 82

E-mail: [iletisim@bosch.com.tr](mailto:iletisim@bosch.com.tr)

[www.bosch.com.tr](http://www.bosch.com.tr)

Bulsan Elektrik

İstanbul Cad. Devrez Sok. İstanbul Çarşısı  
No: 48/29 İskitler

Ulus / Ankara

Tel.: +90 312 3415142  
Tel.: +90 312 3410302

Fax: +90 312 3410203  
 E-mail: [bulsanbobinaj@gmail.com](mailto:bulsanbobinaj@gmail.com)  
 Çözüm Bobinaj  
 Küşget San. Sit. A Blok 11 Nolu Cd. No: 49/A  
 Şehitkamil/ Gaziantep  
 Tel.: +90 342 2351507  
 Fax: +90 342 2351508  
 E-mail: [cozumbobinaj@hotmail.com](mailto:cozumbobinaj@hotmail.com)

Onarım Bobinaj  
 Raif Paşa Caddesi Çay Mahallesi No: 67  
 İskenderun / HATAY  
 Tel.: +90 326 613 75 46  
 E-mail: [onarim\\_bobinaj31@myynet.com](mailto:onarim_bobinaj31@myynet.com)

Faz Makine Bobinaj  
 Cumhuriyet Mah. Sanayi Sitesi Motor  
 İşleri Bölümü 663 Sk. No: 18  
 Murat Paşa / Antalya  
 Tel.: +90 242 3465876  
 Tel.: +90 242 3462885  
 Fax: +90 242 3341980  
 E-mail: [info@fazmakina.com.tr](mailto:info@fazmakina.com.tr)

Günşah Otomotiv Elektrik Endüstriyel Yapı Malzemeleri San ve  
 Tic. Ltd. Şti

Beylikdüzü Sanayi Sit. No: 210

Beylikdüzü / İstanbul

Tel.: +90 212 8720066

Fax: +90 212 8724111

E-mail: [gunsahelektrik@ttmail.com](mailto:gunsahelektrik@ttmail.com)

Sezmen Bobinaj Elektrikli El Aletleri İmalatı San ve Tic. Ltd. Şti.  
 Ege İş Merkezi 1201/4 Sok. No: 4/B

Yenişehir / İzmir

Tel.: +90 232 4571465

Tel.: +90 232 4584480

Fax: +90 232 4573719

E-mail: [info@sezmenbobinaj.com.tr](mailto:info@sezmenbobinaj.com.tr)

Üstündağ Bobinaj ve Soğutma Sanayi

Nusretiye Mah. Boyacılar Aralığı No: 9

Çorlu / Tekirdağ

Tel.: +90 282 6512884

Fax: +90 282 6521966

E-mail: [info@ustundagsogutma.com](mailto:info@ustundagsogutma.com)

İŞIKLAR ELEKTRİK BOBİNAJ

Karasoku Mahallesi 28028. Sokak No: 20/A

Merkez / ADANA

Tel.: +90 322 359 97 10 - 352 13 79

Fax: +90 322 359 13 23

E-mail: [isiklar@isiklarelektrik.com](mailto:isiklar@isiklarelektrik.com)

Servis adreslerimize ve garanti koşullarımıza ait linke son  
 sayfadan ulaşabilirsiniz.

Bütün başvuru ve yedek parça siparişlerinizde ürünün tip etiketi  
 üzerindeki 10 haneli malzeme numarasını mutlaka belirtin.

## Taşıma

Alet içindeki lityum iyon (Li-Ion) aküler tehlikeli madde taşıma  
 yönetmeliği hükümlerine tabidir. Aküler başka bir yükümlülük  
 olmaksızın kullanıci tarafından caddeler üzerinde taşınabilir.

Üçüncü kişiler aracılığıyla yollamada (örneğin hava yolu veya  
 nakliye şirketi ile yollamada) ambalaj ve etiketlemeye ait özel  
 hükümlere uyulmalıdır. Bu konuda gönderi hazırlanırken bir  
 tehlikeli madde uzmanından yardım alınmalıdır.

Aküler sadece gövdeleri hasarsız durumda gönderin. Açık  
 kontakların üzerini kapatınız ve aküyü ambalaj içinde hareket  
 etmeyecek biçimde paketleyiniz. Lütfen olası ek ulusal  
 yönetmelik hükümlerine de uyun.

## Tasfiye

Radyolar, aküler/piller, aksesuarlar ve paketler çevre dostu  
 tasfiye amacıyla bir geri dönüşüm merkezine yollanmalıdır.

 Radyoları ve aküleri/pilleri evdeki çöplere  
 atmayın!

## Sadece AB ülkeleri için:

Kullanılmaz hale gelen elektrikli ve elektronik aletler ile  
 kullanılmıř aküler/piller ayrı toplanmalı ve çevreye zarar  
 vermeyecek şekilde bertaraf edilmelidir. Belirtilen toplama  
 sistemlerini kullanın. İçerdiği tehlikeli maddeler nedeniyle  
 yanlış bertaraf edilmesi çevreye ve sağlığa zararlı olabilir.

## Polski

### Wskazówki bezpieczeřstwa



**Należy przeczytać wszystkie wskazówki  
 dotyczące bezpieczeřstwa i zalecenia.**

Nieprzeřtrzeganie wskazówek dotyczą-  
 cych bezpieczeřstwa i zaleceń moze do-  
 prowadzić do porażenia prądem elektrycz-  
 nym, poźaru i/lub powaźnych obrażeń ciała.

**Wszystkie wszystkie wskazówki dotyczące bezpieczeřstwa  
 i zalecenia należy zachować do dalszego zastosowania.**

- ▶ **Radio należy kontrolować przed kaźdym uźytkowaniem.**  
**W przypadku stwierdzenia uszkodzeń nie wolno uźywać**  
**radia. Nie wolno samodzielnie otwierać radia, a jego na-**  
**prawę należy zlecać jedynie wykwalifikowanym fachow-**  
**com i wykonać ją tylko przy uźyciu oryginalnych części**  
**zamiennych.** Uszkodzone radia zwiększają ryzyko porażenia  
 prądem elektrycznym.



**Radio należy chronić przed deszczem i wilgo-**  
**cią.** Przedostanie się wody do radia zwiększa ry-  
 zyko porażenia prądem elektrycznym.

- ▶ **Nie modyfikować ani nie otwierać akumulatora.** Istnieje  
 niebezpieczeństwo zwarcia.
- ▶ **W razie uszkodzenia akumulatora lub stosowania go nie-**  
**zgodnie z przeznaczeniem moze dojść do wystąpienia**  
**oparów. Akumulator moze się zapalić lub wybuchnąć.** Na-

leży zadbać o dopływ świeżego powietrza, a w przypadku wystąpienia dolegliwości skontaktować się z lekarzem. Opary mogą podrażnić drogi oddechowe.

- ▶ **W przypadku nieprawidłowej obsługi lub uszkodzenia akumulatora może dojść do wycieku palnego elektrolitu z akumulatora. Należy unikać kontaktu z nim, a w przypadku niezamierzonego zetknięcia się z elektrolitem, należy umyć dane miejsce wodą. Jeżeli ciecz dostała się do oczu, należy dodatkowo skonsultować się z lekarzem.** Elektrolit może doprowadzić do podrażnienia skóry lub oparzeń.
- ▶ **Ostre przedmioty, takie jak gwoździe lub śrubokręt, a także działanie sił zewnętrznych mogą spowodować uszkodzenie akumulatora.** Może wówczas dojść do zwarcia wewnętrzznego akumulatora i do jego przepalenia, eksplozji lub przegrzania.
- ▶ **Nie używany akumulator należy trzymać z dala od spinaczy, monet, kluczy, gwoździ, śrub lub innych małych przedmiotów metalowych, które mogłyby spowodować zmostkowanie styków.** Zwarcie pomiędzy stykami akumulatora może spowodować oparzenia lub pożar.
- ▶ **Akumulator należy stosować wyłącznie w urządzeniach producenta.** Tylko w ten sposób można ochronić akumulator przed niebezpiecznym dla niego przeciążeniem.
- ▶ **Akumulatory należy ładować wyłącznie w ładowarkach zalecanych przez producenta.** Ładowanie akumulatorów innych, niż te, które zostały dla danej ładowarki przewidziane, może spowodować zagrożenie pożarowe.



**Akumulator należy chronić przed wysokimi temperaturami, np. przed stałym nasłonecznieniem, przed ogniem, zanieczyszczeniami, wodą i wilgocią.** Istnieje zagrożenie zwarcia i wzbuchu.

**Znak słowny Bluetooth® oraz znaki graficzne (logo) są zarejestrowanymi znakami towarowymi i stanowią własność Bluetooth SIG, Inc. Wszelkie wykorzystanie tych znaków przez firmę Robert Bosch Power Tools GmbH odbywa się zgodnie z umową licencyjną.**

- ▶ **W przypadku dłuższego używania należy ustawić radio na umiarkowaną głośność.** W dłuższym okresie wysoka głośność może doprowadzić do uszkodzenia słuchu.
- ▶ **Należy chronić radio przed bezpośrednim kontaktem z wodą.** Przedostanie się wody do radia zwiększa ryzyko porażenia prądem elektrycznym.
- ▶ **Pokrywa wneki akumulatora i pokrywa wneki przyłączy powinny być w miarę możliwości zawsze zamknięte.** Zamknięte pokrywy chronią radio przed wodą i pyłem.

## Opis urządzenia i jego zastosowania









W celu uzyskania dodatkowych informacji należy zeskanować kod QR lub odwiedzić stronę z internetową instrukcją obsługi:

<https://rb-pt.com/160992AC2H>

## Przedstawione graficznie komponenty

Numeracja przedstawionych graficznie komponentów odnosi się do schematu radia na stronach graficznych.

- (1) Ekran
- (2)  Włącznik/wyłącznik
- (3)  Głośnik
- (4) Uchwyt transportowy
- (5) Przyciski programowania stacji
- (6) Antena prętowa
- (7) Przycisk wyboru źródła sygnału SOURCE
- (8)  Przycisk wyłączenia dźwięku
- (9)  Przycisk wyszukiwania do przodu
- (10)  Przycisk wyszukiwania do tyłu
- (11)  Przycisk Bluetooth®
- (12) Pokrywa wneki akumulatora
- (13) Dźwignia blokująca pokrywę wneki akumulatora
- (14) Elementy sprężynujące pokrywę wneki akumulatora
- (15) Uchwyt akumulatora
- (16) Gniazdo USB Type-C®<sup>A)</sup>
- (17) Wneka przyłączy
- (18) Przycisk odblokowujący akumulator<sup>B)</sup>
- (19) Akumulator<sup>B)</sup>
- (20) Hak do zawieszenia

A) USB Type-C® i USB-C® są znakami towarowymi USB Implementers Forum.

B) **Nie wchodzi w skład wyposażenia standardowego.**

## Wskazania

- (a) Wielofunkcyjny wyświetlacz
- (b) Wskazanie funkcji Multi-Speaker Sound
- (c) Wskazanie Bluetooth®
- (d) Wskazanie pozycji w pamięci
- (e) Wskazanie stanu naładowania akumulatora
- (f) Wskazanie wyłączenia dźwięku
- (g) Wskazanie pauzy
- (h) Wskazanie czasu (GPB18V-3SC)

## Dane techniczne

Radio budowlane	GPB18V-3SC	GPB18V-3SC
Numer katalogowy	<b>3 601 DA3 2..</b>	<b>3 601 DA3 3..</b>
<i>Bluetooth®</i>		
– zakres częstotliwości pracy	MHz	2402 – 2480
– maks. moc nadawania	mW	10
Stopień ochrony <sup>A)</sup>		IP54
Zalecana temperatura otoczenia podczas ładowania	°C	0 ... +35
Dopuszczalna temperatura otoczenia podczas pracy <sup>B)</sup> i podczas przechowywania	°C	-20 ... +40
Kompatybilne akumulatory		GBA18V... GBA 18V... ProCORE18V... EXPERT18V... EXBA18V... CORE18V...
Zalecane ładowarki		GAL18... GAL 18... GAL 36... GAL12V/18... GAL 12V/18... GAX 18... EXAL18...

### Zasilacz sieciowy USB Type-C® z funkcją szybkiego ładowania Power Delivery (USB-PD, dostępne w sprzedaży)

Napięcie wyjściowe	V	20	20
Min. prąd wyjściowy	A	2,25	2,25
Zalecana moc wyjściowa zapewniająca pełną funkcjonalność <sup>C)</sup>	W	45	45

A) przy zamkniętej pokrywie wneki akumulatora **(12)** i zamkniętej wnece przyłączy **(17)**

B) ograniczona wydajność w przypadku temperatur < 0 °C

C) Przy zbyt niskiej mocy zasilacza sieciowego radio wyłączy się.

Wartości mogą różnić się w zależności od produktu, zastosowania i warunków otoczenia. Więcej informacji na stronie: [www.bosch-professional.com/wac](http://www.bosch-professional.com/wac).

## Zasilanie

Radio może być zasilane przy użyciu akumulatora litowo-jonowego **(19)** lub dostępnego w sprzedaży zasilacza sieciowego USB Type-C® z funkcją szybkiego ładowania Power Delivery (USB-PD).

### Praca przy użyciu akumulatora

**Bosch** sprzedaje radia także w wersji bez akumulatora. Informacja o tym, czy w zakres dostawy radia wchodzi akumulator, znajduje się na opakowaniu.

► **Należy stosować wyłącznie ładowarki wyszczególnione w danych technicznych.** Tylko te ładowarki są dopasowane do akumulatora litowo-jonowego zastosowanego w Państwa radiu.

 Ze względu na międzynarodowe przepisy transportowe akumulatory litowo-jonowe są dostarczane częściowo nalożone. Aby zagwarantować najwyższą wydajność akumu-

latora, należy przed pierwszym użyciem nalożować akumulator do pełna.

### Wymiana akumulatora

» Otworzyć dźwignię blokującą **(13)** pokrywy wneki akumulatora i odchylić pokrywę wneki akumulatora **(12)**.

» Nacisnąć przycisk odblokowujący akumulator **(18)** i wyjąć akumulator **(19)** z wneki akumulatora. **Nie należy przy tym używać siły.**

» Wsunąć nalożony akumulator w uchwyt akumulatora **(15)** aż do zablokowania.

» Zamknąć pokrywę wneki akumulatora **(12)** i zablokować ją. W przypadku użycia większych akumulatorów można zdemontować pokrywę wneki akumulatora **(12)**.

» W tym celu należy otworzyć pokrywę wneki akumulatora **(12)**.

- » Ścisnąć elementy sprężynujące (14) mocowania ku sobie i wyjąć pokrywę wnęki akumulatora.

**i** **Należy pamiętać o tym, że akumulator i wnęka akumulatora bez pokrywy wnęki akumulatora nie są chronione przed wilgocią i pyłem.** Natychmiast po wyjęciu większego akumulatora należy ponownie zamontować pokrywę wnęki akumulatora.

## Wskazanie stanu naładowania akumulatora

Przy włożonym akumulatorze stan naładowania akumulatora (19) można odczytać na ekranie, a przy wyjętym akumulatorze, na wskaźniku akumulatora.

## Wskazówki dotyczące właściwego postępowania z akumulatorem

Akumulator należy chronić przed wilgocią i wodą.

Akumulator należy przechowywać wyłączone w temperaturze od -20 °C do 50 °C. Nie wolno pozostawiać akumulatora, np. latem, w samochodzie.

Otwory wentylacyjne należy regularnie czyścić za pomocą miękkiego, czystego i suchego pędzelka.

Zdecydowanie krótszy czas pracy po ładowaniu wskazuje na zużycie akumulatora i konieczność wymiany na nowy.

Przestrzegać wskazówek dotyczących utylizacji odpadów.

## Praca z zasilaczem sieciowym



- ▶ **Należy zwrócić uwagę na napięcie sieciowe!** Napięcie źródła prądu musi się zgadzać z parametrami podanymi na tabliczce znamionowej zasilacza.
- ▶ **Do podłączenia do sieci należy używać wyłączanie zasilacza sieciowego USB Type-C® z funkcją szybkiego ładowania Power Delivery (USB-PD).** Jego napięcie wyjściowe, minimalny prąd wyjściowy i moc wyjściowa muszą spełniać wymagania podane w rozdziale „Dane techniczne”. **Należy przestrzegać instrukcji obsługi zasilacza sieciowego.** W przypadku stosowania innych zasilaczy sieciowych możliwe jest uszkodzenie radia. Przy zbyt niskiej mocy zasilacza sieciowego radio wyłączy się.
- » Otworzyć pokrywę wnęki przyłączy (17).
- » Podłączyć zasilacz sieciowy za pomocą odpowiedniego przewodu do gniazda USB Type-C® (16) radia.
- » Podłączyć zasilacz sieciowy do sieci.

**i** Dla ochrony przed zanieczyszczeniem należy zamknąć pokrywę wnęki przyłączy (17) po wyjęciu przewodu zasilacza sieciowego.

Po podłączeniu radia do sieci przy użyciu zasilacza sieciowego radio będzie zasilane przez zasilacz sieciowy, nawet jeśli w radziu znajduje się akumulator.

## Praca w trybie audio



### Włączanie/wyłączanie i regulacja głośności

- » Nacisnąć przycisk , aby włączyć lub wyłączyć radio.
- » Obrócić przycisk , aby ustawić głośność.
- » Nacisnąć przycisk , aby wyłączyć lub włączyć dźwięk.

### Wybór źródła sygnału

- » Nacisnąć przycisk wyboru źródła sygnału SOURCE.
- » Obrócić przycisk wyboru źródła sygnału SOURCE, aż na ekranie pojawi się żądane źródło sygnału.
- » Nacisnąć przycisk wyboru źródła sygnału SOURCE, aby potwierdzić wybór źródła sygnału.

Do dyspozycji użytkownika są następujące źródła sygnału:

- GPB18V-3SC: cyfrowe radio – DAB+ (wskazanie <DAB> na wielofunkcyjnym wyświetlaczu (a))
- analogowe radio – UKF (wskazanie <FM> na wielofunkcyjnym wyświetlaczu (a))
- zewnętrzne źródło sygnału (np. smartfon) – połączenie przez Bluetooth® (wskazanie )
- Odtwarzanie dźwięku z wykorzystaniem funkcji Multi-Speaker Sound (wskazanie )

## Podłączenie zewnętrznego źródła sygnału

### Połączenie przez Bluetooth®

- » Wybrać źródło sygnału Bluetooth® w radziu.

→ Jeśli ostatnio używane źródło sygnału Bluetooth® jest dostępne, automatycznie zostanie nawiązane połączenie z tym źródłem sygnału.

Jeżeli nie ma zapisanych źródeł dźwięku, automatycznie rozpocznie się szukanie połączeń.

- » Aktywować nowe połączenie w zewnętrznym źródle sygnału.
- » Aby zakończyć istniejące połączenie i rozpocząć szukanie innego źródła sygnału, należy nacisnąć przycisk  i przytrzymać go przez ponad 0,5 s.

### Połączenie z wykorzystaniem funkcji Multi-Speaker Sound

- » Wybrać źródło sygnału Multi-Speaker Sound w radziu.
- Jeżeli Multi-Speaker Stream jest dostępny, zostanie z nim automatycznie nawiązane połączenie.



W celu uzyskania dodatkowych informacji należy zeskanować kod QR lub odwiedzić stronę z internetową instrukcją obsługi:

<https://rb-pt.com/160992AC2H>

## Hak do zawieszenia

Za pomocą haka do zawieszenia (20) można zawiesić radio np. na drabinie. W tym celu należy obrócić hak, aby znalazł się w dogodnej pozycji.

## Konserwacja i serwis

### Konserwacja i czyszczenie

Radio i zasilacz należy utrzymywać w czystości, aby zapewnić bezpieczną i efektywną pracę.

Zanieczyszczenia należy usuwać za pomocą wilgotnej, miękkiej ściereczki. Nie stosować żadnych środków czyszczących ani rozpuszczalników.

### Obsługa klienta oraz doradztwo dotyczące użytkowania

#### Polska

Tel.: 22 7154450

Link do danych adresowych naszych serwisów oraz warunków gwarancji znajduje się na ostatniej stronie.

Przy wszystkich zgłoszeniach oraz zamówieniach części zamiennej konieczne jest podanie 10-cyfrowego numeru katalogowego, znajdującego się na tabliczce znamionowej produktu.

## Transport

Zalecane akumulatory litowo jonowe podlegają wymaganiom przepisów dotyczących towarów niebezpiecznych. Akumulatory mogą być transportowane drogą lądową przez użytkownika bez konieczności spełnienia jakichkolwiek dalszych warunków.

W przypadku przesyłki przez osoby trzecie (np.: transport drogą powietrzną lub za pośrednictwem firmy spedycyjnej) należy stosować się do szczególnych wymogów dotyczących opakowania i znaczenia towaru. W takim wypadku podczas przygotowania towaru do wysyłki należy skonsultować się z ekspertem d/s towarów niebezpiecznych.

Akumulatory można wysyłać tylko wówczas, gdy ich obudowa nie jest uszkodzona. Odstonienie styki należy zakleić, a akumulator zapakować w taki sposób, aby nie mógł on się poruszać w opakowaniu. Należy wziąć też pod uwagę ewentualne przepisy prawa krajowego.

## Utylizacja odpadów

Radia, akumulatory/baterie, osprzęt i opakowania należy do prowadzić do ponownego przetworzenia zgodnie z przepisami ochrony środowiska.

Nie wolno wyrzucać radioodbiorników i akumulatorów/baterii razem z odpadami z gospodarstwa domowego!

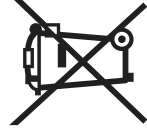

### Tylko dla krajów UE:

Niezdadne do użytku urządzenia elektryczne i elektroniczne lub zużyte akumulatory/baterie należy zbierać osobno i utylizować

zgodnie z obowiązującymi przepisami ochrony środowiska. Należy korzystać z przewidzianych przepisami systemów zbiórki. Ze względu na zawartość substancji niebezpiecznych nieprawidłowa utylizacja może stanowić zagrożenie dla zdrowia i środowiska.

## Čeština

### Bezpečnostní upozornění



**Přečtěte si všechna bezpečnostní upozornění a všechny pokyny.**

Nedodržování bezpečnostních upozornění a pokynů může mít za následek úraz elektrickým proudem, požár a/nebo těžká poranění.

poranění.

**Všechna bezpečnostní upozornění a všechny pokyny do budoucna uschovejte.**

► **Před každým použitím rádia zkontrolujte. Pokud zjistíte poškození, rádio nepoužívejte. Neotevírejte sami rádio a nechte je opravit pouze kvalifikovanými odbornými pracovníky a pouze za použití originálních náhradních dílů.** Poškozená rádia zvyšují riziko úrazu elektrickým proudem.



**Chraňte rádio před deštěm a vlhkem.** Při proniknutí vody do rádia se zvyšuje riziko úrazu elektrickým proudem.

► **Neupravujte a neotvírejte akumulátor.** Hrozí nebezpečí zkratu.

► **Při poškození a nesprávném použití akumulátoru mohou unikat výpary. Akumulátor může začít hořet nebo může vybuchnout.** Zajistěte přívod čerstvého vzduchu a při potížích vyhledejte lékaře. Výpary mohou dráždit dýchací cesty.

► **Při nesprávném použití nebo poškozeném akumulátoru může z akumulátoru vytéct hořlavá kapalina. Zabraňte kontaktu s ní. Při náhodném kontaktu opláchněte místo vodou. Pokud se kapalina dostane do očí, vyhledejte navíc lékaře.** Vytékající akumulátorová kapalina může způsobit podráždění pokožky nebo popáleniny.

► **Špičatými předměty, jako např. hřebíky nebo šroubováky, nebo působením vnější síly může dojít k poškození akumulátoru.** Uvnitř může dojít ke zkratu a akumulátor může začít hořet, může z něj unikat kouř, může vybuchnout nebo se přehřát.

► **Nepoužívaný akumulátor uchovávejte mimo kancelářské sponky, mince, klíče, hřebíky, šrouby nebo jiné drobné kovové předměty, které mohou způsobit přemostění kontaktů.** Zkrat mezi kontakty akumulátoru může mít za následek popáleniny nebo požár.

- ▶ **Akumulátor používejte pouze v produktech výrobce.** Jen tak bude akumulátor chráněn před nebezpečným přetížením.
- ▶ **Akumulátory nabíjejte pouze pomocí nabíječek, které jsou doporučené výrobcem.** U nabíječky, která je vhodná pro určitý druh akumulátorů, existuje nebezpečí požáru, pokud se bude používat s jinými akumulátory.



**Chraňte akumulátor před horkem, např. i před trvalým slunečním zářením, ohněm, nečistotami, vodou a vlhkostí.** Hrozí nebezpečí výbuchu a zkratu.



**Slovní ochranná známka Bluetooth® a grafická označení (loga) jsou zaregistrované ochranné známky a vlastnictví společnosti Bluetooth SIG, Inc. Na jakékoli používání této slovní ochranné známky / těchto grafických označení společnosti Robert Bosch Power Tools GmbH se vztahuje licence.**

- ▶ **Při delším používání nastavte rádio na mírnou hlasitost.**

Vysoká hlasitost po delší časové období může způsobit poškození sluchu.

- ▶ **Chraňte rádio před přímým kontaktem s vodou.** Při proniknutí vody do rádia se zvyšuje riziko úrazu elektrickým proudem.

- ▶ **Kryt příhrádky akumulátoru a krytka připojovací příhrádky by měly být pokud možno zavřené.** Uzavřené kryty chrání rádio před vodou a prachem.

## Popis výrobku a výkonu



Pro získání doplňujících informací naskenujte QR kód nebo viz online provozní návod: <https://rb-pt.com/160992AC2H>

## Zobrazené součásti

Číslování zobrazených součástí se vztahuje k vyobrazení rádia na obrázcích.

- (1) Displej
- (2) Tlačítko zapnutí/vypnutí

- (3) Reproduktor
  - (4) Držadlo pro přenášení
  - (5) Paměťová tlačítka
  - (6) Tyčová anténa
  - (7) Tlačítko SOURCE
  - (8) Tlačítko ztlumění
  - (9) Tlačítko vyhledávání nahoru
  - (10) Tlačítko vyhledávání dolů
  - (11) Tlačítko Bluetooth®
  - (12) Kryt příhrádky akumulátoru
  - (13) Zajišťovací páčka krytu příhrádky akumulátoru
  - (14) Pružné prvky krytu příhrádky akumulátoru
  - (15) Uchycení akumulátoru
  - (16) Zdířka USB Type-C®<sup>A)</sup>
  - (17) Připojovací příhrádka
  - (18) Odjišťovací tlačítko akumulátoru<sup>B)</sup>
  - (19) Akumulátor<sup>B)</sup>
  - (20) Závěsný hák
- A) USB Type-C® a USB-C® jsou chráněné značky organizace USB Implementers Forum.
- B) **Toto příslušenství nepatří do standardního obsahu dodávky.**

## Indikační prvky

- (a) Multifunkční ukazatel
- (b) Ukazatel Multi-Speaker Sound
- (c) Ukazatel Bluetooth®
- (d) Ukazatel paměťového místa
- (e) Ukazatel stavu nabíjení akumulátoru
- (f) Ukazatel vypnutí zvuku
- (g) Ukazatel pauzy
- (h) Ukazatel času (GPB18V-3SC)

## Technické údaje

Rádio na stavbu	GPB18V-3C	GPB18V-3SC
Číslo zboží	3 601 DA3 2..	3 601 DA3 3..
Bluetooth®		
– Provozní frekvenční rozsah	MHz	2 402–2 480
– Vysílací výkon max.	mW	10
Stupeň krytí <sup>A)</sup>		IP54
Doporučená teplota prostředí při nabíjení	°C	0 až +35
Dovolená teplota prostředí při provozu <sup>B)</sup> a při skladování	°C	–20 ... +40

Rádio na stavbu	GPB18V-3C	GPB18V-3SC
Kompatibilní akumulátory	GBA18V... GBA 18V... ProCORE18V... EXPERT18V... EXBA18V... CORE18V...	GBA18V... GBA 18V... ProCORE18V... EXPERT18V... EXBA18V... CORE18V...
Doporučené nabíječky	GAL18... GAL 18... GAL 36... GAL12V/18... GAL 12V/18... GAX 18... EXAL18...	GAL18... GAL 18... GAL 36... GAL12V/18... GAL 12V/18... GAX 18... EXAL18...

### Síťový zdroj USB Type-C® s funkcí Power Delivery (USB-PD, standardní)

Výstupní napětí	V	20	20
Výstupní proud minimálně	A	2,25	2,25
Doporučený výstupní výkon pro plnou funkčnost <sup>c)</sup>	W	45	45

A) při zavřeném krytu příhrádky akumulátoru **(12)** a při zavřené připojovací příhrádce **(17)**

B) Omezený výkon při teplotách < 0 °C

C) Při příliš nízkém výkonu síťového zdroje se rádio vypne.

Hodnoty se mohou podle výrobku lišit a mají na ně vliv podmínky použití a prostředí. Další informace najdete na [www.bosch-professional.com/wac](http://www.bosch-professional.com/wac).

## Napájení

Rádio lze napájet pomocí lithium-iontového akumulátoru **Bosch (19)** nebo standardního síťového zdroje USB Type-C® s funkcí Power Delivery (USB-PD).

### Provoz s akumulátorem

**Bosch** prodává rádia i bez akumulátoru. Zda je akumulátor součástí dodávky rádia, zjistíte z obalu.

► **Používejte pouze nabíječky uvedené v technických údajích.** Jen tyto nabíječky jsou přizpůsobené pro lithium-iontový akumulátor, který lze používat s vašim rádiem.

ⓘ Lithium-iontové akumulátory jsou v souladu s mezinárodními přepravními předpisy dodávány částečně nabitě. Aby byl zaručen plný výkon akumulátoru, před prvním použitím akumulátor úplně nabijte.

### Výměna akumulátoru

- » Otevřete zajišťovací páčku **(13)** krytu příhrádky akumulátoru a odklopte kryt příhrádky akumulátoru **(12)**.
- » Stiskněte odjišťovací tlačítko akumulátoru **(18)** a vytáhněte akumulátor **(19)** z příhrádky akumulátoru. **Nepoužívejte přitom násilí.**
- » Vložte nabitý akumulátor do uchycení akumulátoru **(15)** tak, aby citelně zaskočil.
- » Zavřete kryt příhrádky akumulátoru **(12)** a zajistěte jej.

Při použití mimořádně velkých akumulátorů lze kryt příhrádky akumulátoru **(12)** odstranit.

- » Za tímto účelem otevřete kryt příhrádky akumulátoru **(12)**.

» Stiskněte proti sobě pružinové prvky **(14)** upevnění a sejměte kryt akumulátoru.

ⓘ **Vezměte v úvahu, že bez krytu příhrádky akumulátoru již nejsou akumulátor a příhrádka akumulátoru chráněné proti vlhkosti a nečistotám.** Po vyjmutí velkého akumulátoru kryt příhrádky akumulátoru znovu nasadte.

### Ukazatel stavu nabití akumulátoru

Při nasazeném akumulátoru můžete zjistit stav nabití akumulátoru **(19)** na displeji, při vyjmutém akumulátoru na samotném akumulátoru.

### Upozornění pro optimální zacházení s akumulátorem

Akumulátor chráňte před vlhkostí a vodou.  
Akumulátor skladujte pouze v teplotním rozmezí od -20 °C do 50 °C. Nenechávejte akumulátor ležet např. v létě v autě. Příležitostně vyčistěte větrací otvory akumulátoru měkkým, čistým a suchým štětcem.  
Výrazně kratší doba chodu po nabití ukazuje, že je akumulátor opotřebovaný a musí se vyměnit.  
Dodržujte pokyny pro likvidaci.

### Provoz se síťovým zdrojem

- **Dbejte na správné síťové napětí!** Napětí zdroje proudu musí souhlasit s údaji na typovém štítku síťového zdroje.
- **Pro napájení ze sítě používejte pouze síťový zdroj USB Type-C® s funkcí Power Delivery (USB-PD).**

**Výstupní napětí, minimální výstupní proud a výstupní výkon musí odpovídat požadavkům uvedeným v kapitole „Technické údaje“.** **Dodržujte návod k obsluze síťového zdroje.** Při použití jiných síťových zdrojů může dojít k poškození rádia. Při příliš nízkém výkonu síťového zdroje se rádio vypne.



- » Otevřete krytku připojovací příhrádky (17).
- » Připojte síťový zdroj pomocí vhodného kabelu ke zdiřce USB Type-C® (16) rádia.
- » Síťový zdroj připojte k elektrické síti.

**i** Z důvodu ochrany před znečištěním po odpojení kabelu síťového zdroje opět zavřete krytku připojovací příhrádky (17).



Jakmile je rádio připojené k elektrické síti pomocí síťového zdroje, je napájené jeho prostřednictvím, i když je vložený akumulátor.

## Audiorežim

### Zapnutí/vypnutí a nastavení hlasitosti

- » Pro zapnutí nebo vypnutí rádia stiskněte tlačítko .
- » Pro nastavení hlasitosti otáčejte tlačítkem .
- » Pro vypnutí nebo zapnutí zvuku stiskněte tlačítko .

### Volba audiozdroje

- » Stiskněte tlačítko SOURCE.
  - » Otáčejte tlačítkem SOURCE, dokud se na displeji nezobrazí požadovaný audiozdroj.
  - » Stiskněte tlačítko SOURCE pro potvrzení audiozdroje.
- K dispozici jsou následující audiozdroje:
- GPB 18V-3SC: digitální rádio přes DAB+ (ukazatel <DAB> na multifunkčním displeji (a))
  - analogové rádio přes VKV (ukazatel <FM> na multifunkčním displeji (a))
  - externí audiozdroj (např. chytrý telefon) přes spojení přes Bluetooth® (ukazatel )
  - Přehrávání prostřednictvím funkce Multi-Speaker Sound (ukazatel )

### Připojení externího audiozdroje

#### Spojení přes Bluetooth®

- » Na rádiu zvolte audiozdroj *Bluetooth*®.
- Pokud je k dispozici poslední audiozdroj přes *Bluetooth*®, automaticky se vytvoří spojení s tímto audiozdrojem.

Pokud není k dispozici žádný uložený audiozdroj, spustí se automaticky vyhledávání spojení.

- » Aktivujte nové spojení na externím audiozdroji.

- » Pro ukončení existujícího spojení a spuštění vyhledávání jiného audiozdroje podržte déle než 0,5 s stisknuté tlačítko .

#### Spojení přes Multi-Speaker Sound

- » Na rádiu zvolte audiozdroj Multi-Speaker Sound.
- Když je k dispozici Multi-Speaker Stream, automaticky se vytvoří spojení s tímto streamem.



Pro získání doplňujících informací naskenujte QR kód nebo viz online provozní návod:

<https://rb-pt.com/160992AC2H>

## Závěsný hák

Pomocí závěsného háku (20) můžete rádio zavěsit např. na žebřík. Otočte závěsný hák do požadované polohy.

## Údržba a servis

### Údržba a čištění

Rádio a síťový zdroj udržujte v čistotě, abyste pracovali dobře a bezpečně.

Nečistoty otřete vlhkým, měkkým hadříkem. Nepoužívejte čisticí prostředky nebo rozpouštědla.

### Zákaznická služba a poradenství ohledně použití

#### Czech Republic

Tel.: +420 519 305700

Odkaz na adresy našich servisů a na záruční podmínky najdete na poslední straně.

V případě veškerých otázek a objednávek náhradních dílů bezpodmínečně uveďte 10místné věcné číslo podle typového štítku výrobku.

#### Přeprava

Doporučené lithium-iontové akumulátory podléhají požadavkům zákona o nebezpečných látkách. Tyto akumulátory mohou být bez dalších podmínek přepravovány uživatelem po silnici.

Při zaslání prostřednictvím třetí osoby (např.: letecká přeprava nebo spedice) je třeba brát zřetel na zvláštní požadavky na balení a označení. Zde musí být při přípravě zásilky přizván expert na nebezpečné látky.

Akumulátory zasílejte pouze tehdy, pokud je těleso nepoškozené. Otevřené kontakty přelepte lepicí páskou a akumulátor zabalte tak, aby se v obalu nemohl pohybovat. Dodržujte prosím také případně další národní předpisy.

## Likvidace

Rádía, akumulátory/baterie, príslušenství a obaly je třeba odevzdat k ekologické recyklaci.

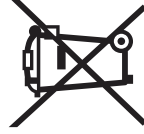

Rádía a akumulátory/baterie nevyhazujte do domovného odpadu!

## Pouze pro země EU:

Elektrická a elektronická zařízení nebo použité akumulátory/baterie, které už nejsou dále použitelné, se musí shromažďovat odděleně od ostatního odpadu a ekologicky zlikvidovat. Použijte určená sběrná místa. Nesprávná likvidace může být kvůli případně obsaženým nebezpečným látkám škodlivá pro životní prostředí a zdraví.

## Slovenčina

### Bezpečnostné upozornenia



Precítajte si všetky bezpečnostné upozornenia a pokyny. Nedodrievanie bezpečnostných upozornení a pokynov môže zapríčiniť úraz elektrickým prúdom, požiar a/alebo ťažké poranenia.

Všetky bezpečnostné upozornenia a pokyny si uschovajte do budúcnosti.

- ▶ **Pred každým použitím rádío skontrolujte. Ak zistíte poškodenie, rádío nepoužívajte. Rádío sami neotvárajte, dajte ho opraviť len kvalifikovanému odbornému personálu a len s použitím originálnych náhradných súčiastok.** Poškodené rádío zvyšuje riziko zásahu elektrickým prúdom.



#### Rádío chráňte pred dažďom alebo vlhkom.

Vniknutie vody do rádía zvyšuje riziko zásahu elektrickým prúdom.

- ▶ **Akumulátor neupravujte ani ho neotvárajte.** Hrozí nebezpečenstvo skratu.
- ▶ **Po poškodení akumulátora alebo v prípade neodborného používania môžu z akumulátora vystupovať škodlivé výpary. Akumulátor môže horieť alebo vybuchnúť.** Zabezpečte prívod čerstvého vzduchu a v prípade ťažkostí vyhľadajte lekára. Tieto výpary môžu podráždiť dýchacie cesty.
- ▶ **Pri nesprávnom používaní alebo poškodení akumulátora môže z neho vytekať kvapalina. Vyhnajte sa kontaktu s touto kvapalinou. Po náhodnom kontakte miesto opláchnite vodou. Ak sa dostane kvapalina z akumulátora do kontaktu s očami, po výplachu očí vyhľadajte lekára.** Umikajúca kvapalina z akumulátora môže mať za následok podráždenie pokožky alebo popáleniny.

- ▶ **Špicatými predmetmi, ako napr. klince alebo skrutkovače alebo pôsobením vonkajšej sily môže dôjsť k poškodeniu akumulátora.** Vo vnútri môže dôjsť ku skratu a akumulátor môže začať horieť, môže z neho unikáť dym, môže vybuchnúť alebo sa prehriať.
- ▶ **Nepoužívaný akumulátor neskładujte tak, aby mohol prísť do styku s kancelárskymi sponkami, mincami, kľúčmi, klincami, skrutkami alebo s inými drobnými kovovými predmetmi, ktoré by mohli spôsobiť premostenie kontaktov.** Skrat medzi kontaktmi akumulátora môže mať za následok popálenie alebo vznik požiaru.
- ▶ **Akumulátor používajte iba vo výrobkoch výrobcu.** Len tak bude akumulátor chránený pred nebezpečným preťažením.
- ▶ **Akumulátory nabíjajte len nabíjačkami odporúčanými výrobcom.** Ak sa používa nabíjačka určená na nabíjanie určitého druhu akumulátorov na nabíjanie iných akumulátorov, hrozí nebezpečenstvo požiaru.



**Chráňte akumulátor pred teplom, napr. aj pred trvalým slnečným žiarením, pred ohňom, špinou, vodou a vlhkosťou.** Hrozí nebezpečenstvo výbuchu a skratu.



Slovné značky *Bluetooth*® a tiež grafické znaky (logá) sú registrované značky a vlastníctvo Bluetooth SIG, Inc. Akékoľvek použitie týchto slovných značiek/grafických znakov zo strany Robert Bosch Power Tools GmbH je na základe licencie.

- ▶ **Pri dlhšom používaní nastavte rádío na miernu hlasitosť.** Vysoká hlasitosť počas dlhšieho obdobia môže viesť k poškodeniu sluchu.

- ▶ **Chráňte rádío pred priamym kontaktom s vodou.** Vniknutie vody do rádía zvyšuje riziko zásahu elektrickým prúdom.

- ▶ **Kryt priehradky akumulátora a kryt pripojovacej priehradky udržiavajte podľa možnosti zatvorené.** Zatvorené kryty chránia rádío pred vodou a prachom.

## Opis výrobku a výkonu







Pre ďalšie informácie naskenujte QR kód alebo navštívte online návod na obsluhu:  
<https://rb-pt.com/160992AC2H>

## Vyobrazené komponenty

Číslovanie zobrazených komponentov sa vzťahuje na zobrazenie rádía na obrázkoch.

- (1) Displej
- (2) Gombík zapnutia/vypnutia
- (3) Reproduktor
- (4) Rukoväť na prenášanie
- (5) Tlačidlá pamäte programu
- (6) Prútová anténa

- (7)** Gombík SOURCE
- (8)**  Tlačidlo vypnutia zvuku
- (9)**  Tlačidlo vyhládania smerom hore
- (10)**  Tlačidlo vyhládania smerom dole
- (11)**  Tlačidlo *Bluetooth*<sup>®</sup>
- (12)** Kryt priehradky akumulátora
- (13)** Zaisťovacia páčka krytu priehradky akumulátora
- (14)** Pružinové prvky krytu priehradky akumulátora
- (15)** Uloženie akumulátora
- (16)** Zásuvka USB Type-C<sup>®A)</sup>
- (17)** Pripojovacia priehradka
- (18)** Tlačidlo na odistenie akumulátora<sup>B)</sup>
- (19)** Akumulátor<sup>B)</sup>
- (20)** Závesný hák
- A) USB Type-C<sup>®</sup> a USB-C<sup>®</sup> sú ochranné známky USB Implementers Forum.
- B) **Toto príslušenstvo nepatrí do štandardného rozsahu dodávky.**

### Zobrazovacie prvky

- (a)** Multifunkčný displej
- (b)** Zobrazenie Multi-Speaker Sound
- (c)** Zobrazenie *Bluetooth*<sup>®</sup>
- (d)** Zobrazenie pamätového miesta
- (e)** Zobrazenie stavu nabitia akumulátora
- (f)** Zobrazenie vypnutia zvuku
- (g)** Zobrazenie pozastavenia
- (h)** Zobrazenie času (**GPB18V-3SC**)

## Technické údaje

Stavbárske rádio	GPB18V-3C	GPB18V-3SC
Číslo položky	<b>3 601 DA3 2..</b>	<b>3 601 DA3 3..</b>

### *Bluetooth*<sup>®</sup>

– Prevádzkový frekvenčný rozsah	MHz	2 402–2 480	2 402–2 480
– Max. vysielací výkon	mW	10	10
Stupeň ochrany <sup>A)</sup>		IP54	IP54
Odporúčaná teplota okolia pri nabíjaní	°C	0 ... +35	0 ... +35
Povolená teplota okolia pri prevádzke <sup>B)</sup> a pri skladovaní	°C	–20 ... +40	–20 ... +40

### Kompatibilné akumulátory

Odporúčané nabijačky	GBA18V...	GBA18V...
	GBA 18V...	GBA 18V...
Odporúčané nabijačky	ProCORE18V...	ProCORE18V...
	EXPERT18V...	EXPERT18V...
	EXBA18V...	EXBA18V...
	CORE18V...	CORE18V...
	GAL18...	GAL18...
	GAL 18...	GAL 18...
	GAL 36...	GAL 36...
	GAL12V/18...	GAL12V/18...
	GAL 12V/18...	GAL 12V/18...
	GAX 18...	GAX 18...
EXAL18...	EXAL18...	

### Sieťový adaptér USB Type-C<sup>®</sup> s Power Delivery (USB-PD, bežne dostupný)

Výstupné napätie	V	20	20
Minimálny výstupný prúd	A	2,25	2,25
Odporúčany výstupný výkon pre plnú funkčnosť <sup>C)</sup>	W	45	45

A) Pri zatvorenom kryte priehradky akumulátora **(12)** a zatvorenej pripojovacej priehradke **(17)**

B) obmedzený výkon pri teplotách < 0 °C

C) Ak je výkon sieťového adaptéra príliš nízky, rádio sa vypne.

Hodnoty sa môžu líšiť podľa výroby a závisia od podmienok použitia a prostredia. Ďalšie informácie na adrese [www.bosch-professional.com/wac](http://www.bosch-professional.com/wac).

## Elektrické napájanie

Elektrické napájanie rádia môže byť zabezpečené pomocou

**Bosch** lítiovo-iónového akumulátora **(19)** alebo bežného sieťového adaptéra USB Type-C® s Power Delivery (USB-PD).

### Používanie s akumulátorom

**Bosch** predáva rádiá bez akumulátora. To, či je súčasťou dodávky vášho rádia akumulátor, je uvedené na obale.

#### ► Používajte len nabíjačky uvedené v technických údajoch.

Len tieto nabíjačky sú vhodné pre lítiovo-iónové akumulátory, ktoré možno používať vo vašom rádiu.

**i** Lítium-iónové akumulátory sa dodávajú z dôvodu medzinárodných prepravných predpisov čiastočne nabité. Aby ste zaručili plný výkon akumulátora, akumulátor pred prvým použitím úplne nabite.

### Výmena akumulátora

» Otvorte zaisťovaciu páčku **(13)** krytu priehradky akumulátora a kryt priehradky akumulátora **(12)** odklopte.

» Stlačte uvoľňovacie tlačidlo akumulátora **(18)** a vyťahnite akumulátor **(19)** z priehradky akumulátora. **Nepoužívajte pritom neprimeranú silu.**

» Zasuňte nabitý akumulátor do uloženia akumulátora **(15)** tak, aby sa zaistil.

» Zatvorte kryt priehradky akumulátora **(12)** a zaistite ho.

Pri použití veľmi veľkého akumulátora možno kryt priehradky akumulátora **(12)** odstrániť.

» Na to otvorte kryt priehradky akumulátora **(12)**.

» Stlačte pružiacu prvky **(14)** upevnenia proti sebe a kryt priehradky akumulátora odoberte.

**i** **Upozorňujeme, že akumulátor a priehradka akumulátora zostanú bez krytu priehradky akumulátora nechránené proti vlhkosti a nečistotám.** Po odobratí veľkého akumulátora namontujte kryt priehradky akumulátora hneď na späť.

### Zobrazenie stavu nabitia akumulátora

Pri vložení akumulátora môžete stav nabitia akumulátora **(19)** zistiť na displeji. Ak je akumulátor vybratý, na samotnom akumulátore.

### Pokyny na optimálne zaobchádzanie s akumulátorom

Chráňte akumulátor pred vlhkosťou a vodou.

Akumulátor skladujte iba pri teplote v rozsahu od  $-20\text{ }^{\circ}\text{C}$  do  $50\text{ }^{\circ}\text{C}$ . Nenechávajte akumulátor napríklad v lete položený v aute.

Príležitostne vyčistite vetracie štrbiny akumulátora čistým, mäkkým a suchým štetcom.

Výrazne skrátená doba prevádzky akumulátora po nabití signalizuje, že akumulátor je opotrebovaný a treba ho vymeniť za nový.

Dodržiavajte upozornenia týkajúce sa likvidácie.

### Prevádzka so sieťovým adaptérom

► **Venujte pozornosť napätiu elektrickej siete!** Napätie zdroja elektrického prúdu sa musí zhodovať s údajmi na typovom štítku sieťového adaptéra.

► **Pri prevádzke pomocou elektrickej siete používajte iba sieťový adaptér USB Type-C® s Power Delivery (USB-PD).** Výstupné napätie, minimálny výstupný prúd a výstupný výkon musia spĺňať požiadavky uvedené v kapitole „Technické údaje“. **Dodržiujte návod na obsluhu sieťového adaptéra.** Pri použití iných sieťových adaptérov sa môže rádio poškodiť. Ak je výkon sieťového adaptéra príliš nízky, rádio sa vypne.

» Otvorte kryt pripojovacej priehradky **(17)**.

» Pripojte sieťový adaptér pomocou vhodného kábla do zásuvky USB Type-C® **(16)** rádia.

» Pripojte sieťový adaptér do elektrickej siete.

**i** Keď kábel sieťového adaptéra odoberie, kryt pripojovacej priehradky **(17)** znovu zatvorte, aby bola chránená pred znečistením.

Hneď ako je rádio pripojené k elektrickej sieti prostredníctvom sieťového adaptéra, aj pri vložení akumulátora prebieha elektrické napájanie cez sieťový adaptér.

## Prehrávanie zvuku

### Zapnutie/vypnutie a regulácia hlasitosti

» Na zapnutie alebo vypnutie rádia stlačte gombík .

» Na nastavenie hlasitosti otáčajte gombíkom .

» Zvuk vypnete alebo zapnete stlačením tlačidla .



### Výber audio zdroja

» Stlačte gombík SOURCE.

» Otáčajte gombíkom SOURCE, pokým sa na displeji nezobrazí požadovaný audio zdroj.

» Na potvrdenie audio zdroja stlačte gombík SOURCE.

K dispozícii sú nasledujúce audio zdroje:

- GPB18V-3SC: digitálne rádio cez DAB+ (zobrazenie **<DAB>** na multifunkčnom displeji **(a)**)
- analógové rádio cez FM (zobrazenie **<FM>** na multifunkčnom displeji **(a)**)
- externý audio zdroj (napr. smartfón) pomocou spojenia cez Bluetooth® (zobrazenie )
- prehrávanie cez Multi-Speaker Sound (zobrazenie )

## Pripojenie externého audio zdroja

### Pripojenie cez Bluetooth®

- » Na rádiu zvolíte audio zdroj *Bluetooth®*.

→ Ak je posledný zdroj zvuku dostupný cez *Bluetooth®*, automaticky sa vytvorí pripojenie k tomuto audio zdroju.

Ak nie je k dispozícii žiadny uložený audio zdroj, automaticky sa spustí vyhľadávanie pripojenia.

- » Nové pripojenie aktivujete na externom audio zdroji.
- » Ak chcete ukončiť existujúce pripojenie a spustiť vyhľadávanie iného zdroja zvuku, stlačte tlačidlo  na dlhšie ako 0,5 sekundy.

### Pripojenie cez Multi-Speaker Sound

- » Na rádiu zvolíte audio zdroj *Multi-Speaker Sound*.
- Ak je k dispozícii *Multi-Speaker Stream*, automaticky sa vytvorí pripojenie k tomuto streamu.



Pre ďalšie informácie naskenujte QR kód alebo navštívte online návod na obsluhu: <https://rb-pt.com/160992AC2H>

## Závesný hák

Pomocou závesného háka (20) môžete rádio zavesiť napríklad na rebrík. Otočte pritom závesný hák do želanej polohy.

## Údržba a servis

### Údržba a čistenie

Rádio a sieťový adaptér udržiavajte čisté, aby mohli dobre a bezpečne fungovať.

Znečistenia utrite vlhkou mäkkou handričkou. Nepoužívajte žiadne čistiace prostriedky či rozpúšťadlá.

### Zákaznícka služba a poradenstvo ohľadom použitia

#### Slovakia

Tel.: +421 2 48 703 800

Odkaz na adresy našich servisov a na záručné podmienky nájdete na poslednej strane.

V prípade akýchkoľvek otázok a objednávok náhradných dielov uvádzajte bezpodmienečne 10-miestne vecné číslo uvedené na typovom štítku výrobku.

### Preprava

Odporúčané lítiové akumulátory podliehajú požiadavkám na prepravu nebezpečného nákladu. Tieto akumulátory smie používateľ prepravovať po cestách bez ďalších opatrení.

Pri zasielaní prostredníctvom tretích osôb (napr.: leteckou dopravou alebo prostredníctvom špedície) treba pamätať na osobitné požiadavky na obaly a označenie zásielky. V takomto

případe treba při přípravě zásielky bezpodmienečne konzultovať s expertom pre prepravu nebezpečného tovaru.

Akumulátory zasielajte iba vtedy, ak nemajú poškodený obal. Otvorené kontakty prelepte a akumulátor zabaľte tak, aby sa v obale nemohol posúvať. Dodržiavajte, prosím, aj prípadné ďalšie národné predpisy.

## Likvidácia

Rádiá, akumulátory/batérie, príslušenstvo a obaly je potrebné odovzdať na ekologickú recykláciu.

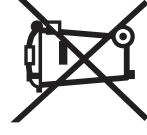

Rádiá ani akumulátory/batérie neodhadzujte do domového odpadu!

## Len pre krajinu EÚ:

Elektrické a elektronické zariadenia alebo opotrebované akumulátory/batérie, ktoré už nie sú použiteľné, sa musia zbierať oddelene a ekologicky zlikvidovať. Využívajte na to určené zberné systémy. Nesprávna likvidácia môže byť kvôli novej prítomnosti nebezpečných látok škodlivá pre životné prostredie a zdravie.

## Magyar

## Biztonsági tájékoztató



Olvassa el az összes biztonsági figyelmeztetést és előírást. A biztonsági előírások és utasítások betartásának elmulasztása áramütéshez, tűzhozás/vagy súlyos sérülésekhez vezethet.

Kérjük a későbbi használatra gondosan őrizze meg ezeket az előírásokat.

- ▶ Minden használat előtt ellenőrizze a rádiót. Ne használja a rádiót, ha azon sérüléseket észlel. Ne nyissa ki saját maga a rádiót, és azt csak megfelelő minőségű szakmai személyzettel és csak eredeti pótalkatrészek alkalmazásával javíttassa. A sérült rádiók növelik az áramütés kockázatát.



Tartsa távol a rádiót az esőtől és a nedvességtől. Ha víz hatol be a rádióba, az megnöveli az áramütés veszélyét.

- ▶ Ne módosítsa és nyissa fel az akkumulátort. Ekkor fennáll a rövidzárlat veszélye.
- ▶ Az akkumulátorok megrongálódása vagy szakszerűtlen kezelése esetén abból gőzök léphetnek ki. Az akkumulátor kigyulladhat vagy felrobbanhat. Azonnal juttasson friss levegőt a helyiségbe, és ha panaszai vannak, keressen fel egy orvost. A gőzök ingerelhetik a légutakat.

- ▶ **Hibás alkalmazás vagy megrongálódott akkumulátor esetén az akkumulátorból gyúlékony folyadék léphet ki. Kerülje el az érintkezést a folyadékkal. Ha véletlenül mégis érintkezésbe került az akkumulátorfolyadékkal, azonnal öblítse le vízzel az érintett felületet. Ha a folyadék a szemébe jutott, keressen fel ezen kívül egy orvost.**  
A kilépő akkumulátorfolyadék irritációkat vagy égéses bőrsérüléseket okozhat.
- ▶ **Az akkumulátort hegyes tárgyak, például tűk vagy csavarhúzó, vagy külső erőbehatások megrongálhatják.**  
Belső rövidzárlat léphet fel és az akkumulátor kigyulladhat, füstöt bocsáthat ki, felrobbanhat, vagy túlhevülhet.
- ▶ **Tartsa távol a használaton kívüli akkumulátort bármely fémtárgytól, mint például irodai kapcsoktól, pénzérméktől, kulcsoktól, szögektől, csavaroktól és más kisméretű fémtárgyaktól, amelyek áthidalhatják az érintkezőket.**  
Az akkumulátor érintkezői közötti rövidzárlat égési sérüléseket vagy tüzet okozhat.
- ▶ **Az akkumulátort csak a gyártó termékeiben használja.** Az akkumulátort csak így lehet megvédeni a veszélyes túlterheléstől.
- ▶ **Az akkumulátort csak a gyártó által ajánlott töltőkészülékkel töltsse fel.** Ha egy bizonyos akkumulátortípus feltöltésére szolgáló töltőkészülékben egy másik akkumulátort próbál feltölteni, tűz keletkezhet.



**Óvja meg az elektromos kéziszerszámot a forróságtól, például a tartós napsugárzástól, a tüztől, a szennyezésektől, a víztől és a nedveségtől.** Robbanásveszély és rövidzárlat veszélye áll fenn.



A **Bluetooth®** szóvédjegy, valamint az ábrás védjegyek (logók) a **Bluetooth SIG, Inc.** bejelentett védjegyei és tulajdonai. Ezen szóvédjegy/ábrás védjegy **Robert Bosch Power Tools GmbH** általi használata licenc alapján történik.

- ▶ **Hosszabb használat esetén állítsa a rádiót mérsékelte hangerőre.** A magas hangerő hosszabb időn keresztül halláskárosodást okozhat.
- ▶ **Óvja meg a rádiót a vízzel való közvetlen érintkezéstől.** Ha víz hatol be a rádióba, ez megnöveli az áramütés veszélyét.
- ▶ **Lehetőleg tartsa zárva az akkufiókfedelet és a csatlakozófiók védősapkáját.** A zárt fedelek megóvják a rádiót a víztől és a porttól.

## A termék és a teljesítmény leírása



További információkért szkennelje be a QR-kódot, vagy tekintse meg az online használati útmutatót: <https://rb-pt.com/160992AC2H>

## Műszaki adatok

Építkezési területi rádió

GPB18V-3SC

Rendelési szám

3 601 DA3 2..

3 601 DA3 3..

## Az ábrázolásra kerülő komponensek

Az ábrázolt komponensek számozása az ábrákon látható rádió ábrázolására vonatkozik.

- (1) Kijelző
- (2) Be-/Ki-gomb
- (3) Hangszóró
- (4) Hordozófogantyú
- (5) Program tároló gombok
- (6) Rúdantenna
- (7) SOURCE gomb
- (8) Némitás gomb
- (9) Előre keresés gomb
- (10) Hátra keresés gomb
- (11) Bluetooth® gomb
- (12) Akkufiókfedél
- (13) Akkufiókfedél reteszelőkar
- (14) Akkufiókfedél rugós elemei
- (15) Akkutartó
- (16) USB Type-C® aljzat<sup>A)</sup>
- (17) Csatlakozófiók
- (18) Akkumulátor reteszelésfeloldó gomb<sup>B)</sup>
- (19) Akkumulátor<sup>B)</sup>
- (20) Akasztóhorog

A) USB Type-C® és USB-C® az USB Implementers Forum áruvédjegyei.

B) Ez a tartozék nem tartozik a standard szállítmányhoz.

### Kijelző elemek

- (a) Multifunkcionális kijelző
- (b) Multi-Speaker Sound kijelző
- (c) Bluetooth® kijelző
- (d) Memóriahely kijelző
- (e) Akkumulátortöltöttségi kijelző
- (f) Némitás kijelzése
- (g) Szünet kijelző
- (h) Időkijelzés (GPB18V-3SC)

**Építkezési területi rádió****GPB18V-3C****GPB18V-3SC***Bluetooth®*

– Üzemi frekvencia tartomány	MHz	2402 – 2480	2402 – 2480
– Max. adóteljesítmény.	mW	10	10

Védelmi osztály <sup>A)</sup>	IP54	IP54	IP54
-------------------------------	------	------	------

Javasolt környezeti hőmérséklet a töltés során	°C	0 ... +35	0 ... +35
--	----	-----------	-----------

Megengedett környezeti hőmérséklet az üzemelés <sup>B)</sup> és a tárolás során	°C	-20 ... +40	-20 ... +40
---	----	-------------	-------------

Kompatibilis akkumulátorok	GBA18V...	GBA18V...	GBA18V...
	GBA 18V...	GBA 18V...	GBA 18V...
	ProCORE18V...	ProCORE18V...	ProCORE18V...
	EXPERT18V...	EXPERT18V...	EXPERT18V...
	EXBA18V...	EXBA18V...	EXBA18V...
	CORE18V...	CORE18V...	CORE18V...

Javasolt töltőkészülékek	GAL 18...	GAL 18...	GAL 18...
	GAL 18...	GAL 18...	GAL 18...
	GAL 36...	GAL 36...	GAL 36...
	GAL 12V/18...	GAL 12V/18...	GAL 12V/18...
	GAL 12V/18...	GAL 12V/18...	GAL 12V/18...
	GAX 18...	GAX 18...	GAX 18...
	EXAL 18...	EXAL 18...	EXAL 18...

**USB Type-C® Power Delivery (USB-PD, kereskedelemben kapható) hálózati tápegység**

Kimeneti feszültség	V	20	20
Kimeneti áram minimum	A	2,25	2,25
Javasolt kimeneti teljesítmény teljes körű működéshez <sup>C)</sup>	W	45	45

A) zárt akkufiókfedél **(12)** és zárt csatlakozófiók **(17)** esetén

B) < 0 °C hőmérsékletek mellett korlátozott teljesítmény

C) A hálózati tápegység túl kicsi teljesítménye esetén a rádió kikapcsol.

Az értékek termékenként változhatnak és függnek az alkalmazási, valamint környezeti feltételektől is. További információk a [www.bosch-professional.com/wac](http://www.bosch-professional.com/wac) címen találhatóak.

**Energiaellátás**

A rádió energiaellátása történhet **Bosch** lítium-ion akkumulátor **(19)** vagy kereskedelemben kapható USB Type-C® Power Delivery (USB-PD) csatlakozódugós hálózati tápegység használatával.

**Üzemeltetés az akkumulátorral**

A **Bosch** elem nélküli rádiókat is áru. A csomagolásról olvasható le, hogy az Ön rádiójának szállítási terjedelme tartalmaz-e akkumulátort.

► **Csak a Műszaki Adatoknál megadott töltőkészülékeket használja.** Csak ezek a töltőkészülékek vannak pontosan beállítva az Ön rádiójában használható lítium-ion akkumulátorok töltésére.

**i** A lítium-ion akkumulátorok a nemzetközi szállítási előírásoknak megfelelő csak részben feltöltött állapotban kerülnek kiszállításra. Az akkumulátor teljes teljesítményének biztosítására az első alkalmazás előtt töltsse fel teljesen az akkumulátort.

**Az akkumulátor kicserélése**

» Nyissa ki az akkufiókfedél **(13)** reteszelőkarját, és hajtsa fel a fedelet **(12)**.

» Nyomja meg az akkumulátorkireteszelő gombot **(18)**, és húzza ki az akkumulátort **(19)** az akkumulátorrekeszből. **Ne erőltesse a kihúzást.**

» Tolja be a feltöltött akkumulátort az akkutartóba **(15)**, amíg az érezhetően be nem pattan.

» Zárja és reteszelve az akkufiókfedelet **(12)**.

Különösen nagy méretű akkumulátorok használatához az akkufiókfedelet **(12)** el lehet távolítani.

» Ehhez nyissa fel az akkufiók fedelét **(12)**.

» Ehhez nyomja egymáshoz a rögzítés rugós elemeit **(14)**, és vegye le az akkumulátor fedelét.

**i** **Vegye figyelembe, hogy az akkumulátor és az akkumulátorfiók az akkufiókfedél nélkül nincs védve a nedvesség és a szennyeződések ellen.** Azonnal szerelje be ismét az akkufiókfedelet, mihelyt kiveszi a nagy méretű akkumulátort.

## Akkumulátortöltöttségi kijelző

A készülékbe behelyezett akkumulátor esetén a

**(19)** akkumulátor töltöttségi állapotát a kijelzőn lehet leolvasni, ha az akkumulátor nincs benne a készülékben, akkor pedig magán az akkumulátoron.

## Tájékoztató az akkumulátor optimális kezeléséhez

Óvja meg az akkumulátort a nedvességtől és a víztől.

Az akkumulátort csak a  $-20\text{ °C} \dots 50\text{ °C}$  hőmérséklet tartományban szabad tárolni. Ne hagyja például az akkumulátort nyáron egy gépiárműben.

Időnként tisztítsa meg az akkumulátor szellőzőrészét egy puha, tiszta és száraz ecsettel.

Ha az akkumulátor feltöltése után a készülék már csak lényegesen rövidebb ideig üzemeltethető, akkor az akkumulátor elhasználódott és ki kell cserélni.

Vegye figyelembe a hulladékba való eltávolítással kapcsolatos előírásokat.

## Üzemeltetés csatlakozódugós hálózati tápegységgel

► **Ügyeljen a helyes hálózati feszültségre!** Az áramforrás feszültségének meg kell egyeznie a dugaszolható hálózati tápegység típus tábláján található adatokkal.

► **Hálózati üzemhez kizárólag USB Type-C® Power Delivery (USB-PD) csatlakozódugós hálózati tápegységet használjon. A tápegység a kimeneti feszültségét, legkisebb kimeneti áramát és kimeneti teljesítményét tekintve feleljen meg a „Műszaki adatok” c. fejezetben írtaknak.**

**Vegye figyelembe a hálózati tápegység üzemeltetési útmutatóját.** Más hálózati tápegységek használata esetén a rádió meghibásodhat. A hálózati tápegység túl kicsi teljesítménye esetén a rádió kikapcsol.

- » Nyissa ki a csatlakozófiókok **(17)** fedelét.
- » Megfelelő kábellel kösse össze a hálózati tápegységet a rádió USB Type-C® aljzatával **(16)**.
- » Csatlakoztassa a hálózati tápegységet a villamos hálózatához.

**i** A szennyeződés elleni védelem érdekében a hálózati tápegység kábelének eltávolítása esetén zárja le ismét a csatlakozófiók fedelét **(17)**.

Ha a rádió a hálózati tápegységen keresztül a hálózatához csatlakozik, akkor az energiaellátás behelyezett akkumulátor mellett is a hálózati tápegységről történik.

## Audio üzemmód

### Be-/kikapcsolás és hangerő-szabályozás

- » A rádió be- vagy kikapcsolásához nyomja meg a  gombot.



- » A hangerő beállításához forgassa el a  gombot.

- » A hang be- vagy kikapcsolásához nyomja meg a  gombot.

## Egy hangforrás kijelölése

- » Nyomja meg a SOURCE gombot.
- » Forgassa a SOURCE gombot, amíg a kívánt hangforrás meg nem jelenik a kijelzőn.
- » Nyomja meg a SOURCE gombot a hangforrás megerősítéséhez.

A következő hangforrások állnak rendelkezésre:

- GPB18V-3SC: digitális rádió DAB+-on keresztül (**<DAB>** kijelző a multifunkcionális kijelzőn **(a)**)
- analóg rádió URH-n keresztül (**<FM>** kijelző a multifunkcionális kijelzőn **(a)**)
- külső hangforrás (pl. okostelefon) a Bluetooth®-kapcsolaton keresztül ( kijelző)
- Multi-Speaker Sound rendszerű lejátszás ( kijelző)

## Külső hangforrás csatlakoztatása

### Csatlakoztatás Bluetooth® segítségével

- » Válassza ki hangforrásként a Bluetooth® lehetőséget a rádión.

→ Ha az utolsó hangforrás elérhető Bluetooth®-on keresztül, akkor automatikusan létrejön a kapcsolat ezzel a hangforrással.

Ha nem áll rendelkezésre mentett hangforrás, megindul a keresési folyamat.

- » Aktiválja az új kapcsolatot a külső hangforráson.
- » Egy meglévő kapcsolat megszüntetéséhez és egy másik hangforrás keresésének megkezdéséhez tartsa nyomva a  gombot 0,5 s-nál hosszabb ideig.

### Csatlakozás Multi-Speaker Sound segítségével

- » Válassza ki a rádión a Multi-Speaker Sound hangforrást.

→ Ha elérhető egy Multi-Speaker Stream, akkor automatikusan létrejön a kapcsolat ezzel a streammel.



További információkért szkennelje be a QR-kódot, vagy tekintse meg az online használati útmutatót: <https://rb-pt.com/160992AC2H>

## Akasztóhorog

A **(20)** akasztó horog segítségével a rádiót például felakaszthatja egy létrára. Forgassa el ehhez az akasztó horgot a kívánt helyzetbe.

## Karbantartás és szerviz

### Karbantartás és tisztítás

Tartsa tisztán a rádiót és a dugaszolható hálózati tápegységet, hogy jól és biztonságosan dolgozhasson.

A szennyeződések egy nedves, puha kendővel törölje le. Tisztító- vagy oldószereket ne használjon.

### Vevőszolgálat és alkalmazási tanácsadás

#### Magyarország

Tel.: +36 1 879 8502

A szervizímeke és a garanciális feltételekre mutató hivatkozást az utolsó oldalon találja.

Ha kérdései vannak vagy pótalkatrészeket szeretne rendelni, okvetlenül adja meg a termék típusábláján található 10-jegyű cikkszámot.

### Szállítás

A javasolt lithium-ion-akkumulátorokra a veszélyes árukra vonatkozó előírások érvényesek. A felhasználók az akkumulátorokat a közúti szállításban minden további nélkül szállíthatják.

Ha a szállítással harmadik személyt (például: légi vagy egyéb szállító vállalatot) bízna meg, akkor figyelembe kell venni a csomagolásra és a megjelölésre vonatkozó különleges követelményeket. Ebben az esetben a küldemény előkészítésébe be kell vonni egy veszélyes áru szakembert.

Csak akkor küldje el az akkumulátort, ha a háza nincs megrongálódva. Ragassza le a nyitott érintkezőket és csomagolja be úgy az akkumulátort, hogy az a csomagoláson belül ne mozoghasson. Kérjük tartsa be az adott országban érvényes, ezen esetleg túlímenő előírásokat.

### Eltávolítás

A rádiókat, az akkumulátorokat/elemeket, a tartozékokat és a csomagolóanyagokat a környezetvédelmi szempontoknak megfelelően kell újrafelhasználásra leadni.

Ne dobja ki a rádiókat és az akkumulátorokat/elemeket a háztartási szemétkbe!

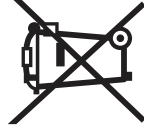

#### Csak az EU-tagországok számára:

A már nem használható elektromos és elektronikus készülékeket és a használt akkumulátorokat/elemeket külön kell gyűjteni és környezetbarát módon kell ártalmatlanítani. Használja az erre szolgáló gyűjtőrendszereket. A helytelen ártalmatlanítás káros lehet a környezetre és az egészségre a benne lévő veszélyes anyagok miatt.

## Русский

### Только для стран Евразийского экономического союза (Таможенного союза)

В состав эксплуатационных документов, предусмотренных изготовителем для продукции, могут входить настоящее руководство по эксплуатации, а также приложения.

Информация о подтверждении соответствия содержится в приложении.

Информация о стране происхождения указана на корпусе изделия и в приложении.

Дата изготовления указана на корпусе изделия.

Контактная информация относительно импортера содержится на упаковке.

#### Срок службы изделия

Срок службы изделия составляет 7 лет. Не рекомендуется к эксплуатации по истечении 5 лет хранения с даты изготовления без предварительной проверки (дату изготовления см. на этикетке).

#### Перечень критических отказов и ошибочные действия персонала или пользователя

- не использовать с поврежденной ручкой или поврежденным защитным кожухом
- не использовать при появлении дыма непосредственно из корпуса изделия
- не использовать с перерезанным или оголенным электрическим кабелем
- не использовать на открытом пространстве во время дождя (в распыляемой воде)
- не включать при попадании воды в корпус
- не использовать при сильном искрении
- не использовать при появлении сильной вибрации

#### Критерии предельных состояний

- перерезт или поврежден электрический кабель
- поврежден корпус изделия

#### Тип и периодичность технического обслуживания

Рекомендуется очистить инструмент от пыли после каждого использования.

#### Хранение

- необходимо хранить в сухом месте
- необходимо хранить вдали от источников повышенных температур и воздействия солнечных лучей
- при хранении необходимо избегать резкого перепада температур
- хранение без упаковки не допускается
- подробные требования к условиям хранения смотрите в ГОСТ 15150-69 (Условие 1)

### Транспортировка

- категорически не допускается падение и любые механические воздействия на упаковку при транспортировке
- при разгрузке/погрузке не допускается использование любого вида техники, работающей по принципу зажима упаковки
- подробные требования к условиям транспортировки смотрите в ГОСТ 15150-69 (Условие 5)

### Указания по технике безопасности



**Прочтите все указания и инструкции по технике безопасности.** Несоблюдение указаний по технике безопасности и инструкций может привести к поражению электрическим током, пожару и/или тяжелым травмам.

**Сохраняйте эти инструкции и указания для будущего использования.**

- ▶ **Проверяйте радиоприемник перед каждым использованием. Не используйте радиоприемник, если обнаружены повреждения. Не вскрывайте радиоприемник самостоятельно, его ремонт разрешается выполнять только квалифицированному персоналу и только с использованием оригинальных запчастей.** Поврежденные радиоприемники повышают риск поражения электрическим током.



**Берегите радиоприемник от дождя и сырости.** Попадание воды в радиоприемник увеличивает риск удара электрическим током.

- ▶ **Не вносите конструктивных изменений в аккумулятор и не открывайте его.** При этом возникает опасность короткого замыкания.
- ▶ **При повреждении и ненадлежащем использовании аккумулятора может выделиться газ. Аккумулятор может возгораться или взрываться.** Обеспечьте приток свежего воздуха и при возникновении жалоб обратитесь к врачу. Газы могут вызвать раздражение дыхательных путей.
- ▶ **При неправильном использовании из аккумулятора может потечь жидкость. Избегайте соприкосновения с ней. При случайном контакте промойте соответствующее место водой. Если эта жидкость попадет в глаза, то немедленно обратитесь за помощью к врачу.** Вытекающая аккумуляторная жидкость может привести к раздражению кожи или к ожогам.
- ▶ **Острыми предметами, как напр., гвоздем или отверткой, а также внешним силовым воздействием можно повредить аккумуляторную батарею.** Это может привести к внутреннему короткому замыканию, возгоранию с задымлением, взрыву или перегреву аккумуляторной батареи.
- ▶ **Защищайте неиспользуемый аккумулятор от канцелярских скрепок, монет, ключей, гвоздей, винтов и других мелких металлических предметов, которые могут закоротить полюса.** Короткое замыкание по-

люсов аккумулятора может привести к ожогам или пожару.

▶ **Используйте аккумулятор только в изделиях изготовителя.** Только так аккумулятор защищен от опасной перегрузки.

- ▶ **Заряжайте аккумуляторные батареи только с помощью зарядных устройств, рекомендованных изготовителем.** Зарядное устройство, предусмотренное для определенного вида аккумуляторов, может привести к пожарной опасности при использовании его с другими аккумуляторами.



**Защищайте аккумуляторную батарею от высоких температур, напр., от длительного нагревания на солнце, от огня, грязи, воды и влаги.** Существует опасность взрыва и короткого замыкания.



**Словесный товарный знак Bluetooth® и графический знак (логотип) являются зарегистрированными товарными знаками и собственностью Bluetooth SIG, Inc. Любое использование этого словесного/графического товарного знака осуществляется Robert Bosch Power Tools GmbH только по лицензии.**

- ▶ **В случае продолжительного использования радиоприемника устанавливайте умеренную громкость звука.** Высокая громкость, установленная на протяжении продолжительного времени, может привести к повреждению слуха.

- ▶ **Не допускайте прямого контакта радиоприемника с водой.** Попадание воды в радиоприемник увеличивает риск удара электрическим током.

- ▶ **Всегда старайтесь держать крышку аккумулятора отсека и крышку отсека для подключения закрытыми.** Закрытые крышки защищают радиоприемник от воды и пыли.

### Описание продукта и услуг







Для получения дополнительной информации отсканируйте QR-код или откройте онлайн-руководство по эксплуатации:  
<https://rb-pt.com/160992AC2H>

### Изображенные составные части

Нумерация изображенных компонентов выполнена по изображению радиоприемника на иллюстрациях.

- (1) Дисплей
- (2) Ручка Вкл./Выкл.
- (3) Динамик
- (4) Ручка для переноски
- (5) Кнопки предварительно настроенных радиостанций
- (6) Штыревая антенна

- (7)** Ручка SOURCE
- (8)**  Кнопка отключения звука
- (9)**  Кнопка поиска «вперед»
- (10)**  Кнопка поиска «назад»
- (11)**  Кнопка *Bluetooth*<sup>®</sup>
- (12)** Крышка аккумулятора отсека
- (13)** Рычажок блокировки крышки аккумуляторного отсека
- (14)** Пружинные элементы крышки аккумуляторного отсека
- (15)** Гнездо аккумулятора
- (16)** Разъем USB Type-C<sup>®A)</sup>
- (17)** Отсек для подключения
- (18)** Кнопка разблокировки аккумулятора<sup>B)</sup>
- (19)** Аккумулятор<sup>B)</sup>
- (20)** Крючок для подвешивания
- A) USB Type-C<sup>®</sup> и USB-C<sup>®</sup> являются торговыми марками организации «USB Implementers Forum».
- B) **Эти принадлежности не входят в стандартный комплект поставки.**

#### Элементы индикации

- (a)** Многофункциональный индикатор
- (b)** Индикатор функции «Multi-Speaker Sound»
- (c)** Индикатор *Bluetooth*<sup>®</sup>
- (d)** Индикатор ячейки памяти
- (e)** Индикатор уровня заряда аккумулятора
- (f)** Индикатор выключения звука
- (g)** Индикатор паузы
- (h)** Часы (**GPB18V-3SC**)

## Технические данные

Радиоприемник для стройплощадки		GPB18V-3C	GPB18V-3SC
Товарный номер		<b>3 601 DA3 2..</b>	<b>3 601 DA3 3..</b>
<i>Bluetooth</i> <sup>®</sup>			
– Диапазон рабочих частот	МГц	2402 – 2480	2402 – 2480
– Мощность передатчика, макс.	мВт	10	10
Степень защиты <sup>A)</sup>		IP54	IP54
Рекомендуемая температура окружающей среды при зарядке	°C	0 ... +35	0 ... +35
Допустимая температура окружающей среды при эксплуатации <sup>B)</sup> и хранении	°C	-20 ... +40	-20 ... +40
Совместимые аккумуляторы		GBA18V... GBA 18V... ProCORE18V... EXPERT18V... EXBA18V... CORE18V...	GBA18V... GBA 18V... ProCORE18V... EXPERT18V... EXBA18V... CORE18V...
Рекомендуемые зарядные устройства		GAL 18... GAL 18... GAL 36... GAL 12V/18... GAL 12V/18... GAX 18... EXAL 18...	GAL 18... GAL 18... GAL 36... GAL 12V/18... GAL 12V/18... GAX 18... EXAL 18...
<b>Сетевой блок питания USB Type-C<sup>®</sup> с технологией Power Delivery (USB-PD, обычный)</b>			
Выходное напряжение	B	20	20
Выходной ток, мин.	A	2,25	2,25

**Радиоприемник для стройплощадки**

GPVB18V-3C

GPVB18V-3SC

Рекомендуемая выходная мощность для обеспечения полной функциональности <sup>С)</sup>

Вт

45

45

A) При закрытой крышке аккумуляторного отсека **(12)** и закрытом отсеке для подключения **(17)**

B) ограниченная мощность при температуре < 0 °C

C) При слишком низкой мощности сетевого блока питания радиоприемник выключается.

Значения могут варьироваться в зависимости от инструмента, способа применения и условий окружающей среды. Более подробная информация представлена на сайте [www.bosch-professional.com/wac](http://www.bosch-professional.com/wac).

**Питание**

Питание радиоприемника может осуществляться от литий-ионного аккумулятора **Bosch (19)** или стандартного сетевого блока питания USB Type-C® с поддержкой Power Delivery (USB-PD).

**Индикатор уровня заряда аккумулятора**

Когда аккумулятор установлен, уровень заряда аккумулятора **(19)** можно посмотреть на дисплее, когда аккумулятор извлечен – на самом аккумуляторе.

**Эксплуатация с аккумулятором**

**Bosch** продает аудиосистемы без аккумулятора. На упаковке аудиосистемы указано, входит ли аккумулятор в комплект поставки.

► **Пользуйтесь только зарядными устройствами, указанными в технических характеристиках.** Только эти зарядные устройства пригодны для литий-ионного аккумулятора вашего радиоприемника.

**i** В соответствии с международными правилами перевозки литий-ионные аккумуляторы поставляются частично заряженными. Для обеспечения полной мощности аккумулятора зарядите его полностью перед первым применением.

**Замена аккумулятора**

- » Разблокируйте с помощью рычажка **(13)** крышку аккумуляторного отсека и откройте ее **(12)**.
- » Нажмите кнопку разблокировки аккумулятора **(18)** и выньте аккумулятор **(19)** из аккумуляторного отсека. **Не прикладывайте усилие.**
- » Вставьте заряженный аккумулятор в гнездо **(15)** до щелчка.
- » Закройте крышку аккумуляторного отсека **(12)** и заблокируйте ее.

При использовании особенно больших аккумуляторов крышку аккумуляторного отсека **(12)** можно снять.

» Для этого откройте крышку аккумуляторного отсека **(12)**.

» Прижмите пружинные элементы **(14)** крепления друг к другу и снимите крышку аккумуляторного отсека.

**i** **Обратите внимание, что без крышки аккумуляторного отсека аккумулятор и аккумуляторный отсек больше не защищены от влаги и грязи.** Установите крышку аккумуляторного отсека сразу после извлечения большого аккумулятора.

**Указания по оптимальному обращению с аккумулятором**

Защищайте аккумулятор от влаги и воды.

Храните аккумулятор только в диапазоне температур от –20 °C до 50 °C. Не оставляйте аккумулятор летом в автомобиле.

Время от времени прочищайте вентиляционные прорези аккумулятора мягкой, сухой и чистой кисточкой.

Значительное сокращение продолжительности работы после заряда свидетельствует о старении аккумулятора и указывает на необходимость его замены.

Учитывайте указания по утилизации.

**Работа с сетевым блоком питания**

► **Учитывайте напряжение в сети!** Напряжение источника питания должно соответствовать данным на заводской табличке блока питания со штепсельной вилкой.

► **Для питания от электросети используйте только сетевой блок питания USB Type-C® с технологией Power Delivery (USB-PD).** Он должен соответствовать по выходному напряжению, минимальному выходному току и выходной мощности значениям, указанным в главе «Технические данные». Соблюдайте указания руководства по эксплуатации сетевого блока питания. При использовании других сетевых блоков питания возможно повреждение радиоприемника. При слишком низкой мощности сетевого блока питания радиоприемник выключается.

» Откройте крышку отсека для подключения **(17)**.

» Подключите сетевой блок питания к разъему USB

Type-C® **(16)** на радиоприемнике с помощью подходящего кабеля.

» Подключите сетевой блок питания к электросети.



**i** Для предотвращения загрязнения закрывайте крышку отсека для подключения **(17)** после извлечения кабеля сетевого блока питания.

После подключения радиоприемника к электросети через сетевой блок питания даже при установленном аккумулято-

ре электропитание осуществляется через сетевой блок питания.

## Режим воспроизведения аудио



### Включение/выключение и регулировка громкости звука

- » Нажмите ручку , чтобы включить или выключить радиоприемник.
- » Проверните ручку , чтобы настроить громкость.
- » Нажмите кнопку  для включения или выключения звука.

### Выбор источника аудиосигнала

- » Нажмите ручку SOURCE.
- » Вращайте ручку SOURCE, пока на дисплее не появится требуемый источник аудиосигнала.
- » Нажмите ручку SOURCE для подтверждения источника аудиосигнала.

Доступны следующие источники аудиосигнала:

- GRP18V-3SC: цифровое радио через DAB+ (индикация **<DAB>** на многофункциональном индикаторе **(a)**);
- аналоговое радио в диапазоне FM (индикация **<FM>** на многофункциональном индикаторе **(a)**);
- внешний источник аудиосигнала (например, смартфон) через соединение по *Bluetooth*<sup>®</sup> (индикация );
- воспроизведение через Multi-Speaker Sound (индикация 

### Подключение внешнего источника аудиосигнала

#### Соединение по *Bluetooth*<sup>®</sup>

- » Выберите источник аудиосигнала *Bluetooth*<sup>®</sup> на радиоприемнике.
  - Если доступен источник аудиосигнала, который последним подключался по *Bluetooth*<sup>®</sup>, то автоматически устанавливается соединение с этим источником аудиосигнала.
- Если сохраненные источники аудиосигнала отсутствуют, автоматически запускается поиск подключения.
- » Активируйте новое подключение на внешнем источнике аудиосигнала.
- » Чтобы прервать существующее подключение и запустить поиск другого источника аудиосигнала, нажмите кнопку  и удерживайте ее нажатой более 0,5 с.

### Подключение через Multi-Speaker Sound

- » Выберите источник аудиосигнала Multi-Speaker Sound на радиоприемнике.
  - Если доступна трансляция в формате Multi-Speaker Stream, будет автоматически установлено подключение к этой трансляции.



Для получения дополнительной информации отсканируйте QR-код или откройте онлайн-руководство по эксплуатации:

<https://rb-pt.com/160992AC2H>

### Крючок для подвешивания

С помощью крючка для подвешивания (20) радио можно повесить, например, на лестницу. Для этого поверните крючок для подвешивания в необходимое положение.

### Техобслуживание и сервис

#### Техобслуживание и очистка

Для качественной и надежной работы поддерживайте радиоприемник и штепсельную вилку в чистоте.

Вытирайте загрязнения сухой и мягкой тряпкой. Не используйте какие-либо чистящие средства или растворители.

#### Сервис и консультирование по вопросам применения

##### Казахстан

#### Центр консультирования потребителей и приема претензий:

ТОО «Роберт Бош» (Robert Bosch)  
050012, г. Алматы,  
Республика Казахстан  
ул. Муратбаева, д. 180  
БЦ «Гермес», 7й этаж  
Тел.: +7 (727) 331 86 00  
Тел.: 8 8000 700 270

Ссылку на адреса наших сервисных центров и условия гарантии можно найти на последней странице.

Пожалуйста, во всех запросах и заказах запчастей обязательно указывайте 10-значный товарный номер по заводской табличке изделия.

#### Транспортировка

На вложенные литий-ионные аккумуляторные батареи распространяются требования в отношении транспортировки опасных грузов. Аккумуляторные батареи могут перевозиться самим пользователем автомобильным транспортом без необходимости соблюдения дополнительных норм. При пересылке третьими лицами (напр.: самолетом или транспортным экспедитором) необходимо соблюдать особые требования к упаковке и маркировке. В этом случае

при підготовке груза к отправке необходимо участие экспорта по опасным грузам.

Перешлите аккумуляторную батарею только в том случае, если корпус не поврежден. Заклейте открытые контакты и упакуйте аккумуляторную батарею так, чтобы она не болталась в упаковке. Соблюдайте, пожалуйста, также возможные дополнительные национальные предписания.

## Утилізація

Аудиосистеми, акумулятори/батарейки, принадлежности и упаковку следует утилизировать безопасным для окружающей среды образом.

Не выбрасывайте аудиосистемы и аккумуляторы/батарейки вместе с бытовым мусором!

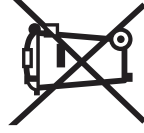

### Тільки для стран-членів ЄС:

Электрические и электронные приборы или использованные аккумуляторы/батарейки, непригодные для дальнейшего использования, необходимо собирать отдельно и утилизировать экологически безопасным способом. Используйте предусмотренные системы сбора мусора. Из-за возможного содержания опасных веществ при неправильной утилизации может быть нанесен вред окружающей среде и здоровью.

► **Не вносьте конструктивних змін в акумуляторну батарею та не відкривайте її.** Існує небезпека короткого замикання.

► **При пошкодженні або неправильній експлуатації акумуляторної батареї може виходити пар.**

**Акумуляторна батарея може займатись або вибухати.** Впустіть свіже повітря і – у разі скарг – зверніться до лікаря. Пар може подразнювати дихальні шляхи.

► **При неправильному використанні з акумуляторної батареї може потекти рідина. Уникайте контакту з нею. При випадковому контакті промийте відповідне місце водою. Якщо рідина потрапила в очі, додатково зверніться до лікаря.** Акумуляторна рідина може спричиняти подразнення шкіри або опіки.

► **Гострими предметами, напр., гвіздками або викрутками, або прикладанням зовнішньої сили можна пошкодити акумуляторну батарею.** Можливе внутрішнє коротке замикання, загоряння, утворення диму, вибух або перегрів акумуляторної батареї.

► **Не зберігайте акумуляторну батарею, якою Ви саме не користуєтесь, поряд із канцелярськими скріпками, ключами, гвіздками, гвинтами та іншими невеликими металевими предметами, які можуть спричинити перемикання контактів.** Коротке замикання між контактами акумуляторної батареї може спричиняти опіки або пожежу.

► **Використовуйте акумуляторну батарею тільки в продуктах виробника.** Лише за таких умов акумулятор буде захищений від небезпечного перевантаження.

► **Заряджайте акумуляторні батареї лише в зарядних пристроях, рекомендованих виробником.**

Використання заряджувального пристрою для акумуляторних батарей, для яких він не передбачений, може призводити до пожежі.



**Захщайте акумуляторну батарею від тепла, зокрема, напр., від сонячних променів, вогню, бруду, води та вологи.** Існує небезпека вибуху і короткого замикання.



**Словесний знак Bluetooth® та логотипи є**

**заресстрованими товарними знаками та власністю**

**Bluetooth SIG, Inc. Будь-яке використання цього**

**словесного знака/зображувального знака Robert Bosch Power Tools GmbH здійснюється за ліцензією.**

► **Для тривалого використання встановіть помірну гучність динаміка радіоприймача.** Висока гучність протягом тривалого часу може призвести до пошкодження слуху.

► **Не допускайте прямого контакту радіоприймача з водою.** Потраплення води в кришку радіоприймача збільшує ризик ураження електричним струмом.

► **Тримайте кришку відсіку акумулятора і кришку відсіку для підключення за можливості закритими.** Закриті кришки забезпечують захист радіоприймача від води і пилу.

## Українська

### Вказівки з техніки безпеки



**Прочитайте всі вказівки з техніки безпеки та інструкції.** Невиконання вказівок з техніки безпеки та інструкцій може призвести до ураження

електричним струмом, пожежі та/або важких серйозних травм.

**Добре зберігайте на майбутнє ці попередження і вказівки.**

► **Кожного разу перед використанням перевіряйте радіоприймач. Не використовуйте радіоприймач, якщо були виявлені пошкодження. Не розкривайте радіоприймач самостійно, його ремонт дозволяється виконувати лише кваліфікованому персоналу і лише з використанням оригінальних запчастин.**

Пошкоджений радіоприймач збільшує небезпеку ураження електричним струмом.



**Захщайте радіоприймач від дощу і вологи.**

Потраплення води в кришку радіоприймача збільшує ризик ураження електричним струмом.

## Опис продукту і послуг



Для отримання додаткової інформації відскануйте QR-код або перегляньте онлайн-посібник з експлуатації:

<https://gb-pt.com/160992AC2H>

## Зображені компоненти

Нумерація зображених компонентів посилається на зображення радіоприймача на малюнках.

- (1) Дисплей
- (2) Вимикач
- (3) Гучномовець
- (4) Ручка для транспортування
- (5) Кнопки попередньо налаштованих радіостанцій
- (6) Штирєва антена
- (7) Кнопка «SOURCE»
- (8) Кнопка вимкнення звуку
- (9) Кнопка пошуку за попередніми результатами
- (10) Кнопка пошуку за наступними результатами
- (11) Кнопка *Bluetooth*®
- (12) Кришка відсіку акумулятора

- (13) Важіль блокування кришки відсіку акумулятора
- (14) Пружинні елементи кришки акумуляторного відсіку
- (15) Тримач акумуляторної батареї
- (16) Гніздо USB Type-C®<sup>A)</sup>
- (17) Відсік для підключення
- (18) Кнопка розблокування акумуляторної батареї<sup>B)</sup>
- (19) Акумуляторна батарея<sup>B)</sup>
- (20) Гачок для підвішування

A) USB Type-C® і USB-C® є торговими марками організації «USB Implementers Forum».

B) **Це приладдя не входить до стандартного комплекту поставки.**

## Елементи індикації

- (a) Багатофункціональний індикатор
- (b) Індикатор багатоканального звуку Multi-Speaker Sound
- (c) Індикація *Bluetooth*®
- (d) Індикація комірки пам'яті
- (e) Індикатор зарядженості акумуляторної батареї
- (f) Індикатор вимкнення звуку
- (g) Індикація паузи
- (h) Індикація часу (**GPB18V-3SC**)

## Технічні дані

Акумуляторний будівельний радіоприймач		GPB18V-3C	GPB18V-3SC
Товарний номер		<b>3 601 DA3 2..</b>	<b>3 601 DA3 3..</b>
<i>Bluetooth</i> ®			
– Робочий діапазон частот	МГц	2402 – 2480	2402 – 2480
– Потужність передачі макс.	мВт	10	10
Ступінь захисту <sup>A)</sup>		IP54	IP54
Рекомендована температура навколишнього середовища при заряджанні	°C	0 ... +35	0 ... +35
Допустима температура навколишнього середовища при експлуатації <sup>B)</sup> і при зберіганні	°C	-20 ... +40	-20 ... +40
Сумісні акумулятори		GBA18V... GBA 18V... ProCORE18V... EXPERT18V... EXBA18V... CORE18V...	GBA18V... GBA 18V... ProCORE18V... EXPERT18V... EXBA18V... CORE18V...
Рекомендовані зарядні пристрої		GAL 18... GAL 18... GAL 36... GAL 12V/18... GAL 12V/18... GAX 18... EXAL 18...	GAL 18... GAL 18... GAL 36... GAL 12V/18... GAL 12V/18... GAX 18... EXAL 18...

**Акумуляторний будівельний радіоприймач**

GPB18V-3C

GPB18V-33C

**Блок живлення USB Type-C® зі штепсельною вилкою з Power Delivery (USB-PD), наявний у продажу)**

Вихідна напруга	B	20
Мін. вихідний струм	A	2,25
Рекомендована вихідна потужність для повної функціональності <sup>c)</sup>	Вт	45

A) З закритою кришкою акумуляторного відсіку **(12)** та закритим відсіком для підключення **(17)**

B) обмежена потужність за температури < 0 °C

C) Якщо потужність мережевого блока живлення зі штепсельною вилкою значдо низька, радіоприймач вимикається. Значення можуть відрізнятися залежно від виробу, умов застосування та довкілля. Детальнішу інформацію див. на [www.bosch-professional.com/wac](http://www.bosch-professional.com/wac).

**Живлення**

Радіоприймач можна живити від літій-іонного акумулятора **Bosch (19)** або від стандартного мережевого блока живлення USB Type-C® зі штепсельною вилкою і функцією швидкого заряджання Power Delivery (USB-PD).

**Експлуатація від акумуляторної батареї**

**Bosch** також продає радіоприймачі без акумуляторів. Ви можете дізнатися з упаковки, чи входить акумуляторна батарея до комплекту поставки вашого радіоприймача.

► **Використовуйте лише зарядні пристрої, зазначені в технічних даних.** Лише на ці зарядні пристрої розрахований літій-іонний акумулятор, що використовується у вашому радіоприймачі.

ⓘ Літій-іонні акумулятори поставляються частково зарядженими відповідно до міжнародних норм перевезення. Щоб акумулятор міг реалізувати свою повну ємність, перед тим, як перший раз працювати з приладом, акумулятор треба повністю зарядити.

**Заміна акумуляторної батареї**

- » Відкрийте важіль блокування **(13)** кришки відсіку акумулятора та підніміть кришку **(12)**.
- » Натисніть кнопку **(18)** розблокування акумулятора і витягніть акумулятор **(19)** з акумуляторного відсіку. **Не застосовуйте при цьому силу.**
- » Посуньте заряджену акумуляторну батарею в гніздо для акумуляторної батареї **(15)**, щоб вона відчутно увійшла у зачеплення.
- » Закрийте кришку відсіку акумулятора **(12)** та заблокуйте її.

Для використання особливо великих акумуляторів можна знімати кришку **(12)**.

- » Для цього відкрийте кришку **(12)** акумуляторного відсіку.
- » Притисніть пружинні елементи **(14)** кріплення один до одного і зніміть кришку акумуляторної батареї.

ⓘ **Зверніть увагу на те, що без кришки батарейного відсіку акумулятор і батарейний відсік більше не захищені від вологи та бруду.** Встановіть кришку батарейного відсіку на місце, щойно виймете великий акумулятор.

**Індикатор зарядженості акумуляторної батареї**

Коли акумулятор встановлений, на дисплеї відображаються дані про ступінь зарядженості акумулятора **(19)**, якщо вийняти акумулятор, ці дані відображатимуться на самому акумуляторі.

**Вказівки щодо оптимального поводження з акумулятором**

Захищайте акумулятор від вологи і води.

Зберігайте акумулятор лише за температури від -20 °C до 50 °C. Зокрема, не залишайте акумулятор влітку в машині.

Час від часу прочищайте вентиляційні отвори акумулятора м'яким, чистим і сухим пензликом.

Занадто коротка тривалість роботи після заряджання свідчить про те, що акумулятор вичерпав себе і його треба поміняти.

Зважайте на вказівки щодо видалення.

**Робота від блока живлення зі штепсельною вилкою**

- **Зважайте на напругу в мережі!** Напруга в джерелі струму повинна відповідати даним на заводській таблиці блоку живлення зі штепсельною вилкою.
- **Для роботи від мережі використовуйте лише блок живлення USB зі штепсельною вилкою Type-C® з Power Delivery (USB-PD).** Вихідна напруга, мінімальний вихідний струм і вихідна потужність повинні відповідати вимогам розділу «Технічні дані».
- **Дотримуйтесь інструкцій з експлуатації блоку живлення зі штепсельною вилкою.** Якщо використовувати інші мережеві блоки живлення зі штепсельною вилкою, радіоприймач може вийти з ладу. Якщо потужність мережевого блока живлення зі

штепсельною вилкою занадто низька, радіоприймач вимикається.

- » Відкрийте кришку відсіку для підключення **(17)**.
- » Підключіть мережевий блок живлення зі штепсельною вилкою за допомогою відповідного кабелю до гнізда USB Type-C® **(16)** радіоприймача.
- » Увімкніть блок живлення зі штепсельною вилкою в мережу живлення.



**i** Для запобігання потраплянню бруду закрийте кришку відсіку для підключення **(17)** після від'єднання кабелю мережевого блока живлення зі штепсельною вилкою.

Як тільки радіоприймач підключено до мережі через блок живлення зі штепсельною вилкою, живлення подається через блок живлення, навіть якщо в нього вставлено акумуляторну батарею.

## Відтворення аудіо

### Увімкнення/вимкнення та регулювання

#### гучності

- » Щоб увімкнути або вимкнути радіоприймач, натисніть кнопку .
- » Щоб відрегулювати гучність звуку, покрутіть кнопку .
- » Щоб увімкнути або вимкнути звук, натисніть кнопку .

### Вибір аудіоджерела

- » Натисніть кнопку «SOURCE».
- » Крутіть кнопку «SOURCE», поки на дисплеї не відобразиться потрібне аудіоджерело.
- » Для підтвердження аудіоджерела натисніть кнопку «SOURCE».

Доступні аудіоджерела підменю:

- GRV18V-3SC: цифровий радіоприймач через DAB+ (відображення <DAB> на багатофункціональному індикаторі **(a)**)
- аналоговий радіоприймач через UKW (відображення <FM> на багатофункціональному індикаторі **(a)**)
- зовнішнє аудіоджерело (наприклад, смартфон) через підключення по *Bluetooth*® (відображення )
- Відтворення через багатоканальний звук Multi-Speaker Sound (відображення )

### З'єднання з зовнішнім аудіоджерелом

#### З'єднання по *Bluetooth*®

- » Оберіть у радіоприймачі аудіоджерело *Bluetooth*®.

→ Якщо останнє аудіоджерело доступне по *Bluetooth*®, автоматично встановлюється з'єднання з цим аудіоджерелом.

Якщо збережене аудіоджерело недоступне, автоматично розпочинається пошук з'єднання.

- » Активуйте нове з'єднання на зовнішньому аудіоджерелі.
- » Щоб завершити поточне з'єднання і почати пошук іншого аудіоджерела, натисніть і утримуйте кнопку  довше 0,5 с.

### З'єднання через багатоканальний звук Multi-Speaker Sound

- » Оберіть аудіоджерело Multi-Speaker Sound в радіоприймачі.

→ Якщо Multi-Speaker Stream доступний, підключення до цього потоку встановлюється автоматично.



Для отримання додаткової інформації відскануйте QR-код або перегляньте онлайн-посібник з експлуатації: <https://rb-pt.com/160992AC2H>

## Гачок для підвішування

За допомогою гачка для підвішування **(20)** радіоприймач можна, напр., підвісити на драбині. Для цього поверніть гачок для підвішування у потрібне положення.

## Технічне обслуговування і сервіс

### Технічне обслуговування і очищення

Для якісної і надійної роботи тримайте радіоприймач і блок живлення зі штепсельною вилкою в чистоті.

Витирайте забруднення вологою м'якою ганчіркою. Не використовуйте жодних миючих засобів або розчинників.

### Сервіс і консультації з питань застосування

#### Україна

Тел.: +380 800 503 888

Посилання на наш сервісні адреси та умови гарантії можна знайти на останній сторінці.

При всіх додаткових запитаннях та замовленні запчастин, будь ласка, зазначайте 10-значний номер для замовлення, що стоїть на паспортній таблиці продукту.

### Транспортування

На рекомендовані літій-іонні акумуляторні батареї розповсюджуються вимоги щодо транспортування небезпечних вантажів. Акумуляторні батареї можуть перевозитися користувачем автомобільним транспортом без необхідності виконання додаткових норм.

У разі пересилки третіми особами (напр.: повітряним транспортом або транспортним експедитором) потрібно

додержуватися особливих вимог щодо упаковки та маркування. В цьому випадку при підготовці посилки повинен брати участь експерт з небезпечних вантажів.

Відсилайте акумуляторну батарею лише з непошкодженим корпусом. Заклейте відкриті контакти та запакуйте акумуляторну батарею так, щоб вона не совалася в упаковці. Дотримуйтеся, будь ласка, також можливих додаткових національних приписів.

## Утилізація

Радіоприймачі, акумулятори/батареї, приладдя і упаковки треба здавати на екологічно чисту повторну переробку.

Не викидайте радіоприймачі та акумулятори/батареї в побутове сміття!



## Лише для країн ЄС:

Електричні та електронні пристрої або використані акумулятори/батареї, які більше не використовуються, повинні збиратися окремо та утилізуватися екологічно безпечним способом. Скористайтеся призначеними для цього системами збору. Неправильна утилізація може завдати шкоди навколишньому середовищу та здоров'ю через небезпечні речовини, що містяться у відходах.

## Қазақ

### Еуразия экономикалық одағына (Кеден одағына) мүше мемлекеттер аумағында қолданылады

Өндірушінің өнім үшін қарастырған пайдалану құжаттарының құрамында пайдалану жөніндегі осы нұсқаулық, сонымен бірге қосымшалар да болуы мүмкін. Сәйкестікті растау жайлы ақпарат қосымшада бар. Өнімді өндірген мемлекет туралы ақпарат өнімнің корпусында және қосымшада көрсетілген. Өндірілген мерзімі бұйым корпусында көрсетілген. Импортерге қатысты байланыс ақпарат өнім қаптамасында көрсетілген.

#### Өнімді пайдалану мерзімі

Өнімнің қызмет ету мерзімі 7 жыл. Өндірілген мерзімнен бастап (өндіру күні зауыт тақтайшасында жазылған) істеппей 5 жыл сақтағаннан соң, өнімді тексеруіс (сервистік тексеру) пайдалану ұсынылмайды.

#### Қызметкер немесе пайдаланушының қателіктері мен істен шығу себептерінің тізімі

- тұтқасы мен корпусы бұзылған болса, өнімді пайдаланбаңыз

- өнім корпусынан тікелей түтін шықса, пайдаланбаңыз
- тоқ сымсы бұзылған немесе оқшаулаусыз болса, пайдаланбаңыз
- жауын – шашын кезінде сыртта (далада) пайдаланбаңыз
- корпус ішіне су кірсе құрылғыны қосушы болмаңыз
- көп үшқын шықса, пайдаланбаңыз
- қатты діріл кезінде пайдаланбаңыз

#### Шекті күй белгілері

- тоқ сымсының тозуы немесе зақымдануы
- өнім корпусының зақымдалуы

#### Қызмет көрсету түрі мен жиілігі

Әр пайдаланудан соң өнімді тазалау ұсынылады.

#### Сақтау

- құрғақ жерде сақтау керек
- жоғары температура көзінен және күн сәулелерінің әсерінен алыс сақтау керек
- сақтау кезінде температураның кенет ауытқуынан қорғау керек
- орамасыз сақтау мүмкін емес
- сақтау шарттары туралы қосымша ақпарат алу үшін МЕМСТ 15150-69 (шарт 1) құжатын қараңыз

#### Тасымалдау

- тасымалдау кезінде өнімді құлатуға және кез келген механикалық ықпал етуге қатаң тыйым салынады
- босату/жүктеу кезінде пакетті қысатын машиналарды пайдалануға рұқсат берілмейді.
- тасымалдау шарттары талаптарын МЕМСТ 15150-69 (5 шарт) құжатын оқыңыз.

## Қауіпсіздік нұсқаулары



### Барлық қауіпсіздік техникасының нұсқауларын және ескертпелерді оқып шығыңыз. Қауіпсіздік

техникасының нұсқауларын және ескертпелерді сақтамау ток соғуға, өртке және/немесе ауыр жарақаттануға әкелуі мүмкін.

### Қауіпсіздік техникасының нұсқаулары мен ескертпелерді болашақ жұмыстар үшін сақтап қойыңыз.

- ▶ Радио қабылдағышты әр пайдалану алдында тексеріңіз. Зақымдар байқалған жағдайда, радио қабылдағышты пайдаланбаңыз. Радио қабылдағышты өз бетіңізбен ашпаңыз, оны тек білікті маманға және түпнұсқа қосалқы бөлшектерді пайдаланып жөндетіңіз. Зақымдалған радио қабылдағыштар ток соғу қаупін арттырады.



**Радио қабылдағышты жаңбырдан немесе ылғалдан қорғаңыз.** Радио қабылдағыштың ішіне су кірсе, ток соғу қаупі артады.

- ▶ Акумуляторды өзгертеңіз және ашпаңыз. Қысқа тұйықталу қаупі бар.

► **Аккумулятор зақымдалған немесе дұрыс пайдаланылмаған жағдайда, одан бу шығуы мүмкін. Аккумулятор жанып немесе жарылып қалуы мүмкін.** Таза ауа ішке тартыңыз және шағымдар болса, дөрігердің көмегіне жүгініңіз. Бу тыныс алу жолдарын тітіркендіруі мүмкін.

► **Аккумулятор дұрыс пайдаланылмаған немесе зақымдалған жағдайда, аккумулятордан сұйықтық ағуы мүмкін. Оған тиімеңіз. Кездейсоқ теріге тигенде, сол жерді сумен шайыңыз. Сұйықтық көзге тисе, медициналық көмек алыңыз.** Аккумулятордағы сұйықтық теріні тітіркендіруі немесе күйдіруі мүмкін.

► **Шеге немесе бұрауыш сияқты ұшты заттар немесе сыртқы әсер арқылы аккумулятор зақымдануы мүмкін.** Бұл қысқа тұйықталуға алып келіп, аккумулятор жануы, түтін шығаруы, жарылуы немесе қызып кетуі мүмкін.

► **Пайдаланылмайтын аккумуляторды түйіспелерді тұйықтауы мүмкін қыстырғыштардан, тиындардан, кілттерден, шегелерден, винттерден және басқа ұсақ темір заттардан сақтаңыз.** Аккумулятор түйіспелерінің арасындағы қысқа тұйықталу күйіктерге немесе өртке әкелуі мүмкін.

► **Аккумуляторды тек өндіруші өнімдері үшін пайдаланыңыз.** Сол арқылы аккумуляторды қауіпті, артық жүктеуден сақтайсыз.

► **Аккумуляторлық батареяны тек өндіруші көрсеткен зарядтау құрылғысымен зарядтаңыз.** Зарядтау құрылғысы белгілі бір аккумуляторлар түріне арналған, оны басқа аккумуляторларды зарядтау үшін пайдалану өрт қаупін тудырады.



**Аккумуляторды, жылуудан, сондай-ақ, мысалы, үздіксіз күн жарығынан, оттан, кірден, судан және ылғалдан қорғаңыз.**



Жарылыс және қысқа тұйықталу қаупі туындайды.

*Bluetooth®* сөз белгісі, сондай-ақ графикалық белгілер (логотиптер) *Bluetooth SIG, Inc.* корпорациясының тіркелген сауда белгілері және жеке меншігі болып табылады. Осы сөз белгісінің/графикалық белгілердің Robert Bosch Power Tools GmbH тарапынан әрбір қолданысы лицензия бойынша жүзеге асырылады.

► **Радио қабылдағышты ұзақ уақыт пайдаланған жағдайда төмен дыбыс деңгейін орнатыңыз.** Ұзақ уақыт аралығындағы жоғары дыбыс деңгейі есту қабілетінің бұзылуына әкелуі мүмкін.

► **Радио қабылдағышты судың тікелей тиюінен қорғаңыз.** Радио қабылдағыштың ішіне су кірсе, ток соғу қаупі артады.

► **Аккумулятор бөлімінің қақпағын және жалғағыштар бөлімінің қақпағын мүмкіндігінше жабық ұстаңыз.** Жабық қақпақтар радио қабылдағышты су мен шаңнан қорғайды.

## Өнім және қуат сипаттамасы



Қосымша ақпарат алу үшін QR кодты сканерлеңіз немесе онлайн пайдалану бойынша нұсқаулықты қараңыз: <https://rb-pt.com/160992AC2H>

## Көрсетілген құрамды бөлшектер

Көрсетілген құрамдас бөлшектердің нөмірлері суреттердегі радио қабылдағыштың көрсетіліміне қатысты болып келеді.

- (1) Дисплей
  - (2) Қосу/өшіру түймесі
  - (3) Динамик
  - (4) Тасымалдау тұтқасы
  - (5) Бағдарламаны сақтау түймелері
  - (6) Қадаулы антенна
  - (7) SOURCE тұтқасы
  - (8) Дыбысты өшіру түймесі
  - (9) Алға іздеу түймесі
  - (10) Артқа іздеу түймесі
  - (11) Bluetooth® түймесі
  - (12) Аккумулятор бөлімінің қақпағы
  - (13) Аккумулятор бөлімі қақпағының құлыптау иінірегі
  - (14) Аккумулятор бөлімі қақпағының серіппелі элементтері
  - (15) Аккумулятор бекіткіші
  - (16) USB Type-C® ұясы<sup>A)</sup>
  - (17) Жалғағыштар бөлімі
  - (18) Аккумуляторды босату түймесі<sup>B)</sup>
  - (19) Аккумулятор<sup>B)</sup>
  - (20) Ілтектер
- A) USB Type-C® және USB-C® – USB Implementers Forum ұйымының сауда белгілері.
- B) **Бейнеленген құрамдас бөлшектер стандарттық жеткізу көлеміне кірмейді.**

## Индикация элементтері

- (a) Көп функциялы индикатор
- (b) Multi-Speaker Sound индикаторы
- (c) Bluetooth® индикаторы
- (d) Сақтау орнының индикаторы
- (e) Аккумулятор заряды деңгейінің индикаторы
- (f) Дыбысты өшіру индикаторы
- (g) Кідіріс индикаторы
- (h) Уақыт индикаторы (GPB18V-3SC)

## Техникалық мәліметтер

Құрылыс алаңының радио қабылдағышы		GPB18V-3C	GPB18V-3SC
Өнім нөмірі		<b>3 601 DA3 2..</b>	<b>3 601 DA3 3..</b>
<i>Bluetooth®</i>			
– Қызметтік жиіліктер диапазоны	МГц	2402 – 2480	2402 – 2480
– Тарату қуаты, макс.	мВт	10	10
Қорғаныс дәрежесі <sup>A)</sup>		IP54	IP54
Зарядтау кезіндегі ұсынылатын қоршаған орта температурасы	°C	0 ... +35	0 ... +35
Жұмыс кезіндегі <sup>B)</sup> және сақтау кезіндегі рұқсат етілген қоршаған орта температурасы	°C	-20 ... +40	-20 ... +40
Үйлесімді аккумуляторлар		GBA18V... GBA 18V... ProCORE18V... EXPERT18V... EXBA18V... CORE18V...	GBA18V... GBA 18V... ProCORE18V... EXPERT18V... EXBA18V... CORE18V...
Ұсынылатын зарядтағыш құрылғылар		GAL18... GAL 18... GAL 36... GAL12V/18... GAL 12V/18... GAX 18... EXAL18...	GAL18... GAL 18... GAL 36... GAL12V/18... GAL 12V/18... GAX 18... EXAL18...

### Power Delivery функциясы бар USB Type-C® штепсельдік қуат блогы (USB-PD, дәстүрлі)

Шығыс кернеу	B	20	20
Минималды шығыс ток	A	2,25	2,25
Толық функционалдық үшін ұсынылатын шығыс қуат <sup>C)</sup>	Bt	45	45

A) Аккумулятор бөлімінің қақпағы **(12)** жабық болғанда және жалғағыштар бөлімі **(17)** жабық болғанда

B) температура < 0 °C болғанда жұмыс күші шектелген көлемде болады

C) Штепсельдік қуат блогының қуаты тым аз болғанда, радио қабылдағыш өшіп қалады.

Мәндер өнімге байланысты өзгешеленуі мүмкін, сондай-ақ пайдалану және қоршаған орта шарттарына бағынуы мүмкін. Қосымша ақпаратты мына мекенжай бойынша қараңыз: [www.bosch-professional.com/wac](http://www.bosch-professional.com/wac).

## Қуатпен жабдықтау

Радио қабылдағыштың қуатпен жабдықталуын **Bosch** литий-иондық аккумуляторы **(19)** арқылы немесе Power Delivery функциясы бар дәстүрлі USB Type-C® штепсельдік қуат блогы (USB-PD) арқылы жүзеге асыруға болады.

### Аккумулятормен бірге пайдалану

**Bosch** компаниясы аккумуляторсыз радио қабылдағыштарды да сатады. Радио қабылдағыштың жеткізілім жиынтығына аккумулятордың кіретін-кірмейтінін қаптамадан анықтауға болады.

► **Тек техникалық мәліметтерде жазылған зарядтағыш құрылғыларды пайдаланыңыз.** Тек қана осы зарядтағыш құрылғылар радио қабылдағышыңызда пайдаланылатын литий-иондық аккумуляторға сәйкес келеді.

**i** Литий-иондық батареялар халықаралық тасымалдау режерелеріне сәйкес ішінара зарядталған күйде жеткізіледі. Аккумулятор өнімділігін қамтамасыз ету үшін оны ең бірінші рет пайдаланбай тұрып толық зарядтаңыз.

### Аккумуляторды алмастыру

- » Аккумулятор бөлімі қақпағының құлыптау иінтірегін **(13)** ашып, аккумулятор бөлімінің қақпағын **(12)** ашыңыз.
- » Аккумуляторды босату түймесін **(18)** басып, аккумуляторды **(19)** аккумулятор бөлімінен тартып шығарыңыз. **Бұл ретте күш салмаңыз.**
- » Зарядталған аккумуляторды аккумулятор бөліктішіне **(15)** тірелгенше енгізіңіз.
- » Аккумулятор бөлімінің қақпағын **(12)** жауып, құлыптаңыз.

Айрықша үлкен аккумуляторларды пайдалану үшін аккумулятор бөлімінің қақпағын **(12)** алып тастауға болады.

- » Бұл ретте аккумулятор бөлімінің қақпағын **(12)** ашып қойыңыз.
- » Бекіткіштің серіппелі элементтерін **(14)** бір-біріне басып, аккумулятор қақпағын алып тастаңыз.

**i** **Аккумулятор бөлімінің қақпағы орнатылмаған жағдайда, аккумулятор мен аккумулятор бөлімі ылғал мен кірден қорғалмайтындығын ескеріңіз.** Үлкен аккумуляторды шығарып алған соң, аккумулятор бөлімінің қақпағын қайтадан орнатыңыз.

## Аккумулятор заряды деңгейінің индикаторы

Аккумулятор енгізілген кезде, аккумулятор **(19)** зарядының деңгейін дисплейден, ал аккумулятор шығарылған кезде, аккумулятордың өзінен анықтауға болады.

## Аккумуляторды оңтайлы пайдалану туралы нұсқаулар

Аккумуляторды сұйықтықтардан және ылғалдан қорғаңыз. Аккумуляторды тек  $-20\text{ }^{\circ}\text{C} \dots 50\text{ }^{\circ}\text{C}$  температура ауқымында сақтаңыз. Аккумуляторды жазда келікте қалдырмаңыз. Аккумулятордың желдету тесігін жұмсақ, таза және құрғақ қылшақпен мұқият тазалаңыз. Пайдалану мерзімінің айтарлықтай қысқаруы аккумулятордың ескіргенін және ауыстыру керектігін білдіреді.

Қоқыстарды қайта өңдеу туралы нұсқауларды орындаңыз.

## Штепсельдік қуат блогымен пайдалану



- ▶ **Желілік кернеуге назар аударыңыз!** Ток көзінің кернеуі штепсельдік қуат блогының фирмалық тақтайшасындағы мәліметтерге сәйкес келуі тиіс.
- ▶ **Желілік режим үшін тек Power Delivery функциясы бар USB Type-C® штепсельдік қуат блогын (USB-PD) пайдаланыңыз. Ол бастапқы кернеу, минималды шығыс кернеу мен бастапқы қуат бойынша "Техникалық мәліметтер" тарауындағы талаптарға сәйкес келуі керек. Штепсельдік қуат блогының пайдалану бойынша нұсқаулығын қараңыз.** Басқа штепсельдік қуат блоктары пайдаланылған жағдайда, радио қабылдағыш зақымдалуы мүмкін. Штепсельдік қуат блогының қуаты тым аз болғанда, радио қабылдағыш өшіп қалады.
- » Жалғағыштар бөлімінің **(17)** қақпағын ашыңыз.
- » Штепсельдік қуат блогын жарамды кабель арқылы радио қабылдағыштың USB Type-C® ұясына **(16)** жалғаңыз.
- » Штепсельдік қуат блогын электр желісіне жалғаңыз.

**i** Ластанудан қорғау үшін жалғағыштар бөлімінің **(17)** қақпағын, штепсельдік қуат блогының кабелін шығарғаннан кейін жауып қойыңыз.

Радио қабылдағыш штепсельдік қуат блогы арқылы электр желісіне қосылғаннан кейін, аккумулятор салынған болса да, қуатпен жабдықтау штепсельдік қуат блогы арқылы жүзеге асырылады.

## Аудио режим



### Қосу/өшіру және дыбыс деңгейін реттеу

- » Радио қабылдағышты қосу немесе өшіру үшін  тұтқасын басыңыз.
- » Дыбыс деңгейін реттеу үшін  тұтқасын бұраңыз.
- » Дыбыстық сигналды өшіру немесе қосу үшін  түймесін басыңыз.

### Аудио көзін таңдау

- » SOURCE тұтқасын басыңыз.
- » SOURCE тұтқасын, қажетті аудио көзі дисплейде көрсетілгенше бұраңыз.
- » Аудио көзін растау үшін SOURCE тұтқасын басыңыз.

Төмендегі аудио көздері қолжетімді:

- GPB18V-3SC: DAB+ арқылы цифрлық радио (көп функциялы индикатордағы **(a)** <DAB> индикаторы)
- UKW арқылы аналогтік радио (көп функциялы индикатордағы **(a)** <FM> индикаторы)
- *Bluetooth®* қосылымы арқылы сыртқы аудио көзі (мысалы, смартфон) ( индикаторы)
- Multi-Speaker Sound арқылы ойнату ( индикаторы)

## Сыртқы аудио көздерімен байланыс орнату

### *Bluetooth®* арқылы байланыс

- » Радио қабылдағышта *Bluetooth®* аудио көзін таңдаңыз.
  - Егер соңғы аудио көзі *Bluetooth®* арқылы қолжетімді болса, осы аудио көзімен байланыс автоматты түрде орнатылады.

Егер жағда сақталған аудио көзі қолжетімсіз болса, байланыс іздеу процесі автоматты түрде басталады.

- » Сыртқы аудио көзінде жаңа байланысты іске қосыңыз.
- » Бұрыннан бар байланысты аяқтау және басқа аудио көзін іздеу процесін бастау үшін  түймесін 0,5 секундтан ұзақ басыңыз.

### Multi-Speaker Sound арқылы байланыс

- » Радио қабылдағышта Multi-Speaker Sound аудио көзін таңдаңыз.

→ Multi-Speaker Stream қолжетімді болса, осы трансляциямен байланыс автоматты түрде орнатылады.



Қосымша ақпарат алу үшін QR кодты сканерлеңіз немесе онлайн пайдалану бойынша нұсқаулықты қараңыз:  
<https://rb-pt.com/160992AC2H>

## Ілгектер

Ілгектердің (20) көмегімен радио қабылдағышты, мысалы, сатыға іліп қоюға болады. Ол үшін ілгектерді қажетті күйге бұраңыз.

## Техникалық күтім және қызмет

### Қызмет көрсету және тазалау

Жақсы әрі сенімді жұмыс істеу үшін радио қабылдағыш пен штепсельдік қуат блогын таза ұстаңыз. Ластануларды суланған, жұмсақ шүберекпен сүртіңіз. Жуғыш заттарды немесе еріткіштерді пайдаланбаңыз.

### Тұтынушыға қызмет көрсету және пайдалану кеңестері

#### Қазақстан

#### Тұтынушыларға кеңес беру және шағымдарды қабылдау орталығы:

Роберт Бош (Robert Bosch) ЖШС

050012 Алматы қ.,

Қазақстан Республикасы

Мұратбаев к-сі, 180

"Гермес" БО, 7 қабат

Тел.: +7 (727) 331 86 00

Тел.: 8 8000 700 270

Біздің сервистік мекенжайларымызға және кепілдік шарттарына сілтеме соңғы бетте берілген.

Сұрақтар қою және қосалқы бөлшектерге тапсырыс беру кезінде міндетті түрде өнімнің фирмалық тақтайшасындағы 10 таңбалы өнім нөмірін беріңіз.

## Тасымалдау

Ұсынылған литий-иондық аккумуляторлар қауіпті тауарларға қойылатын талаптарға бағынады. Пайдаланушы аккумуляторларды көшеде қосымша құжаттарсыз тасымалдай алады.

Үшінші тараптар (мысалы, әуе немесе жүк тасымалдау компаниясы) орауышқа және таңбаламаға қойылатын арнайы талаптарды сақтауы керек. Жіберілетін жүкті дайындау кезінде қауіпті жүктерді тасымалдау сарапшыларымен хабарласу керек.

Аккумуляторды корпусы зақымдалмаған болса ғана жіберіңіз. Ашық түйіспелерді желімдеңіз және

аккумуляторды орамада қозғалмайтындай ораңыз. Қажет болса, қосымша ұлттық ережелерді сақтаңыз.

## Кәдеге жарату

Радио қабылдағыштарды, аккумуляторларды/батареяларды, керек-жарақтар мен орауыштарды қоршаған орта үшін қауіпсіз жолмен қайта өңдеу орнына жіберу қажет.

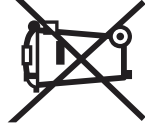

Радио қабылдағыштарды және аккумуляторларды/батареяларды тұрмыстық қоқысқа тастамаңыз!

### Тек қана ЕО елдері үшін:

Пайдалануға әрі қарай жарамайтын электрлік және электрондық құрылғыларды немесе пайдаланылған аккумуляторларды/батареяларды бөлек жинау және қоршаған орта үшін қауіпсіз жолмен кәдеге жарату керек. Белгіленген қоқыс жинау жүйелерін пайдаланыңыз. Қате жолмен кәдеге жарату құрылғы құрамындағы қауіпті болуы мүмкін заттектерге байланысты қоршаған орта мен денсаулық үшін қауіпті болуы мүмкін.

## Română

### Instrucțiuni de siguranță



**Citește toate indicațiile și instrucțiunile privind siguranța.** Nerespectarea instrucțiunilor și indicațiilor privind siguranța se poate solda cu electrocutări, incendiu și/sau răniiri grave.

**Păstrează în condiții optime toate instrucțiunile și indicațiile privind siguranța, în vederea consultării ulterioare a acestora.**

► **Verifică aparatul de radio înainte de fiecare utilizare. Nu folosi aparatul de radio în cazul în care constai că acesta prezintă deteriorări. Nu deschide pe cont propriu aparatul de radio și solicită repararea acestuia numai de către personal de specialitate calificat și numai cu piese de schimb originale.** Aparatele de radio deteriorate cresc riscul de electrocutare.



**Evită contactul aparatului de radio cu ploaia sau umezeala.** Pătrunderea apei în aparatul de radio crește riscul de electrocutare.

► **Nu modifica și nu deschide acumulatorul.** Există pericolul de scurtcircuit.

► **În cazul deteriorării sau utilizării necorespunzătoare a acumulatorului, se pot degaja vapori. Acumulatorul poate arde sau exploda.** Aerisiți bine încăperea și solicitați

asistență medicală dacă starea dumneavoastră de sănătate se înrăutățește. Vaporii pot irita căile respiratorii.

- ▶ **În cazul utilizării necorespunzătoare sau al unui acumulator deteriorat, din acumulator se poate scurge lichid inflamabil. Evitați contactul cu acesta. În cazul contactului accidental, clătiți bine cu apă. Dacă lichidul vă intră în ochi, consultați de asemenea un medic.**  
Lichidul scurs din acumulator poate cauza iritații ale pielii sau arsuri.
- ▶ **În urma contactului cu obiecte ascuțite ca de exemplu cuie sau șurubelnițe sau prin acțiunea unor forțe exterioare asupra sa, acumulatorul se poate deteriora.**  
Se poate produce un scurtcircuit intern în urma căruia acumulatorul să se aprindă, să scoată fum, să explodeze sau să se supraîncălzească.
- ▶ **Feriți acumulatorii nefolosiți de agrafele de birou, monede, chei, cuie, șuruburi sau alte obiecte metalice mici, care ar putea provoca șuntarea contactelor.** Un scurtcircuit între contactele acumulatorului poate duce la arsuri sau incendiu.
- ▶ **Utilizează acumulatorul numai la produsele producătorului.** Numai astfel acumulatorul va fi protejat împotriva unei suprasolicitări periculoase.
- ▶ **Încărcați acumulatorii numai cu încărcătoare recomandate de către producător.** Un încărcător recomandat pentru acumulatori de un anumit tip poate lua foc atunci când este folosit pentru încărcarea altor acumulatori decât cei prevăzuți pentru acesta.



**Feriți acumulatorul de căldură, de asemenea, de exemplu, de radiații solare continue, foc, murdărie, apă și umezeală.** În caz contrar, există pericolul de explozie și scurtcircuit.

**Marca verbală Bluetooth® și simbolurile grafice (siglele) sunt mărci comerciale înregistrate și aparțin Bluetooth SIG, Inc. Orice utilizare a acestei mărci verbale/acestor simboluri grafice prin Robert Bosch Power Tools GmbH se realizează sub licență.**

- ▶ **În cazul utilizării îndelungate, setează aparatul de radio la un volum sonor mediu.** Un volum sonor ridicat utilizat pe termen lung poate duce la afecțiuni ale sistemului auditiv.
- ▶ **Protejează aparatul de radio împotriva contactului direct cu apa.** Pătrunderea apei în aparatul de radio crește riscul de electrocutare.
- ▶ **Ține pe cât posibil închis capacul compartimentului acumulatorului și capacul compartimentului de recordare.** Capacele închise protejează aparatul de radio împotriva pătrunderii apei și prafului.





## Descrierea produsului și a performanțelor sale



Pentru informații suplimentare, scanează codul QR sau consultă instrucțiunile online de utilizare de pe: <https://rb-pt.com/160992AC2H>

## Componentele ilustrate

Numerotarea componentelor ilustrate se referă la schița aparatului de radio prezentată în figuri.

- (1) Afișaj
  - (2) Buton de pornire/oprire
  - (3) Difuzor
  - (4) Mâner de transport
  - (5) Taste de memorare a programelor
  - (6) Antenă verticală
  - (7) Buton SOURCE
  - (8)  Tastă de dezactivare a sunetului
  - (9)  Tastă de căutare înainte
  - (10)  Tastă de căutare înapoi
  - (11)  Tastă Bluetooth®
  - (12) Capacul compartimentului acumulatorului
  - (13) Mecanism de blocare pentru capacul compartimentului acumulatorului
  - (14) Elementele cu arc de la capacul compartimentului acumulatorului
  - (15) Sistem de fixare a acumulatorului
  - (16) Port USB Type-C®<sup>A)</sup>
  - (17) Compartiment de recordare
  - (18) Buton de deblocare a acumulatorului<sup>B)</sup>
  - (19) Acumulator<sup>B)</sup>
  - (20) Cârlig de suspendare
- A) USB Type-C® și USB-C® sunt mărci comerciale ale USB Implementers' Forum.
- B) **Acest accesoriu nu este inclus în setul de livrare standard.**
- Elementele de pe afișaj**
- (a) Afișaj multifuncțional
  - (b) Indicator Multi-Speaker Sound
  - (c) Indicator Bluetooth®
  - (d) Indicator al poziției din memorie
  - (e) Indicator de încărcare a acumulatorului
  - (f) Indicator de dezactivare a sunetului
  - (g) Indicator de pauză
  - (h) Afișajul orei (GPB18V-3SC)

## Date tehnice

Aparat de radio pentru șantier	GPB18V-3C	GPB18V-3SC
Cod de identificare	<b>3 601 DA3 2..</b>	<b>3 601 DA3 3..</b>

### Bluetooth®

– Gama frecvențelor de lucru	MHz	2402 – 2480	2402 – 2480
– Putere maximă de emisie	mW	10	10

### Tip de protecție<sup>A)</sup>

Tip de protecție <sup>A)</sup>	IP54	IP54
--------------------------------	------	------

Temperatură ambientală recomandată în timpul încărcării

Temperatură ambientală recomandată în timpul încărcării	°C	0 ... +35	0 ... +35
---	----	-----------	-----------

Temperatură ambientală admisă în timpul funcționării<sup>B)</sup> și pe perioada depozitării

Temperatură ambientală admisă în timpul funcționării <sup>B)</sup> și pe perioada depozitării	°C	-20 ... +40	-20 ... +40
---	----	-------------	-------------

Acumulatori compatibili

Acumulatori compatibili		GBA18V... GBA 18V... ProCORE18V... EXPERT18V... EXBA18V... CORE18V...	GBA18V... GBA 18V... ProCORE18V... EXPERT18V... EXBA18V... CORE18V...
-------------------------	--	--	--

Încărcătoare recomandate

Încărcătoare recomandate		GAL18... GAL 18... GAL 36... GAL12V/18... GAL 12V/18... GAX 18... EXAL18...	GAL18... GAL 18... GAL 36... GAL12V/18... GAL 12V/18... GAX 18... EXAL18...
--------------------------	--	---	---

### Alimentator USB Type-C® cu Power Delivery (USB-PD, uzual)

Tensiune de ieșire	V	20	20
Current minim de ieșire	A	2,25	2,25
Putere de ieșire recomandată pentru funcționalitatea completă <sup>C)</sup>	W	45	45

A) cu capacul compartimentului acumulatorului închis (12) și compartimentul de racordare închis (17)

B) performanțe limitate la temperaturi < 0 °C

C) Dacă puterea alimentatorului este prea redusă, aparatul de radio se oprește.

Valorile pot varia în funcție de produs și sunt supuse condițiilor de utilizare, precum și condițiilor de mediu. Pentru informații suplimentare, accesează [www.bosch-professional.com/wac](http://www.bosch-professional.com/wac).

## Alimentarea cu energie electrică

Alimentarea cu energie electrică a aparatului de radio este posibilă prin intermediul unui acumulator litiu-ion **Bosch (19)** sau al unui alimentator USB Type-C® uzual cu Power Delivery (USB-PD).

## Funcționarea cu acumulator

Aparate de radio **Bosch** disponibile pentru achiziționare și fără acumulator. Dacă în pachetul de livrare al aparatului de radio este inclus un acumulator, îl poți scoate din ambalaj.

► **Folosește numai încărcătoarele specificate în datele tehnice.** Numai aceste încărcătoare sunt adaptate la acumulatorul litiu-ion utilizat în aparatul tău de radio.

 Acumulatorii litiu-ion sunt livrați în stare parțial încărcată, conform reglementărilor internaționale privind transportul. Pentru a asigura funcționarea la capacitate

maximă a acumulatorului, încarcă complet acumulatorul înainte de prima utilizare.

### Înlocuirea acumulatorului

- » Deschide mecanismul de blocare (13) de la capacul compartimentului acumulatorului și rabatează în sus capacul compartimentului acumulatorului (12).
  - » Apasă tasta de deblocare a acumulatorului (18) și extrage acumulatorul (19) din compartimentul său. **Nu forța.**
  - » Introdu acumulatorul încărcat în sistemul de fixare a acumulatorului (15), până când se fixează.
  - » Închide capacul compartimentului acumulatorului (12) și blochează-l.
- Pentru utilizarea de acumulatori de dimensiuni foarte mari, poți scoate capacul compartimentului acumulatorului (12).

- » În acest scop, deschide capacul compartimentului acumulatorului (12).
- » Apasă unul spre celălalt elementele de arc (14) de la dispozitivul de fixare și scoate capacul acumulatorului.

**i** **Reține că, fără capacul compartimentului acumulatorului, acumulatorul și compartimentul acumulatorului nu mai sunt protejate împotriva umezelii și murdăriei.** Montează la loc capacul compartimentului acumulatorului imediat ce ai extras acumulatorul mare.

### Indicator de încărcare a acumulatorului

Cu acumulatorul introdus, poți identifica starea de încărcare a acumulatorului (19) pe afișaj, iar cu acumulatorul extras aceasta poate fi verificată chiar la acumulator.

### Indicații privind manevrarea optimă a acumulatorului

Protejați acumulatorul împotriva umezelii și apei.

Depozitați acumulatorul numai la temperaturi cuprinse între -20 °C și 50 °C. Nu lăsați acumulatorul în autovehicul, de exemplu, pe timpul verii.

Ocazional curățați fanțele de ventilație ale acumulatorului utilizând o pensulă moale, curată și uscată.

Un timp de funcționare considerabil redus după încărcare indică faptul că acumulatorul s-a uzat și trebuie înlocuit.

Respectați instrucțiunile privind eliminarea.



### Lucrul cu alimentatorul

- ▶ **Atenție la tensiunea din rețeaua de alimentare cu energie electrică!** Tensiunea sursei electrice trebuie să coincidă cu datele de pe plăcuța cu date tehnice a alimentatorului.
- ▶ **Pentru regimul de funcționare în rețea, utilizează numai un alimentator USB Type-C® cu Power Delivery (USB-PD). Tensiunea de ieșire, curentul minim de ieșire și puterea de ieșire trebuie să corespundă cerințelor din capitolul „Date tehnice”. Respectă instrucțiunile de utilizare a alimentatorului.** În cazul utilizării altor alimentatoare, aparatul de radio ar putea suferi deteriorări. Dacă puterea alimentatorului este prea redusă, aparatul de radio se oprește.
- » Deschide capacul compartimentului de racordare (17).
- » Racordează alimentatorul, prin intermediul unui cablu corespunzător, la portul USB Type-C® (16) al aparatului de radio.
- » Racordează alimentatorul la rețeaua de alimentare cu energie electrică.
- i** Pentru protecția împotriva murdăriei, închide la loc capacul compartimentului de racordare (17), dacă ai scos cablul alimentatorului.



Imediat ce aparatul de radio este conectat la rețeaua de alimentare cu energie electrică prin intermediul alimentatorului, alimentarea cu energie electrică se realizează prin intermediul alimentatorului, chiar și cu acumulatorul montat.

## Modul de funcționare audio

### Pornirea/Oprirea și reglarea volumului semnalului sonor

- » Apasă butonul  pentru a porni sau opri aparatul de radio.
- » Rotește butonul  pentru a regla volumul sonor.
- » Apasă tasta  pentru a dezactiva sau activa semnalele sonore.

### Selectarea sursei audio

- » Apasă butonul SOURCE.
- » Rotește butonul SOURCE până când pe afișaj apare sursa audio dorită.
- » Apasă butonul SOURCE pentru a confirma sursa audio. Sunt disponibile următoarele surse audio:
  - GPB18V-3SC: radio digital prin DAB+ (indicatorul <b>DAB</b> de pe afișajul multifuncțional **(a)**)
  - radio analogic Despre unde ultracurte (indicatorul <b>FM</b> de pe afișajul multifuncțional **(a)**)
  - sursă audio externă (de exemplu, smartphone) prin conexiune *Bluetooth*® (indicatorul )
  - Redarea prin intermediul Multi-Speaker Sound (indicatorul )

### Conectarea unei surse audio externe

#### Conexiunea prin *Bluetooth*®

- » Selectează sursa audio *Bluetooth*® de la aparatul de radio.
  - Dacă este disponibilă ultima sursă audio prin *Bluetooth*®, este stabilită automat o conexiune cu sursa audio respectivă.

Dacă nu este disponibilă nicio sursă audio memorată, pornește automat o căutare a conexiunii.

- » Activează noua conexiune la sursa audio externă.
- » Pentru a întrerupe o conexiune existentă și a începe căutarea unei alte surse audio, apasă tasta  și menține-o apăsată pentru mai mult de 0,5 secunde.

#### Conexiunea prin **Multi-Speaker Sound**

- » Selectează sursa audio Multi-Speaker Sound de la aparatul de radio.
  - Dacă este disponibil un Multi-Speaker Stream, se stabilește automat o conexiune la acest Stream.



Пену информатии суплментаре, сканеаза кодур  
QR сау консулта инструзиуниле онлайн де утиларе  
де пе: <https://rb-pt.com/160992AC2H>

## Сърлиг де супендаре

Су сърлиг де супендаре (20) поџи супенда апаратул де радио пе о скарă, де екемплу. Пену аеааста, ротеџте сърлиг ул де супендаре ън позиџиа дорита.

## Їнтреџинере џи сервике

### Їнтреџинере џи сурăџаре

Меџине сурат апаратул де радио џи алментарул пену а асигура о фунџионер оптимă џи сигура а аеаастора.

Елиминаџи мурдăриа де пе аеааста утиларџнд о лаветă умедедă, моале. Ну фолосџи дегеренџи сау солвенџи.

### Сервизиу де асистенџа теџника пост-вързарџи џи консултанџа клиенџи

#### Ромânia

Tel.: +40 21 405 7541

Linkul сърте адреселе центрелор ноастре де сервике џи сърте кондиџиеле де гаранџие се гăсеџте пе ултима паџина.

Їн саз де реламаџи џи комензи де пиесе де сџимб, те ругам сă специфи неапърат нумърул де идентификаре компус дин 10 цифре, индикат пе плăсуџа су дае теџнике а продуслул.

## Транспорт

Акумулатори Li-Ion рекомандаџи ресектă серинџеле леџислаџии привинд транспортул мърфурилор перiculoase. Акумулатори поџ фи транспортатџи рутиер де сърте утиларизатор, фара ресрикџии.

Їн сазул експедирии де сърте терџи (де ек.: транспорт аериан сау сасă де експедиџи) требуие ресектате серинџеле специале привинд амбалаџеле џи маркаре. Їн аеааст саз, ла преџăтиреа колеџуллу требуие сă се консулте ун екперт ън домениул мърфурилор перiculoase.

Експедиатџи акумулатори ну май да сă аеџџиа презинџа саркаса интактă. Аопериџи су бандă адеџивă контактеле десчисе џи амбалаџи асџел акумулатори ън сърте аеџџиа сă ну се поатă депласа ън интериорул амбалаџуллу. Ресектаџи џи алте евенџуале норме наџионале дин домениу.

## Елиминаре

Апарателе де радио, акумулатори/батерииле, аеаесорииле џи амбалаџеле требуие предаџе ла ун центрел де рециларе екологика.

Ну елимина апарателе де радио џи акумулатори/батерииле ѡмпреунă су деџеуриле менажере!

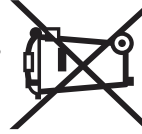

## Ну май пену рурџиле UE:

Апарателе електрие џи електронике сау акумулатори узаџи/батерииле узате саре ну май поџ утиларџи/утиларџе требуие колеџатџи/колеџтате сепарат џи елиминаџи/елиминаџе ън мод екологик. Утиларџеа сисџемеле де колеџтаре десемнаџе. Елиминареа инкоректă поате фи нокивă пену рурџиле медиу џи сăнăтате дин сазуа елиминаџии де субстанџе перiculoase.

## Български

### Указаниа за сигурност



Прочетете внимателно всички указания и инструкции за безопасност. Пропуски при спазването на инструкциите за безопасност и указанията за работа могат да имат за последствие токов удар, пожар и/или тежки травми.

Сърхранявайте тези указания на сигурно място.

▶ Преди всяка употреба проверявайте радиото. Не ползвайте радиото, ако установите повреди. Не отваряйте сами радиото и осигурявайте ремонтването му само от квалифициран експертен персонал и само с оригинални резервни части. Повредените радиоапарати увеличават риска от токов удар.



Предпазвайте радиото от дъжд и овлажняване. Проникването на вода в радиото увеличава риска от токов удар.

▶ Не променяйте и не отваряйте акумулаторната батерия. Съществува опасност от възникване на късо съединение.

▶ При повреждане и неправилна експлоатация от акумулаторната батерия могат да се отделят пари. Акумулаторната батерия може да се запали или да експлодира. Погрижете се за добро проветряване и при оплаквания се обърнете към лекар. Парите могат да раздразнят дихателните пътища.

▶ При неправилно използване или повреда на акумулаторна батерия от нея може да изтече електролит. Избягвайте контакта с него. Ако въпреки това на кожата Ви попадне електролит, изплакнете мястото обилно с вода. Ако електролит попадне в очите Ви, незабавно се обърнете за помощ към очен лекар. Електролитът може да предизвика изгаряния на кожата.

▶ Акумулаторната батерия може да бъде повредена от остри предмети, напр. пирони или отвертки, или от силни удари. Може да бъде предизвикано вътрешно късо съединение и акумулаторната батерия може да се запали, да запуши, да експлодира или да се прегрее.

▶ Предпазвайте използваните акумулаторни батерии от контакт с големи или малки метални предмети,

напр. кламери, монети, ключове, пирони, винтове и др.п., тъй като те могат да предизвикат късо съединение. Последствията от късото съединение могат да бъдат изгаряния или пожар.

- ▶ **Използвайте акумулаторната батерия само в продукти на производителя.** Само така тя е предпазена от опасно за нея претоварване.
- ▶ **Зареждайте акумулаторните батерии само със зарядните устройства, които се препоръчват от производителя.** Когато използвате зарядни устройства за зареждане на неподходящи акумулаторни батерии, съществува опасност от възникване на пожар.



**Предпазвайте акумулаторната батерия от високи температури, напр. вследствие на продължително излагане на директна слънчева светлина, огън, мръсотия, вода и овлажняване.** Има опасност от експлозия и късо съединение.



Марката *Bluetooth*<sup>®</sup> и изображенията (логотата) са регистрирани марки и собственост на *Bluetooth SIG, Inc.* Всяка употреба на тази марка/изображения от *Robert Bosch Power Tools GmbH* става по лиценз.

- ▶ **При по-дълга употреба настройвайте радиото на умерена сила на звука.** За по-дълъг период от време може да се стигне до щети по слуха при висока сила на звука.
- ▶ **Пазете радиото от пряк контакт с вода.** Проникването на вода в радиото увеличава риска от токов удар.
- ▶ **По възможност дръжте капака на отделението на акумулаторната батерия и защитното капаче на отделението за свързване затворени.** Затворените капаци предпазват радиото от вода и прах.

## Описание на продукта и дейността



За допълнителна информация сканирайте QR кода или посетете онлайн инструкцията за експлоатация: <https://rb-pt.com/160992AC2H>

## Изобразени елементи

Номерирането на изобразените компоненти се отнася до изображението на радиото на фигурите.

- (1) Дисплей

- (2) Копче вкл/изкл
- (3) Високоговорител
- (4) Ръкохватка за пренасяне
- (5) Бутони за запаметяване на станции
- (6) Антена
- (7) Копче SOURCE
- (8) Бутон изключен звук
- (9) Бутон търсене напред
- (10) Бутон търсене назад
- (11) Бутон *Bluetooth*<sup>®</sup>
- (12) Капак на отделението за акумулаторна батерия
- (13) Лост за заключване на капака на отделението за акумулаторна батерия
- (14) Пружинни елементи капак на отделението за акумулаторна батерия
- (15) Гнездо за акумулаторна батерия
- (16) USB Type-C<sup>®</sup> букса<sup>A)</sup>
- (17) Отделение за свързване
- (18) Бутон за отключване на акумулаторната батерия<sup>B)</sup>
- (19) Акумулаторна батерия<sup>B)</sup>
- (20) Кука за окачване

A) USB Type-C<sup>®</sup> и USB-C<sup>®</sup> са пазарни наименования на USB Implementers Forum.

B) Тази принадлежност не е включена в стандартната окомплектовка на доставката.

## Индикаторни елементи

- (a) Мултифункционален индикатор
- (b) Индикатор Multi-Speaker Sound
- (c) Индикатор *Bluetooth*<sup>®</sup>
- (d) Индикатор място памет
- (e) Индикатор за акумулаторната батерия
- (f) Индикатор за изключен звук
- (g) Индикатор пауза
- (h) Часовник (GPB18V-3SC)

## Технически данни

Радио за строителен обект	GPB18V-3C	GPB18V-3SC
Каталожен номер	3 601 DA3 2..	3 601 DA3 3..
<i>Bluetooth</i> <sup>®</sup>		
– Работен честотен диапазон	MHz	2402 – 2480
– Мощност на излъчване макс.	mW	10
Клас на защита <sup>A)</sup>		IP54

Радио за строителен обект	GPVB18V-33C	GPVB18V-33C
Препоръчителна температура на околната среда при зареждане	°C	0 ... +35
Разрешена температура на околната среда при работа <sup>B)</sup> и при складиране	°C	-20 ... +40
Съвместими акумулаторни батерии		GBA18V... GBA 18V... ProCORE18V... EXPERT18V... EXBA18V... CORE18V...
Препоръчителни зарядни устройства		GAL18... GAL 18... GAL 36... GAL12V/18... GAL 12V/18... GAX 18... EXAL18...

#### Щекерен адаптер USB Type-C® с Power Delivery (USB-PD, обичайно за търговската мрежа)

Изходящо напрежение	V	20
Изходен ток минимален	A	2,25
Препоръчителна изходна мощност за пълна функционалност <sup>C)</sup>	W	45

A) При затворен капак на акумулаторната батерия **(12)** и затворено отделение за свързване **(17)**

B) ограничена производителност при температури под < 0 °C

C) При твърде ниска мощност на щекерния адаптер радиото се изключва.

Стойностите могат да варират според продукта и да зависят от условията на употреба и на околната среда. Допълнителна информация на [www.bosch-professional.com/wac](http://www.bosch-professional.com/wac).

## Електрическо захранване

Електрическото захранване на радиото може да се извърши чрез литиево-йонна акумулаторна батерия на **Bosch (19)** или чрез обичаен за търговската мрежа USB Type-C® щекерен адаптер с Power Delivery (USB-PD).

## Работа с акумулаторна батерия

**Bosch** продава радиопарати и без акумулаторна батерия. Дали в обхвата на доставката на Вашето радио е включена акумулаторна батерия, можете да разберете от опаковката.

► **Използвайте само посочените в раздела Технически данни зарядни устройства.** Само тези зарядни устройства са с параметри, подходящи за използването във Вашето радио литиево-йонна батерия.

**i** Литиево-йонните акумулаторни батерии се доставят дълбоко разредени поради международните предписания за транспортиране. За да използвате пълния капацитет на акумулаторната батерия, преди първото ползване я заредете.

## Смяна на акумулаторната батерия

» Отворете заключващия лост **(13)** на капака на акумулаторната батерия и вдигнете нагоре капака **(12)**.

» Натиснете бутон за отключване на акумулаторната батерия **(18)** и извадете акумулаторната батерия **(19)** от отделието. **При това не прилагайте сила.**

» Вкарайте заредената акумулаторна батерия в гнездото за акумулаторна батерия **(15)** докато усетите прещракване.

» Затворете капака на отделениято на акумулаторната батерия **(12)** и го заключете.

За използването на особено големи акумулаторни батерии капакът **(12)** може да се сваля.

» Отворете за целта капака на акумулаторната батерия **(12)**.

» Натиснете пружинните елементи **(14)** на закрепването един към друг и свалете капака на акумулаторната батерия.

**i** **Обърнете внимание на това, че акумулаторната батерия и отделениято на акумулаторната батерия вече не са защитени от влага и мръсотия без капак.** Монтирайте капака на акумулаторната батерия обратно когато сте свалили голямата акумулаторна батерия.

## Индикатор за акумулаторната батерия

При поставена акумулаторна батерия можете да разпознаете състоянието на зареждане на батерията **(19)** на дисплея, а при свалена акумулаторна батерия върху самата батерия.

## Указания за оптимална работа с акумулаторната батерия

Предпазвайте акумулаторната батерия от влага и вода.

Съхранявайте акумулаторната батерия само в температурния диапазон от  $-20^{\circ}\text{C}$  до  $50^{\circ}\text{C}$ . Напр. не оставяйте акумулаторната батерия през лятото в автомобил на слънце.

Периодично почиствайте вентилационните отвори на акумулаторната батерия с мека чиста и суха четка.

Съществено съкратено време за работа след зареждане показва, че акумулаторната батерия е изхабена и трябва да бъде заменена.

Спазвайте указанията за бракуване.

## Работа с щекерен адаптер

► **Съобразявайте се с напрежението на захранващата мрежа!** Напрежението на захранващата мрежа трябва да съответства на данните, написани на табелката на щекерния адаптер.

► **За работа в електрическата мрежа използвайте само USB Type-C® щекерен адаптер с Power Delivery (USB-PD). Той трябва да отговаря по отношение на изходното напрежение, минималния изходен ток и изходната мощност на изискванията в глава "Технически данни". Съблюдавайте инструкцията за експлоатация на щекерния адаптер.** При използването на други щекерни адаптери радиото може да се повреди. При твърде ниска мощност на щекерния адаптер радиото се изключва.



- » Отворете капака на отделението за свързване **(17)**.
- » Свържете щекерния адаптер чрез подходящ кабел с USB Type-C® буксата **(16)** на радиото.
- » Включете щекерния адаптер към захранващата мрежа.

**(i)** За защита от замърсяване затворете обратно капака на отделението за свързване **(17)** когато свалите кабела на щекерния адаптер.

Когато радиото е свързано през щекерен адаптер с електрическата мрежа, и при поставена акумулаторна батерия зареждането с енергия се извършва през щекерния адаптер.

## Аудио режим

### Включване/изключване и регулиране на силата на звука



- » Натиснете копчето , за да включите или изключите радиото.
- » Завъртете копчето , за да настроите силата на звука.

- » Натиснете бутон  за изключване или включване на звука.

## Избор на аудио източник

- » Натиснете копчето SOURCE.
- » Завъртете копчето SOURCE докато не се покаже желаният аудио източник на дисплея.
- » Натиснете копчето SOURCE за потвърждаване на аудио източника.

Следните аудио източници са на разположение:

- GPB 18V-3SC: дигитално радио през DAB+ (индикатор **<DAB>** в мултифункционалния индикатор **(a)**)
- аналогово радио през УКВ (индикатор **<FM>** в мултифункционалния индикатор **(a)**)
- външен аудио източник (напр. смартфон) през свързването с *Bluetooth*® (индикатор )
- Възпроизвеждане през Multi-Speaker Sound (индикатор )

## Свързване на външен аудио източник

### Свързване през *Bluetooth*®

- » Изберете аудио източник *Bluetooth*® върху радиото.
  - Ако последният аудио източник е наличен през *Bluetooth*®, автоматично ще се изгради връзка с този аудио източник.

Ако няма наличен запамен аудио източник, се стартира процесът на търсене.

- » Активирайте новото свързване върху външния аудио източник.
  - » За да прекратите съществуващо свързване и да стартирате търсене на друг аудио източник, натиснете бутон  за повече от 0,5 с.

### Свързване чрез **Multi-Speaker Sound**

- » Изберете аудио източника Multi-Speaker Sound върху радиото.
  - Ако е наличен Multi-Speaker Stream, автоматично се изгражда връзка към този стрийм.



За допълнителна информация сканирайте QR кода или посетете онлайн инструкцията за експлоатация: <https://rb-pt.com/160992AC2H>

## Кука за окачване

С куката за окачване **(20)** можете да окачате радиото напр. върху стълба. За целта завъртете куката за окачване в желаната позиция.

## Поддржане и сервис

### Поддржане и почитване

За да работи добре и сигурно, поддржайте радиото и џекерният адаптер чисти.

Избърсвайте замърсяванията с мека, леко навлажнена кърпа. Не използвайте почистващи препарати или разтворители.

### Клиентска служба и консултация относно употребата

#### България

Тел.: +359(0)700 13 667

Линкът към нашите сервисни адреси и гаранционни условия ще откриете на последната страница.

Моля, при въпроси и при поръчване на резервни части винаги посочвайте 10-цифрения каталожен номер, изписан на табелката на уреда.

### Транспортиране

Препоръчаните литиевоионни акумулаторни батерии подлежат на изискванията на законодателството за опасни товари. Потребителят може да транспортира акумулаторните батерии по пътищата без допълнителни условия.

При експедиране от трети страни (напр.: въздушен транспорт или спедиция) трябва да се вземат под внимание специални изисквания към опаковката и маркировката. За целта при подготовката на пакетирането се консултирайте с експерт в съответната област.

Изпращайте акумулаторни батерии само ако корпусът им не е повреден. Изолирайте контактните клеми с изолирбанд и опаковайте акумулаторната батерия така, че да не може да се премества в опаковката. Моля, спазвайте и изискванията на местното законодателство.

### Бракуване

С оглед опазване на околната среда радиотата, обикновените или акумулаторни батерии, допълнителните принадлежности и опаковките трябва да се предават за оползотворяване на съдържашите се в тях суровини.

Не изхвърляйте радиотата и акумулаторните батерии/батериите при битовите отпадъци!

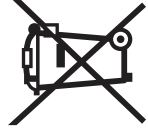

### Само за страни от ЕС:

Електрическите и електронни уреди или използваните акумулаторни/обикновени батерии, които вече не могат да се използват, трябва да се събират разделно и да се изхвърлят по екологичносьобразен начин. Използвайте обозначените системи за събиране. Грешното изхвърляне може да е вредно за околната среда и за здравето поради възможно съдържашите се опасни вещества.

## Македонски

### Безбедносни напомени



Прочитајте ги сите **безбедносни напомени и упатства**. Грешките настанати како резултат од непридржување до безбедносните напомени и упатства може да предизвикаат електричен удар, пожар и/или тешки повреди.

**Зачувајте ги безбедносните напомени и упатства за користење и за во иднина.**

- ▶ **Пред секое користење, проверете го радиото. Не го користете радиото, доколку забележите оштетувања. Не отворајте го сами радиото и оставете го на поправка кај квалификуван стручен персонал кој ќе користи само оригинални резервни делови.**

Оштетеното радио го зголемува ризикот од електричен удар.



**Радиото држете го подалеку од дожд и влага.** Навлегувањето на вода во радиото го зголемува ризикот од електричен удар.

- ▶ **Не модифицирајте и отворајте ја батеријата.** Постои опасност од краток спој.

- ▶ **При оштетување и непрописна употреба на батеријата може да излезе параа. Батеријата може да се запали или да експлодира.** Внесете свеж воздух и доколку има повредени однесете ги на лекар. Пареата може да ги надразни дишните патишта.

- ▶ **При погрешно користење или при оштетена батерија може да истече запалива течност од батеријата.**

**Избегнувајте контакт со неа. Доколку случајно**

**дојдете во контакт со течноста, исплакнете со вода.**

**Доколку течноста дојде во контакт со очите, побарајте лекарска помош.** Истечената течност од батеријата може да предизвика кожни иритации или изгореници.

- ▶ **Батеријата може да се оштеги од остри предмети како на пр. клинци или одвртувач или со надворешно влијание.** Може да дојде до внатрешен краток спој и батеријата може да се запали, да пушти чад, да експлодира или да се прегрее.

- ▶ **Неупотребената батерија држете ја подалеку од канцелариски спојувалки, клучеви, железни пари,**

**клинци, завртки или други мали метални предмети, што може да предизвикаат премостување на контактите.** Краток спој меѓу контактите на батеријата може да предизвика изгореници или пожар.

- ▶ **Користете ја батеријата само во производи на производителот.** Само на тој начин батеријата ќе се заштити од опасно преоптоварување.

- ▶ **Батериите полнете ги со полначи што се препорачани исклучиво од производителот.** Доколку полначот за кој

се наменети одреден вид на батерии, се користи со други батерии, постои опасност од пожар.



**Заштитете ја батеријата од топлина, на пр. од долготрајно изложување на сончеви зраци, оган, нечистотии, вода и влага.** Инаку, постои опасност од експлозија и краток спој.



**Вербалниот жиг Bluetooth® како и логоата се регистрирани трговски марки и се сопственост на Bluetooth SIG, Inc. Секоја употреба на овој вербален жиг/лого се извршува со Robert Bosch Power Tools GmbH лиценца.**

- ▶ **Поставете го радиото на умерена јачина на звук за подолги периоди на употреба.** Големата јачина на звук во подолг временски период може да доведе до оштетување на слухот.
- ▶ **Заштитете го радиото од директен контакт со вода.** Навлегувањето на вода во радиото го зголемува ризикот од електричен удар.
- ▶ **Држете го капакот за преградата за батерии и поклопецот на преградата за приклучокот што е можно позатворени.** Затворените капаци го штитат радиото од вода и прав.

## Опис на производот и перформансите



За дополнителни информации, скенирајте го QR-кодот или погледнете го онлајн упатството за работа: <https://rb-pt.com/160992AC2H>

## Илустрација на компоненти

Нумерирањето на сликите со компоненти се однесува на приказот на радиото на сликите.

- (1) Екран
- (2) Копче за вклучување/исклучување
- (3) Звучник

- (4) Рачка за носење
- (5) Копчиња за зачувување на програмата
- (6) Стапчеста антена
- (7) Копче SOURCE
- (8) Копче за исклучување на звукот
- (9) Копче за пребарување напред
- (10) Копче за пребарување на назад
- (11) Копче Bluetooth®
- (12) Капак за преграда за акумулаторска батерија
- (13) Рачка за заклучување на капакот за акумулаторска батерија
- (14) Елементи на пружина, капак за батерија
- (15) Прифат за батеријата
- (16) USB Type-C®-конектор<sup>A)</sup>
- (17) Преграда за приклучок
- (18) Копче за отклучување на батеријата<sup>B)</sup>
- (19) Батерија<sup>B)</sup>
- (20) Кука за закачување

A) USB Type-C® и USB-C® се трговски ознаки за USB Implementers Forum.

B) **Опишаната опрема прикажана на сликите не е дел од стандардниот обем на испорака.**

## Елементи за приказ

- (a) Мултифункционален приказ
- (b) Приказ за Multi-Speaker Sound
- (c) Приказ Bluetooth®
- (d) Приказ за место на зачувување
- (e) Приказ за наполнетост на батеријата
- (f) Приказ за исклучување на звукот
- (g) Приказ за пауза
- (h) Приказ за време (GPB18V-3SC)

## Технички податоци

Радио апарат за градилиште	GPB18V-3C	GPB18V-3SC
Број на дел	3 601 DA3 2..	3 601 DA3 3..
<i>Bluetooth®</i>		
– Опсег на оперативна фреквенција	MHz	2402 – 2480
– Макс. јачина на пренос	mW	10
Вид на заштита <sup>A)</sup>		IP54
препорачана околна температура при полнење	°C	0 ... +35
дозволена околна температура при работење <sup>B)</sup> и при складирање	°C	–20 ... +40

**Радио апарат за градилиште**

компатибилни акумулаторски батерии

	GPV18V-3C	GPV18V-3SC
	GBA18V... GBA 18V... ProCORE18V... EXPERT18V... EXBA18V... CORE18V...	GBA18V... GBA 18V... ProCORE18V... EXPERT18V... EXBA18V... CORE18V...
препорачани полначи	GAL18... GAL 18... GAL 36... GAL12V/18... GAL 12V/18... GAX 18... EXAL18...	GAL18... GAL 18... GAL 36... GAL12V/18... GAL 12V/18... GAX 18... EXAL18...

**Мрежен напојувач USB Type-C® со Power Delivery (USB-PD, комерцијално достапни)**

Излезен напон	V	20	20
Работно поле на излезна струја	A	2,25	2,25
препорачана излезна моќност за целосна функционалност <sup>c)</sup>	W	45	45

A) при затворен капак за батерија **(12)** и затворена преграда за приклучок **(17)**

B) ограничена моќност на температури < 0 °C

C) Ако моќноста на мрежниот напојувач е премала, радиото се исклучува.

Вредностите може да варираат во зависност од производот и зависат од примената и условите на животната средина. Повеќе информации може да најдете на [www.bosch-professional.com/wac](http://www.bosch-professional.com/wac).

**Напојување со енергија**

Радиото може да се напојува со една **Bosch** литиум-јонска батерија **(19)** или со стандарден USB Type-C®-мрежен напојувач со Power Delivery (USB-PD).

**Работа со батерија**

**Bosch** продава радија дури и без батерии. Од пакувањето може да дознаете дали со вашето радио е вклучена батерија.

- ▶ **Користете ги само полначите коишто се наведени во техничките податоци.** Само овие уреди за полнење се погодни за литиум-јонската батерија која се користи за Вашето радио.

**i** Литиум-јонските батерии се испорачуваат делумно наполнети поради интернационалните прописи за транспорт. За да се обезбеди целосна моќност на батеријата, целосно наполнете ја батеријата пред првата употреба.

**Промена на акумулаторска батерија**

- » Отворете ја рацката за заклучување **(13)** на капакот за преградата за батерии и отворете го капакот за преградата за батерии **(12)**.
- » Притиснете на копчето за отклучување **(18)** и извлечете ја батеријата **(19)** од преградата за батерија. **Пригоа не употребувајте сила.**



- » Вметнете ја наполнетата батерија во прифатот за батерија **(15)**, додека не се вклопи.

- » Затворете го капакот за преградата за батерии **(12)** и заклучете го.

За употреба на особено големи батерии, капакот на преградата за батеријата може да се отстрани **(12)**.

- » За таа цел, отворете го капакот на преградата за батеријата **(12)**.

- » Притиснете ги елементите на пружината **(14)** на прицврстувањето едно спроти друго и извадете го капакот за батеријата.

**i** **Имајте предвид, дека акумулаторската батерија и преградата за батерии без капакот на преградата за батеријата повеќе не се заштитени од влага и нечистотија.** Повторно монтирајте го капакот на преградата за батеријата, веднаш штом ќе ја отстраните големата батерија.

**Приказ за наполнетост на батеријата**

При вметната акумулаторска батерија, состојбата на наполнетост на батеријата **(19)** можете да ја видите на екранот, а при извадена батерија можете да ја видите на самата акумулаторска батерија.



## Напомени за оптимално користење на батериите

Заштитете ја батеријата од влага и вода.

Складирајте ја батеријата во опсег на температура од  $-20\text{ }^{\circ}\text{C}$  до  $50\text{ }^{\circ}\text{C}$ . Не ја оставајте батеријата на пр. во автомобилот во лето.

Повремено чистете ги отворите за проветрување на батеријата со мека, чиста и сува четка.

Скратеното време на работа по полнењето покажува, дека батеријата е потрошена и мора да се замени.

Внимавајте на напоените за отстранување.

## Режим на работа со мрежен напојувач

► **Внимавајте на електричниот напон!** Напонот на изворот на струја мора да одговара на оној кој е наведен на спецификационата плочка на мрежниот напојувач.



► **За мрежното работење користете само еден USB Type-C®-мрежен напојувач со Power Delivery (USB-PD). Излезниот напон, минималната излезна струја и излезната моќност мора да ги исполнуваат барањата во поглавјето „Технички податоци“.**

**Почитувајте го упатството за употреба на мрежниот напојувач.** Радиото може да се оштети ако се користат други мрежни напојувачи. Ако моќноста на мрежниот напојувач е премала, радиото се исклучува.

- » Отворете го поклопецот на преградата за приклучок (17).
- » Поврзете го мрежниот напојувач со соодветен кабел со USB Type-C®-конектор (16) на радиото.
- » Приклучете го мрежниот напојувач на струјната мрежа.
- ⓘ **Заради заштита од нечистотији повторно затворете го поклопецот на преградата за приклучок (17), ако го отстранувате кабелот на мрежниот напојувач.**
- Штом радиото се приклучи на напојувањето преку мрежниот напојувач, напојувањето се снабдува преку мрежниот напојувач, дури и ако батеријата е вметната.

## Режим на аудио



### Регулирање на вклучување/исклучување и јачина на звук

- » Притиснете го копчето , за да го вклучите или исклучите радиото.
- » Свртете го копчето , за да ја поставите јачината на звукот.
- » Притиснете го копчето  за да го вклучите или исклучите тонот.

## Бирање на аудио извор

- » Притиснете го копчето SOURCE.
- » Свртете го копчето SOURCE, додека на екранот не се прикаже саканиот аудио извор.
- » Притиснете го копчето SOURCE за да го потврдите аудио изворот.

Достапни се следните аудио извори:

- GPB18V-3SC: дигитално радио преку DAB+ (приказ <DAB> во мултифункционалниот приказ (a))
- аналого радио преку FM (приказ <FM> во мултифункционалниот приказ (a))
- надворешен аудиот извор (на пр. паметен телефон) со врска преку Bluetooth® (приказ )
- Репродукција преку Multi-Speaker Sound (приказ )

## Поврзување надворешен аудио извор

### Поврзување преку Bluetooth®

- » Изберете го аудио изворот Bluetooth® на радиото.

→ Ако последниот аудио извор е достапен преку Bluetooth®, автоматски се воспоставува врска со овој аудио извор.

Ако нема достапен зачуван аудио извор, пребарувањето врска автоматски започнува.

- » Активирајте ја новата врска на надворешен аудио извор.
- » За да прекинете постојна врска и да започнете со пребарување на друг аудио извор, притиснете го копчето  подолго од 0,5 s.

### Поврзување преку Multi-Speaker Sound

- » Изберете го аудио изворот Multi-Speaker Sound на радиото.

→ Ако е достапен Multi-Speaker Stream, автоматски се воспоставува врска со овој пренос.



За дополнителни информации, скенирајте го QR-кодот или погледнете го онлајн упатството за работа: <https://rb-pt.com/160992AC2H>

## Кука за закачување

Со куките за закачување (20) може да го качите радиото на пр. на скала. За таа цел, вртете ги куките за закачување во саканата позиција.

## Одржување и сервис

### Одржување и чистење

Одржувајте ги радиото и мрежниот напојувач чисти за добро и безбедно да работете.

Избришете ги нечистотиите со влажна мека крпа. Не користете средства за чистење или раствори.

## Сервисна служба и совети при користење

### Северна Македонија

Тел.: 02/ 246 76 10

Линкот до нашите адреси за сервис и гарантни услови може да ги најдете на последната страница.

За сите прашања и нарачки на резервни делови, Ве молиме наведете го 10-цифрениот број од спецификационата плочка на производот.

### Транспорт

Препорачаните Литиум-јонски батерии подлежат на барањата во Законот за опасни материјали. Батериите може да се транспортираат само од страна на корисникот, без потреба од дополнителни квалификации.

При испорака преку трети лица (на пр.: При пренос на истите од страна на трети лица воздушен транспорт или шпедиција) неопходно е да се внимава на специјалните напомени за пакување и означување со етикети. Во таков случај, при подготовката на пратката мора да се повика експерт за опасни супстанции.

Транспортирајте ги батериите само доколку куќиштето е нештетено. Залепете ги отворените контакти и спакувајте ја батеријата на тој начин што нема да се движи во амбалажата. Ве молиме внимавајте на евентуалните дополнителни национални прописи.

### Отстранување

Радијата, акумулаторските батерии/батериите, опремата и амбалажите треба да се отстранат на еколошки прифатлив начин.

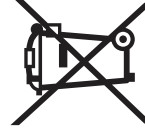

Не ги фрлајте радијата и акумулаторските батерии/батериите во домашната канта за отпадоци!

### Само за земјите од ЕУ:

Електричната и електронската опрема или искористените батерии што веќе не се употребливи мора да се собира посебно и да се фрла на еколошки начин. Користете ги соодветните системи за собирање. Неправилното фрлање може да биде штетно за животната средина и здравјето на луѓето поради можното присуство на опасни материи.

## Shqip

### Udhëzime sigurie



**Lexoni të gjitha paralajmërimet dhe udhëzimet për sigurinë.** Mosrespektimi i paralajmërimeve dhe udhëzimeve të sigurisë mund të rezultojë në goditje elektrike, zjarr dhe/ose lëndim serioz.

**Ruani të gjitha paralajmërimet dhe udhëzimet e sigurisë për referencë në të ardhmen.**

- ▶ **Kontrolloni radion para çdo përdorimi. Mos e përdorni radion nëse vēreni ndonjë dēmtim. Mos e hapni vetē radion, dhe riparojeni vetēm te personeli specialist i kualifikuar dhe vetēm duke përdorur pjesē këmbimi origjinale.** Radioja e dēmtuar rrit rrezikun e goditjes elektrike.



#### Mbajeni radion larg shiut ose lagēshtisē.

Depērtimi i ujit në pjesēn e sipërme të radios rrit rrezikun e një goditje elektrike.

- ▶ **Mos e modifikoni ose hapni baterinë.** Ekziston rreziku i një qarku të shkurtër.
- ▶ **Nēse bateria ēshhtë dēmtuar ose pērdoret në mēnyrē jo të duhur, mund të dalin avuj. Bateria mund të digjet ose të shpērthejë.** Dini në ajër të freskēt dhe filsi me një mjek në rast se keni shqetēsime. Avujt mund të irritojnē sistemin e frymēmarrjes.
- ▶ **Nē rastin e pērdorimit të gabuar ose kur bateria ēshhtë e dēmtuar nga bateria mund të rrjedhē lēng i djegshēm. Shmangni kontaktin me të. Në rast kontakti aksidental, shpēlajeni me ujē. Nēse lēngu futet në sy, merrni gjithashtu edhe ndihmēn e mjekut.** Rrjedhja e lēngut të baterisë mund të shkaktojē acarim ose djegie të lēkurēs.
- ▶ **Bateria mund të dēmtohet nga objekte të mprehta të tilla si gozhdē ose kaçavida ose nga forca të jashtme.** Mund të ndodhē një qark i shkurtër i brendshēm dhe bateria mund të digjet, të nxjerē tym, të shpērthejë ose të mbinxehet.
- ▶ **Mbajeni baterinë e papērdorur larg kapēseve, monedhave, çelēsave, gozhdëve, vidave ose objekteve të tjera të vogla metalike, të cilat mund të shkaktojnē urē të kontakteve.** Një qark i shkurtër ndērmjet terminalave të baterisë mund të shkaktojē djegie ose zjarr.
- ▶ **Pērdorni baterinë vetēm në produktet e prodhuesit.** Vetēm kēshtu mund të mbroni baterinë nga mbingarkesat e rrezikshme.
- ▶ **Karikoni bateritē vetēm me karikues të rekomanduar nga prodhuesi.** Një karikues i projektuar për një lloj baterie paraqet rrezik zjarri kur pērdoret me bateri të tjera.



**Mbroni baterinë nga nxehtēsia, p.sh. nga ekspozimi i vazhdueshēm në diell, zjarr, papastērtia, uji dhe lagēshtia.** Ekziston rreziku i shpērthimit dhe i qarkut të shkurtër.



**Marka e fjalës Bluetooth® ashtu si dhe logo dalluese (logot) janë marka tregtare të regjistruara dhe pronë e Bluetooth SIG, Inc. Çdo përdorim i kësaj fjale marke/logo nga është Robert Bosch Power Tools GmbH nën licencë.**

- ▶ **Kur përdorni radion për periudha të gjata kohore, vendosni volumin në një volum mesatar.** Nivelet e larta të volumit për një periudhë më të gjatë kohore mund të shkaktojnë dëmtim të dëgjimit.
- ▶ **Mbrojeni radion nga kontakti i drejtpërdrejtë me ujin.** Depërtimi i ujit në pjesën e sipërme të radios rrit rrezikun e një goditje elektrike.
- ▶ **Nëse është e mundur, mbajeni kapakun e ndarjes së baterisë dhe kapakun e ndarjes së lidhësit të mbyllur.** Kapakët e mbyllur e mbrojnë radion nga uji dhe pluhuri.

## Përkrimi i produktit dhe shërbimit

 Për informacione shpeshë, skanoni kodin QR ose vizitoni manualin online: <https://rb-pt.com/160992AC2H>

## Komponentët e shfaqur

Numërimi i komponentëve të treguar i referohet paraqitjes së radios në ilustrime.

- (1) Ekran
- (2)  Butoni i ndezjes/fikjes
- (3) Altoparlant
- (4) Dorezë mbajtëse
- (5) Butonat e memories së programit
- (6) Shufra e antenës

## Të dhënat teknike

Radio për kantier ndërtimi	GPB18V-3C	GPB18V-3SC
Numri i artikullit	<b>3 601 DA3 2..</b>	<b>3 601 DA3 3..</b>
<i>Bluetooth®</i>		
– Gama e frekuencës së funksionimit	MHz	2402 – 2480
– Fuqija maks. e transmetimit	mW	10
Klasa e mbrojtjes <sup>A)</sup>		IP54
Temperatura e rekomanduar e ambientit gjatë karikimit	°C	0 ... +35
Temperatura e lejuar e ambientit gjatë funksionimit <sup>B)</sup> dhe gjatë ruajtjes	°C	-20 ... +40
Bateritë e përputhshme		GBA18V... GBA 18V... ProCORE18V... EXPERT18V... EXBA18V... CORE18V...

(7) Butoni SOURCE

(8)  Butoni i heshtimit

(9)  Butoni i kërkimit lart

(10)  Butoni i kërkimit poshtë

(11)  Butoni *Bluetooth®*

(12) Kapaku i ndarjes së baterisë

(13) Leva e mbylljes së kapakut të ndarjes së baterisë

(14) Kapaku i ndarjes së baterisë me elementë pranverorë

(15) Mbajtësja e baterisë

(16) Porta USB Type-C<sup>®A)</sup>

(17) Ndarja e lidhjes

(18) Butoni i lirimit të baterisë<sup>B)</sup>

(19) Bateria<sup>B)</sup>

(20) Grep varje

A) USB Type-C® dhe USB-C® janë marka tregtare të Forumit të Implementuesve USB.

B) **Këto pajisje shpeshë nuk janë pjesë e dorëzimeve standardë.**

## Elementet e shfaqur

- (a) Ekran shumëfunksional
- (b) Treguesi Multi-Speaker Sound
- (c) Treguesi *Bluetooth®*
- (d) Treguesi i hapësirës së ruajtjes
- (e) Treguesi i nivelit të karikimit të baterisë
- (f) Treguesi i heshtjes
- (g) Treguesi i pauzës
- (h) Treguesi i kohës (GPB18V-3SC)

## Radio për kantier ndërtimi

Karikuesit e rekomanduar

GPB18V-3C	GPB18V-3SC
GAL 18...	GAL 18...
GAL 18...	GAL 18...
GAL 36...	GAL 36...
GAL 12V/18...	GAL 12V/18...
GAL 12V/18...	GAL 12V/18...
GAX 18...	GAX 18...
EXAL 18...	EXAL 18...

## Furnizimi me energji USB Type-C® me furnizim me Power Delivery (USB-PD, i disponueshëm në treg)

Tensioni i daljes	V	20	20
Rryma e daljes të paktën	A	2,25	2,25
Fuqia dalëse e rekomanduar për funksionalitet të plotë <sup>C)</sup>	W	45	45

A) Me kapakun e ndarjes së baterisë të mbyllur **(12)** dhe ndarjen e lidhjes të mbyllur **(17)**

B) Performancë e kufizuar në temperatura < 0 °C

C) Nëse furnizimi me energji elektrike është shumë i ulët, radioja fiket.

Vlerat mund të ndryshojnë sipas produktit dhe i nënshtrohen kushteve të aplikimit dhe mjedisit. Informacione të mëtejshme në [www.bosch-professional.com/wac](http://www.bosch-professional.com/wac).

## Furnizimi me energji

Radioja mund të furnizohet me energji nga një **Bosch** bateri Li-ion **(19)** ose një përshatës standard energjie USB Type-C® me Power Delivery (USB-PD).

### Funksionimi me bateri

**Bosch** shet edhe radio pa bateri. Mund të zbuloni nëse radioja juaj vjen me bateri nëpërmjet paketimit.

- ▶ **Përdorni vetëm karikuesit e listuar në të dhënat teknike.** Vetëm këta karikues janë të përputhshëm me baterinë Li-ion të përdorur në radion tuaj.

**i** Për shkak të rregulloreve ndërkombëtare të transportit, bateritë litium-jon dorëzohen pjesërisht të karikuara. Për të siguruar funksionimin e plotë të baterisë, karikoni plotësisht baterinë përpara përdorimit të parë.

### Ndërroni baterinë

- » Hapni levën e bllokimit të kapakut të ndarjes së baterisë **(13)** dhe hapni kapakun e ndarjes së baterisë **(12)**.
- » Për të hequr baterinë, shtypni butonin e lirimit **(18)** dhe tërhiqeni baterinë **(19)** nga foleja e baterisë. **Mos përdorni forcë.**
- » Rrëshqitni baterinë e karikuar në kasën e baterisë **(15)**, derisa të klikojë në vend.
- » Mbylleni kapakun e ndarjes së baterisë **(12)** dhe kyçeni atë. Kapaku i ndarjes së baterive mund të hiqet për të përdorur bateri veçanërisht të mëdha. **(12)**.
- » Për ta bërë këtë, hapni kapakun e ndarjes së baterisë **(12)**.
- » Shtypni elementët e sustës **(14)** së fiksimit kundër njëritjetrit dhe hiqni kapakun e baterisë.

- i** **Ju lutemi vini re se pa kapakun e ndarjes së baterisë, bateria dhe ndarja e baterisë nuk janë më të**

**mbrojtura nga lagështia dhe papastërtitë.** Rivendosni kapakun e ndarjes së baterisë pasi të keni hequr baterinë e madhe.

### Treguesi i nivelit të karikimit të baterisë

Kur bateria është e futur, mund ta shihni nivelin e karikimit të baterisë **(19)** në ekran, ndërsa kur bateria është hequr, mund ta shihni atë në vetë baterinë.

### Udhëzime për trajtimin optimal të baterisë

Mbroni baterinë nga lagështia dhe uji.

Ruani baterinë vetëm në një interval temperaturash nga -20 °C deri në 50 °C. Për shembull, mos e lini baterinë në makinë gjatë verës.

Herë pas here pastrojini hapjet e baterisë me një furçë të butë, të pastër dhe të thatë.

Një kohë tepër e reduktuar pune pas karikimit tregon që bateria është konsumuar dhe ajo duhet të zëvendësohet.

Ndiqui udhëzimet e asgjësimit.

### Funksionimi me furnizim me energji

- ▶ **Kushtojni vëmendje tensionit të rrymës!** Tensioni i burimit të energjisë duhet të përputhet me informacionin në pllakën e emrit të njësisë së furnizimit me energji elektrike.
- ▶ **Për funksionimin e rrjetit, përdorni vetëm një prizë USB Type-C® me furnizim me energji elektrike me furnizim me Power Delivery (USB-PD).** Tensioni i tij i daljes, rryma minimale e daljes dhe fuqia dalëse duhet të plotësojnë kërkesat në kapitullin "Të dhënat teknike".
- Ju lutemi respektoni udhëzimet e funksionimit të njësisë së furnizimit me energji elektrike.** Përdorimi i furnizuesve të tjerë me energji mund të dëmtojë radion. Nëse furnizimi me energji elektrike është shumë i ulët, radioja fiket.
- » Hapni kapakun e ndarjes së lidhjes **(17)**.

- » Lidheni përshtatësin e energjisë me portën USB Type-C® (16) në radio duke përdorur një kabllo të përshtatshme.
- » Lidheni përshtatësin e energjisë me furnizimin me energji elektrike.





Për t'u mbrojtur nga papastërtitë, mbyllni kapakun e ndarjes së lidhjes (17) kur hiqni kablлон nga përshtatësi i energjisë.

Sapo radioja të lidhet me rrymën elektrike nëpërmjet furnizimit me energji në prizë, furnizimi me energji sigurohet gjithashtu nëpërmjet prizës kur futet bateria.

## Funksionimi i audios



### Ndezja/fikja dhe kontrolli i volumit

- » Shtypni butonin , për të ndezur ose fikur radion.
- » Rrotulloni butonin , për të rregulluar volumin.
- » Shtypni butonin  për të aktivizuar ose çaktivizuar zërin.

## Zgjidhni burimin e audios

- » Shtypni butonin SOURCE.
- » Rrotulloni butonin SOURCE derisa burimi i dëshiruar i audios të shfaqet në ekran.
- » Shtypni butonin SOURCE për të konfirmuar burimin e audios.

Burimet e mëposhtme audio janë në dispozicion:

- GPB18V-3SC: radio digjitale nëpërmjet DAB+ (shfaqet <DAB> në ekranin shumëfunksional (a))
- radio analoge nëpërmjet FM (shfaqet <FM> në ekranin shumëfunksional (a))
- burim i jashtëm audio (p.sh. smartphone) nëpërmjet lidhjes me *Bluetooth*® (shfaqet )
- Riprodhimi përmes Multi-Speaker Sound (ekrani )

## Lidhni një burim audio të jashtëm

### Lidhja nëpërmjet *Bluetooth*®

- » Zgjidhni burimin e audios *Bluetooth*® në radio.
  - Nëse burimi i fundit audio është i disponueshëm nëpërmjet *Bluetooth*®, krijohet automatikisht një lidhje me këtë burim audio.

Nëse nuk disponohet asnjë burim i ruajtur audio, një kërkim lidhjeje do të fillojë automatikisht.

- » Aktivizoni lidhjen e re në burimin e jashtëm audio.
- » Për të përfunduar një lidhje tashmë ekzistuese dhe për të kërkuar një burim tjetër audio, shtypni butonin  për më shumë se 0,5 sekonda.

## Lidhja nëpërmjet Multi-Speaker Sound

- » Zgjidhni burimin e audios Multi-Speaker Sound në radio.
  - Nëse është i disponueshëm një Multi-Speaker Stream, krijohet automatikisht një lidhje me këtë transmetim.



Për informacione shtesë, skanoni kodin QR ose vizitoni manualin online:

<https://rb-pt.com/160992AC2H>

## Grep varje

Me grepin e varjes (20), p.sh. ju mund ta varni radion në një shkallë. Për ta bërë këtë, kthejeni grepin e varur në pozicionin e dëshiruar.

## Mirëmbajtja dhe servisi

### Mirëmbajtja dhe pastrimi

Mbajeni radion dhe përshtatësin e energjisë të pastër për të siguruar funksionimin e duhur dhe të sigurt.

Fshini çdo papastërti me një leckë të lagur dhe të butë. Mos përdorni agjentë pastrimi ose tretës.

## Shërbimi i klientit dhe këshilla për përdorim

### Severna Makedonija

Tel.: 02/ 246 76 10

Linkun e adresave tona të servisit dhe kushtet e garancisë mund ti gjeni në faqen e fundit.

Ju lutemi jepni të gjitha pyetjet dhe porositë e pjesëve të këmbimit me pajtëtarë numrin 10-shifror të artikullit sipas tabelës së tipit.

## Transporti

Bateritë e rekomanduara Li-ion i nënshtrohen kërkesave të ligjit për mallrat e rrezikshme. Bateritë mund të transportohen nga përdoruesi në rrugë pa asnjë kufizim të mëtejshëm.

Gjatë transportit nga palët e treta (p.sh. transporti ajror ose transporti i mallrave), duhet të respektohen kërkesat e veçanta të paketimit dhe etiketimit. Gjatë përgatitjes së dërgesës duhet të konsultohet një ekspert i mallrave të rrezikshme.

Dërgoni bateri vetëm nëse paketimi është i padëmtuar. Ngjitni kontaktet e hapura me shirit dhe paketon baterinë në mënyrë që të mos lëvizë në paketim. Ju lutemi vini re gjithashtu çdo rregullore kombëtare shtesë.

## Hedhja

Radiot, bateritë e rikarikueshme, aksesoret dhe paketimi duhet të riciklohen në një mënyrë miqësore me mjedisin.

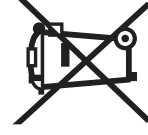

Mos i hidhni radiot dhe bateritë/bateritë e rikarikueshme në mbeturinat shtëpiake!

### Vetëm për vendet e BE-së:

Pajisjet elektrike dhe elektronike ose bateritë e përdorura që nuk janë më të përdorshme duhet të grumbullohen veçmas dhe të hidhen në një mënyrë miqësore me mjedisin. Përdorni sistemet e parashikuara të grumbullimit. Asgjësimi i gabuar mund të jetë i dëmshëm për mjedisin dhe shëndetin për shkak të substancave potencialisht të rrezikshme.

## Srpski

### Bezbednosne napomene



**Pročitajte sve bezbednosne napomene i uputstva.** Nepridržavanje bezbednosnih napomena i uputstava može da prouzrokuje električni udar, požar i/ili teške povrede.

**Čuvajte sva uputstva i bezbednosne napomene za budućnost.**

► **Pre svake upotrebe prekontrolišite radio. Nemojte da koristite radio, ukoliko primetite oštećenja. Nemojte samostalno da otvarate radio i prepustite isključivo stručnom osoblju da vrši popravke i isključivo sa originalnim rezervnim delovima.** Oštećeni radio aparati povećavaju rizik od strujnog udara.



**Radio ne sme da bude izložen kiši ili vlazi.**

Prodiranje vode u radio povećava opasnost od električnog udara.

- **Nemojte menjati i otvarati akumulator.** Postoji opasnost od kratkog spoja.
- **Kod oštećenja i nestručne upotrebe akumulatora može doći do isparavanja. Akumulator može da izgori ili da eksplodira.** Uzмите свеž vazduh i potražite lekara ako dođe do tegoba. Para može nadražiti disajne puteve.
- **Kod pogrešne primene ili oštećenja akumulatora može doći do curenja zapaljive tečnosti iz akumulatora. Izbegavajte kontakt sa njom. Kod slučajnog kontakta isperite vodom. Ako tečnost dospe u oči, dodatno potražite i lekarsku pomoć.** Tečnost koja curi iz akumulatora može da izazove nadražaje kože ili opekotine.
- **Baterija može da se ošteti ostrim predmetima, kao npr. ekserima ili odvijačima zavrtnjeva ili usled dejstva neke spoljne sile.** Može da dođe do internog kratkog spoja i akumulatorska baterija može da izgori, dimi, eksplodira ili da se pregreje.
- **Držite nekorišćeni bateriju dalje od kancelarijskih spajalica, novčića, klučeva, eksera, zavrtnja ili drugih malih metalnih predmeta, koji mogu prouzrokovati premošćavanje kontakata.** Kratak spoj između kontakata baterije može imati za posledicu opekotine ili vatru.

- **Akumulator koristite samo u proizvodima proizvođača.** Samo tako se akumulator štiti od opasnog preopterećenja.
- **Punite akumulator samo punjačima koje preporučuje proizvođač.** Ukoliko punjač koji je prikladan za jedan tip akumulatora, koristite sa akumulatorima drugog tipa, postoji opasnost od požara.



**Zaštite akumulator od izvora toplote, npr. i od trajnog sunčevog zračenja, vatre, prljavštine, vode i vlage.** Postoji opasnost od eksplozije i kratkog spoja.



Robna marka *Bluetooth®* kao i slikovni znakovi (logotipi) u registrovane marke i vlasništvo kompanije *Bluetooth SIG, Inc.* Svako korišćenje te robne marke/slikovnih znakova *Robert Bosch Power Tools GmbH* se vrši pod licencom.

- **Ako duže koristite radio, podesite srednju jačinu zvuka.** Veća dužina zvuka tokom dužeg perioda može da ošteti zvuk.
- **Zaštite radio od direktnog kontakta sa vodom.** Prodiranje vode u radio povećava opasnost od električnog udara.
- **Po mogućstvu poklopac pregrade za akumulator i zaštitni poklopac pregrade za priključak držite zatvorenim.** Zatvoreni poklopci štite radio od vode i prašine.

### Opis proizvoda i primene



Za dodatne informacije, skenirajte QR kôd ili pogledajte uputstvo za upotrebu na mreži: <https://rb-pt.com/160992AC2H>

### Prikazane komponente

Numerisanje komponenti sa slika odnosi se na prikaz radija na slikama.

- (1) Displej
- (2) Dugme za uključivanje/isključivanje
- (3) Zvučnik
- (4) Ručka za nošenje
- (5) Tasteri za memorisanje programa
- (6) Štapna antena
- (7) Dugme SOURCE
- (8) Taster za isključivanje zvuka
- (9) Taster za pretragu unapred
- (10) Taster za pretragu unazad
- (11) Taster *Bluetooth®*
- (12) Poklopac pregrade za akumulator

**(13)** Ručka za zaključavanje poklopca pregrade za akumulator

**(14)** Opružni elementi poklopca pregrade za akumulator

**(15)** Prihvatač akumulatora

**(16)** Utičnica USB Type-C<sup>(A)</sup>

**(17)** Pregrada za priključak

**(18)** Taster za otključavanje akumulatora<sup>(B)</sup>

**(19)** Akumulator<sup>(B)</sup>

**(20)** Kuka za vešanje

A) USB Type-C<sup>®</sup> i USB-C<sup>®</sup> su robne marke kompanije USB Implementers Forum.

B) **Ovaj pribor ne spada u standardni obim isporuke.**

### Prikazani elementi

- (a)** Multifunkcionalni prikaz
- (b)** Prikaz Multi-Speaker Sound
- (c)** Prikaz *Bluetooth*<sup>®</sup>
- (d)** Prikaz mesta u memoriji
- (e)** Prikaz statusa napunjenosti akumulatora
- (f)** Prikaz za isključivanje zvuka
- (g)** Prikaz pauze
- (h)** Prikaz vremena **(GPB18V-3SC)**

### Tehnički podaci

Radio-uređaj za gradilište	GPB18V-3C	GPB18V-3SC
Broj artikla	3 601 DA3 2..	3 601 DA3 3..
<i>Bluetooth</i> <sup>®</sup>		
– Opseg radne frekvencije	MHz	2402–2480
– Maks. snaga emitovanja	mW	10
Vrsta zaštite <sup>A)</sup>		IP54
Preporučena temperatura okruženja prilikom punjenja	°C	0 ... +35
Dozvoljena temperatura okruženja u radu <sup>(B)</sup> i prilikom skladištenja	°C	-20 ... +40
Kompatibilni akumulatori		GBA18V... GBA 18V... ProCORE18V... EXPERT18V... EXBA18V... CORE18V...
Preporučeni punjači		GAL18... GAL 18... GAL 36... GAL12V/18... GAL 12V/18... GAX 18... EXAL18...

### Mrežni adapter USB Type-C<sup>®</sup> sa Power Delivery (USB-PD, standardni)

Izlazni napon	V	20
Izlazna struja najmanje	A	2,25
Preporučena izlazna snaga za punu funkcionalnost <sup>(C)</sup>	W	45

A) Kod zatvorenog poklopca akumulatora **(12)** i zatvorene pregrade za priključak **(17)**

B) ograničeni učinak na temperaturama < 0 °C

C) Ako je snaga mrežnog adaptera preslaba, radio se isključuje.

Vrednosti mogu da se razlikuju u zavisnosti od proizvođača i zavise od uslova upotrebe i uslova iz okoline. Dodatne informacije možete pogledati na adresi [www.bosch-professional.com/wac](http://www.bosch-professional.com/wac).

## Snabdevanje energijom

Radio se može napajati preko **Bosch** litijum-jonskog akumulatora **(19)** ili preko standardnog mrežnog adaptera USB Type-C® sa Power Delivery (USB-PD).

### Rad sa akumulatorom

**Bosch** prodaje radije i bez akumulatora. Na pakovanju pogledajte da li se u sadržaju isporuke vašeg radija nalazi i akumulator.

- ▶ **Koristite samo punjače koji su navedeni u tehničkim podacima.** Samo ovi punjači su usaglašeni sa litijum-jonskim akumulatorom koji se koristi u Vašem radiju.

**i** Litijum-jonske baterije se zbog međunarodnih transportnih propisa isporučuju duboko ispražnjene. Da biste osigurali punu snagu akumulatora, pre prve upotrebe ga potpuno napunite.

### Zamena akumulatora

- » Otvorite ručku za zaključavanje **(13)** poklopca pregrade za akumulator i otklopite poklopac pregrade za akumulator **(12)**.
  - » Pritisnite dugme za otpuštanje akumulatora **(18)** i izvucite akumulator **(19)** iz pregrade za akumulatora. **Ne koristite pritom silu.**
  - » Gurnite napunjen akumulator u prihvat akumulatora **(15)** dok ne nalegne na mesto.
  - » Zatvorite poklopac pregrade za akumulator **(12)** i zaključajte je.
- Za umetanje posebno velikih akumulatora, poklopac akumulatora **(12)** može da se skine.
- » Za to otvorite poklopac pregrade za akumulator **(12)**.
  - » Pritisnite elemente opruge **(14)** jednog prema drugom i skinite poklopac.

**i** **Imajte u vidu da akumulator i pregrada akumulatora bez poklopca pregrade za akumulator više nisu zaštićeni od vlage i prljavštine.** Ponovo montirajte poklopac pregrade za akumulator čim ste skinuli veliki akumulator.

### Prikaz statusa napunjenosti akumulatora

Ako je stavljen akumulator, stanje punjenja akumulatora **(19)** možete da vidite na displeju, a kod izvađenog akumulatora na samom akumulatoru.

### Uputstva za optimalno ophodjenje sa akumulatorom

Zaštittite akumulator od vlage i vode.

Lagerujte akumulator samo u području temperature od -20 °C do 50 °C. Ne ostavljajte akumulator leći npr. u autu.

Čistite povremeno proroze za ventilaciju akumulatora sa mekom, čistom i suvom četkicom.

Bitno skraćeno vreme rada posle punjenja pokazuje da je akumulator istrošen i da se mora zameniti.

Obratite pažnju na uputstva za uklanjanje otpada.

### Rad sa mrežnim adapterom



- ▶ **Obratite pažnju na napon mreže!** Napon strujnog izvora mora biti usaglašen sa podacima na tipskoj pločici napojne jedinice sa utikačem.
  - ▶ **Za umreženi rad koristite samo mrežni adapter USB Type-C® sa Power Delivery (USB-PD). On mora da odgovara izlaznom naponu, minimalnoj izlaznoj struji i izlaznoj snazi iz zahteva u poglavlju „Tehnički podaci“.**
- Pogledajte uputstvo za upotrebu mrežnog adaptera.** Ako koristite druge mrežne adaptere, može da se ošteti radio. Ako je snaga mrežnog adaptera preslaba, radio se isključuje.
- » Otvorite zaštitni poklopac pregrade za priključak **(17)**.
  - » Pomoću odgovarajućeg kabla povežite mrežni adapter sa utičnicom USB Type-C® **(16)** radija.
  - » Priključite utikački mrežni deo na strujnu mrežu.

**i** Radi zaštite od nečistoće ponovo zatvorite poklopac pregrade za priključak **(17)**, ako uklanjate kabl mrežnog adaptera.



Ako je radio povezan na električnu mrežu preko mrežnog adaptera, snabdevanje energijom se vrši pomoću mrežnog adaptera, čak i kada je postavljen akumulator.

## Audio režim

### Uključivanje i isključivanje i podešavanje jačine zvuka

- » Pritisnite dugme , da biste uključili ili isključili radio.
- » Okrenite dugme , da podesite jačinu zvuka.
- » Pritisnite taster  za isključivanje ili uključivanje tona.

### Odabir audio izvora

- » Pritisnite dugme SOURCE.
  - » Okrećite dugme SOURCE dok se željeni audio izvor ne prikaže na ekranu.
  - » Pritisnite dugme SOURCE za potvrdu audio-izvora.
- Sledeći audio-izvori stoje na raspolaganju:
- GPB.18V-3SC: digitalni radio preko DAB+ (prikaz **<DAB>** u višenamenskom prikazu **(a)**)
  - analogni radio preko UKW (prikaz **<FM>** u višenamenskom prikazu **(a)**)
  - eksterni audio-izvor (npr. pametni telefon) preko *Bluetooth®* (prikaz )
  - Reprodukcija preko Multi-Speaker Sound (prikaz )

## Povezivanje spoljnog audio izvora

### Povezivanje preko *Bluetooth®* veze

- » Izaberite audio-izvor *Bluetooth®* na radiju.
- Ako je poslednji audio izvor dostupan putem *Bluetooth®*-a, automatski se uspostavlja veza sa tim audio izvorom.

Ukoliko nema memorisanih audio izvora, automatski se pokreće pretraga veze.

- » Aktivirajte novu vezu na spoljnjem audio izvoru.
- » Da prekinete postojeću vezu i započnete pretragu drugog audio izvora, pritisnite taster  duže od 0,5 s.

### Veza putem **Multi-Speaker Sound sistema**

- » Odaberite audio izvor Multi-Speaker Sound na radiju.
- Ako je dostupan Multi-Speaker Stream, automatski se uspostavlja veza sa tim strimingom.



Za dodatne informacije, skenirajte QR kôd ili pogledajte uputstvo za upotrebu na mreži: <https://rb-pt.com/160992AC2H>

## Kuka za vešanje

Pomoću kuke za vešanje (20) možete da pričvrstite radio, npr. na merdevine. Radi toga okrenite kuku za kačenje u željeni položaj.

## Održavanje i servis

### Održavanje i čišćenje

Održavajte čistoću radio uređaja i napojne jedinice sa utikačem, da bi dobro i sigurno radili.

Brišite zaprljanja sa vlažnom, mekom krpom. Nemojte koristiti sredstva za čišćenje ili rastvarače.

### Servis i saveti za upotrebu

#### Srpski

Tel.: +381 11 644 8546

Link ka našim servisnim adresama i uslovima garancije možete da pronađete na poslednjoj strani.

Molimo da kod svih pitanja i naručivanja rezervnih delova neizostavno navedete broj artikla sa 10 brojčanih mesta prema tipskoj pločici proizvođača.

### Transport

Sadržani litijum-jonski akumulatori podležu zahtevima zakona o opasnim materijalima. Korisnik može da transportuje akumulator kopnenim putem bez dodatnih uslova.

Kod slanja preko posrednika (npr.: vazdušnim transportom ili otpremom) treba poštovati posebne zahteve u pogledu

pakovanja i označavanja. Pri tome je kod pripreme pošiljke potrebno angažovati stručnjaka za opasne materijale.

Šaljite akumatore samo ako je kućište neoštećeno. Otvorene kontakte odlepите i tako upakujte akumulator da se u pakovanju ne pokreće. Molimo da obratite pažnju i na eventualne dodatne nacionalne propise.

## Uklanjanje đubreta

Radio-uređaje, akumatore/baterije, pribor i pakovanja treba predati na reciklažu koja je u skladu sa zaštitom životne sredine.

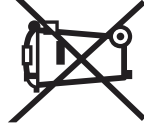

Radio-uređaje i akumatore/baterije nemojte da bacate u kućno smeće!

### Samo za EU-zemlje:

Električni i elektronski uređaji ili istrošeni akumulatori i baterije koji više ne mogu da se koriste moraju da se skupljaju zasebno i odlože u otpad u skladu sa ekološkim propisima. Koristite naznačene sisteme za sakupljanje. Zbog mogućih opasnih materija koji se nalaze u uređaju, nepravilno odlaganje u otpad može da bude opasno za okolinu i zdravlje.

## Slovenščina

## Varnostna opozorila



**Preberite vsa varnostna opozorila in navodila.** Neupoštovanje varnostnih opozoril in navodil lahko povzroči električni udar, požar in/ali hude poškodbe.

**Vsa varnostna opozorila in navodila shranite za prihodnjo uporabo.**

- **Pred vsako uporabo preglejte radijski predvajalnik. Če opazite kakršne koli poškodbe, radijskega predvajalnika ne uporabljajte. Radijskega predvajalnika ne razdirajte sami. Popravilo lahko opravi samo usposobljeno strokovno osebje, in to izključno z originalnimi nadomestnimi deli.** Če je radijski predvajalnik poškodovan, obstaja povečana nevarnost električnega udara.



**Radijski predvajalnik zavarujte pred dežjem in vlago.** Vdor vode v radijski predvajalnik poveča nevarnost električnega udara.

- **Akumulatorske baterije ne spreminjajte in ne odpirajte.** Obstaja nevarnost kratkega stika.
- **Če je akumulatorska baterija poškodovana ali če jo nepravilno uporabljate, lahko iz nje uhajajo pare. Akumulatorska baterija se lahko vname ali eksplodira.** Poskrbite za dovod svežega zraka in se v primeru težav

obrnite na zdravnik. Pare lahko povzročijo draženje dihalnih poti.

- ▶ **V primeru napačne uporabe ali poškodovane akumulatorske baterije lahko iz akumulatorske baterije izteče tekočina. Izogibajte se stiku z njo. Pri naključnem stiku prizadeto mesto izperite z vodo. Če pride tekočina v oko, poleg tega poiščite tudi zdravniško pomoč.** Iztekajoča akumulatorska tekočina lahko povzroči draženje kože ali opekline.
- ▶ **Koničasti predmeti, kot so na primer žebliji ali izvijači, in zunanji vplivi lahko poškodujejo akumulatorsko baterijo.** Pojavi se lahko kratak stik, zaradi katerega lahko akumulatorska baterija zgori, se osmodi, pregreje ali eksplodira.
- ▶ **Akumulatorska baterija, ki je ne uporabljate, ne sme priti v stik s pisarniškiimi sponkami, kovanci, ključji, žebji, vijaki in drugimi manjšimi kovinskimi predmeti, ki bi lahko povzročili premostitev kontaktov.** Kratak stik med akumulatorskimi kontakti lahko povzroči opekline ali požar.
- ▶ **Uporabljajte akumulatorsko baterijo samo v proizvajalčevih izdelkih.** Le tako je akumulatorska baterija zaščitena pred nevarno preobremenitvijo.
- ▶ **Akumulatorske baterije polnite samo s polnilniki, ki jih priporoča proizvajalec.** Polnilnik, ki je namenjen določeni vrsti akumulatorskih baterij, se lahko vname, čega uporabljate za polnjenje drugačnih akumulatorskih baterij.



**Akumulatorsko baterijo zaščitite pred vročino, npr. tudi pred neposredno sončno svetlobo, ognjem, umazanijo, vodo in vlago.** Obstaja nevarnost eksplozije in kratkega stika.

**Besedna znamka *Bluetooth*<sup>®</sup> ter simboli (logotipi) so registrirane blagovne znamke in last družbe **Bluetooth SIG, Inc.** Družba **Robert Bosch Power Tools GmbH** besedno znamko/simbole uporablja na podlagi licence.**

- ▶ **Če radijski predvajalnik uporabljate dlje časa, ga nastavite na zmerno glasnost.** Velika glasnost lahko v daljšem obdobju povzroči poškodbe sluha.
- ▶ **Zavarujte radijski predvajalnik pred neposrednim stikom z vodo.** Vdor vode v radijski predvajalnik poveča nevarnost električnega udara.
- ▶ **Pokrov predala za akumulatorsko baterijo in pokrov predala za priključek naj bosta po možnosti zaprta.** Zaprti pokrovi varujejo radijski predvajalnik pred vodo in prahom.

## Opis izdelka in storitev



Za dodatne informacije poskenirajte QR-kodo ali preverite spletno različico navodil za uporabo: <https://rb-pt.com/160992AC2H>

## Tehnični podatki

Radijski predvajalnik za gradbišče

Kataloška številka

GPB18V-3C





3 601 DA3 2..

GPB18V-3SC

3 601 DA3 3..

## Komponente na sliki

Številke komponent na sliki se nanašajo na prikaz radijskega predvajalnika na straneh s slikami.

- (1) Zaslona
- (2)  Gumb za vklop/izklop
- (3) Zvočnik
- (4) Nosilni ročaj
- (5) Tipke za shranjevanje programov
- (6) Palična antena
- (7) Gumb SOURCE za izbiro vira
- (8)  Tipka za utišanje
- (9)  Tipka za iskanje naprej
- (10)  Tipka za iskanje nazaj
- (11)  Tipka *Bluetooth*<sup>®</sup>
- (12) Pokrov predala za akumulatorsko baterijo
- (13) Ročica za zaklep pokrova predala za akumulatorsko baterijo
- (14) Vzmetni elementi pokrova predala za akumulatorsko baterijo
- (15) Vpetje za akumulatorsko baterijo
- (16) Vhod USB Type-C<sup>®A)</sup>
- (17) Predal za priključek
- (18) Tipka za sprostitvev akumulatorske baterije<sup>B)</sup>
- (19) Akumulatorska baterija<sup>B)</sup>
- (20) Kavelj za obešanje

A) USB Type-C<sup>®</sup> in USB-C<sup>®</sup> sta blagovni znamki USB Implementers Forum.

B) **Ta pribor ne spada v standardni obseg dobave.**

### Prikazni elementi

- (a) Večnamenski prikaz
- (b) Prikaz za funkcijo Multi-Speaker Sound
- (c) Prikaz *Bluetooth*<sup>®</sup>
- (d) Prikaz pomnilnika
- (e) Prikaz stanja napoljenosti akumulatorske baterije
- (f) Prikaz stanja utišanja
- (g) Prikaz premora
- (h) Prikaz ure (**GPB18V-3SC**)

**Radiojski predvajalnik za gradbišče****GPB18V-3C****GPB18V-3SC***Bluetooth®*

– Območje delovne frekvence	MHz	2402–2480	2402–2480
– Najv. moč oddajanja	mW	10	10

Vrsta zaščite <sup>A)</sup>	IP54	IP54	IP54
Priporočena zunanja temperatura med polnjenjem	°C	0 ... +35	0 ... +35
Dovoljena zunanja temperatura med delovanjem <sup>B)</sup> in med skladiščenjem	°C	-20 ... +40	-20 ... +40

## Združljive akumulatorske baterije

Združljive akumulatorske baterije	GBA18V...	GBA18V...	GBA18V...
	GBA 18V...	GBA 18V...	GBA 18V...
Priporočeni polnilniki	ProCORE18V...	ProCORE18V...	ProCORE18V...
	EXPERT18V...	EXPERT18V...	EXPERT18V...
	EXBA18V...	EXBA18V...	EXBA18V...
	CORE18V...	CORE18V...	CORE18V...
Priporočeni polnilniki	GAL 18...	GAL 18...	GAL 18...
	GAL 18...	GAL 18...	GAL 18...
	GAL 36...	GAL 36...	GAL 36...
	GAL12V/18...	GAL12V/18...	GAL12V/18...
	GAL 12V/18...	GAL 12V/18...	GAL 12V/18...
	GAX 18...	GAX 18...	GAX 18...
	EXAL18...	EXAL18...	EXAL18...

**Omrežni priključek USB Type-C® s sistemom Power Delivery (USB-PD, na voljo v trgovinah)**

Izhodna napetost	V	20	20
Izhodni tok vsaj	A	2,25	2,25
Priporočena izhodna moč za polno funkcionalnost <sup>C)</sup>	W	45	45

A) pri zaprtem pokrovu predala za akumulatorsko baterijo **(12)** in zaprtem predalu za priključek **(17)**

B) omejena zmogljivost pri temperaturah < 0 °C

C) Če je moč omrežnega priključka premajhna, se radijski predvajalnik izklopi.

Vrednosti se lahko razlikujejo glede na izdelek in so odvisne od pogojev uporabe in okoljskih pogojev. Več informacij je na voljo na spletni strani [www.bosch-professional.com/wac](http://www.bosch-professional.com/wac).

## Napajanje

Za napajanje radijskega predvajalnika lahko uporabite litij-ionsko akumulatorsko baterijo **Bosch (19)** ali omrežni priključek USB Type-C® s sistemom Power Delivery (USB-PD), ki je na voljo v trgovinah.

### Napajanje z akumulatorsko baterijo

**Bosch** ponuja radijske predvajalnike tudi brez akumulatorske baterije. Ali je v obseg dobave radijskega predvajalnika vključena tudi akumulatorska baterija, je navedeno na embalaži.

► **Uporabljajte samo polnilnike, ki so navedeni v tehničnih podatkih.** Samo ti polnilniki so usklajeni z litij-ionsko akumulatorsko baterijo, ki jo uporablja vaš radijski predvajalnik.

**i** Litij-ionske akumulatorske baterije se zaradi mednarodnih transportnih predpisov do bavljajo polovično napolnjene. Da zagotovite polno moč akumulatorske baterije, jo pred prvo uporabo popolnoma napolnite.

### Menjava akumulatorske baterije

- » Odprite ročico za zaklep **(13)** pokrova predala za akumulatorsko baterijo **(12)** in odprite pokrov predala za akumulatorsko baterijo.
- » Pritisnite tipko za sprostitve akumulatorske baterije **(18)** in akumulatorsko baterijo **(19)** izvlecite iz predala za akumulatorsko baterijo. **Pri tem ne uporabljajte sile.**
- » Napolnjeno akumulatorsko baterijo vstavite v vpetje za akumulatorsko baterijo **(15)**, da se zaskoči.
- » Zaprite pokrov predala za akumulatorsko baterijo **(12)** in ga zaklenite.

Za uporabo posebej velikih akumulatorskih baterij lahko pokrov predala za akumulatorsko baterijo **(12)** odstranite.

- » V ta namen odprite pokrov predala za akumulatorsko baterijo **(12)**.
- » Pritisnite vzmetne elemente **(14)** nosilca enega proti drugim in snemite pokrov akumulatorske baterije.

**i** Upoštevajte, da akumulatorska baterija in predal za akumulatorsko baterijo brez pokrova predala za akumulatorsko baterijo ne bosta zaščitena pred vlago in umazanijo. Znova namestite pokrov predala za akumulatorsko baterijo, ko ste odstranili veliko akumulatorsko baterijo.

## Prikaz stanja napoljenosti akumulatorske baterije

Pri vstavljeni akumulatorski bateriji lahko stanje napoljenosti akumulatorske baterije **(19)** odčitate na zaslonu, če je odstranjena, pa na akumulatorski bateriji sami.

## Navodila za optimalno uporabo akumulatorske baterije

Akumulatorsko baterijo zavarujte pred vlago in vodo.

Akumulatorsko baterijo skladiščite samo v temperaturnem območju od -20 °C do 50 °C. Poleti ne dovolite, da bi akumulatorska baterija obležala v avtomobilu.

Prezračevalne reže akumulatorske baterije občasno očistite z mehkim, čistim in suhim čopičem.

Bistveno krajši čas delovanja po polnjenju pomeni, da je akumulatorska baterija izrabljena in da jo je treba zamenjati. Upoštevajte navodila za odstranjevanje.

## Uporaba z omrežnim priključkom

▶ **Bodite pozorni na omrežno napetost!** Napetost vira električne energije se mora ujemati s podatki na omrežnem priključku električnega orodja.

▶ **Za priključitev na električno omrežje uporabljajte samo omrežni priključek USB Type-C® s sistemom Power Delivery (USB-PD). Izhodna napetost, najmanjši dovoljeni izhodni tok in izhodna moč morajo izpolnjevati zahteve, navedene v poglavju „Tehnični podatki“.**

**Upoštevajte navodila za uporabo omrežnega priključka.**

Pri uporabi drugih omrežnih priključkov se lahko radijski predvajalnik poškoduje. Če je moč omrežnega priključka premajhna, se radijski predvajalnik izklopi.

» Odprite pokrov predala za priključek **(17)**.

» Omrežni priključek na vhod USB Type-C® **(16)** radijskega predvajalnika priključite z ustreznim kablom.

» Omrežni priključek priključite na električno omrežje.

**i** Ko odstranite kabel omrežnega priključka, za zaščito pred umazanijo zaprite pokrov predala za priključek **(17)**.

Če je radijski predvajalnik na električno omrežje priključen prek omrežnega priključka, se prek omrežnega priključka napaja tudi, ko je vstavljena akumulatorska baterija.

## Način za predvajanje zvoka

### Vklop/izklop in nastavitve glasnosti

» Za vklop/izklop radijskega predvajalnika pritisnite gumb .

» Za nastavitve glasnosti pritisnite gumb .

» Z vklop ali izklop zvoka pritisnite tipko .

### Izbira zvočnega vira

» Pritisnite gumb SOURCE.

» Gumb SOURCE vrtite, dokler se na zaslonu ne prikaže željeni zvočni vir.

» Za izbiro zvočnega vira pritisnite gumb SOURCE.

Na voljo so naslednji zvočni viri:

- GPB18V-3SC: digitalni radio prek DAB+ (prikaz **<DAB>** na večnamenskem prikazu **(a)**)
- analogni radio prek FM (prikaz **<FM>** na večnamenskem prikazu **(a)**)
- zunanji zvočni vir (npr. pametni telefon) prek povezave Bluetooth® (prikaz )

- Predvajanje prek funkcije Multi-Speaker-Sound (prikaz )

## Povezava zunanega zvočnega vira

### Povezava prek Bluetooth®

» Na radijskem sprejemniku izberite zvočni vir Bluetooth®.

→ Če je zadnji zvočni vir na voljo prek povezave Bluetooth®, se s tem zvočnim virom samodejno vzpostavi povezava.

Če ni na voljo nobenega shranjenega zvočnega vira, se samodejno sproži iskanje povezave.

» Vzpostavite novo povezavo z zunanjim zvočnim virom.

» Za prekinitvev obstoječe povezave in iskanje novega zvočnega vira pritisnite tipko  za več kot 0,5 s.

### Povezava prek funkcije Multi-Speaker Sound

» Na radijskem sprejemniku izberite zvočni vir Multi-Speaker Sound.

→ Če je prenos Multi-Speaker Stream na voljo, se samodejno vzpostavi povezava do tega vira pretočnega predvajanja.



Za dodatne informacije poskenirajte QR-kodo ali preverite spletno različico navodil za uporabo: <https://rb-pt.com/160992AC2H>

## Kavej za obešanje

S pritrđilnim kavijem (20) lahko radijski predvajalnik obesite na primer na lestev. Pri tem kavej obrnite v želeni položaj.

## Vzdrževanje in servisiranje

### Vzdrževanje in čiščenje

Skrbite za čistočo radia in omrežnega priključka, da zagotovite brezhibno delovanje in varno uporabo.

Umazanijo obrišite z vlažno, mehko krpo. Ne uporabljajte čistilnih sredstev ali topil.

### Servisna služba in svetovanje uporabnikom

#### Slovensko

Tel.: +00 803931

Povezava z naslovi naših servisov in garancijskimi pogoji je navedena za zadnji strani.

Ob vseh vprašanjih in naročilih rezervnih delov nujno sporočite 10-mestno številko na tipski ploščici izdelka.

### Transport

Za priporočene litij-ionske akumulatorje veljajo zahteve zakonodaje o nevarnem blagu. Uporabnik lahko akumulatorske baterije brez nadaljnjih pogojev transportira na cesti.

Pri pošiljanju s strani tretjih oseb (npr. zračni transport ali špedicija) se morajo upoštevati posebne zahteve glede embalaže in označitve. Pri pripravi odpreme mora biti obvezno vključen strokovnjak za nevarne snovi.

Akumulatorske baterije pošiljajte samo, če je ohišje nepoškodovano. Prelepite odprte kontakte in zapakirajte akumulatorsko baterijo tako, da se v embalaži ne premika. Prosimo, upoštevajte tudi morebitne dodatne nacionalne predpise.

### Odlaganje

Radijske predvajalnike, akumulatorske baterije/baterije, pribor in embalažo morate reciklirati na okolju prijazen način.

Radijskih predvajalnikov in akumulatorskih/običajnih baterij ne smete odvreči med gospodinjnske odpadke!



### Zgolj za države Evropske unije:

Električno in elektronsko opremo, ki ni več uporabna, ter izrabljene baterije in akumulatorske baterije je treba zbirati ločeno in odstraniti na okolju prijazen način. Uporabite za to določene sisteme za zbiranje odpadkov. Zaradi nevarnih snovi, ki jih lahko vsebuje odpadni material, lahko nepravilno ravnanje z odpadnim materialom škoduje okolju in zdravju.

## Hrvatski

### Sigurnosne napomene



Treba prečitati vse sigurnosne napomene i upute. Propusti do kojih može doći uslijed nepridržavanja sigurnosnih napomena i uputa mogu uzrokovati električni udar, požar i/ili teške ozljede.

Sačuvajte sve sigurnosne napomene i upute za buduću primjenu.

- ▶ **Prije svake uporabe provjerite radio. Radio ne koristite ako ste ustanovili oštećenja. Radio ne otvarajte sami i popravak prepustite samo kvalificiranom stručnom osoblju i samo s originalnim rezervnim dijelovima.** Oštećeni radiji povećavaju opasnost od električnog udara.



**Radio držite dalje od kiše ili vlage.** Prodiranje vode u radio povećava opasnost od električnog udara.

- ▶ **Ne mijenjajte i ne otvarajte aku-bateriju.** Postoji opasnost od kratkog spoja.
- ▶ **U slučaju oštećenja i nestručne uporabe aku-baterije mogu se pojaviti pare. Aku-baterija može izgorjeti ili eksplodirati.** Dovedite svježi zrak i u slučaju potrebe zatražite liječničku pomoć. Pare mogu nadražiti dišne puteve.
- ▶ **Kod pogrešne primjene ili oštećene aku-baterije iz akubaterije može isticati tekućina. Izbjegavajte kontakt s ovom tekućinom. Kod slučajnog kontakta ugroženo mjesto treba isprati vodom. Ako bi ova tekućina dospjela u oči, zatražite pomoć liječnika.** Istekla tekućina iz akubaterije može dovesti do nadražaja kože ili opekline.
- ▶ **Oštrim predmetima kao što su npr. čavli, odvijači ili djelovanjem vanjske sile aku-baterija se može oštetiti.** Može doći do unutrašnjeg kratkog spoja i aku-baterija može izgorjeti, razviti dim, eksplodirati ili se pregrijati.
- ▶ **Nekorištene aku-baterije držite dalje od uredskih spajalica, kovanica, ključeva, čavala, vijaka ili drugih sitnih metalnih predmeta koji bi mogli uzrokovati premošćenje kontakata.** Kratki spoj između kontakata akubaterije može imati za posljedicu opekline ili požar.
- ▶ **Aku-bateriju koristite samo u proizvodima proizvođača.** Samo na ovaj način je aku-baterija zaštićena od opasnog preopterećenja.
- ▶ **Aku-baterije punite samo u punjačima koje preporučuje proizvođač.** Za punjač prikladan za određenu vrstu akubaterije postoji opasnost od požara ako se koristi s nekom drugom aku-baterijom.



**Zaštitite aku-bateriju od vrućine, npr. također od stalnog sunčevog zračenja, vatre, prijavštine, vode i vlage.** Postoji opasnost od eksplozije i kratkog spoja.



**Slovní znak Bluetooth® kao i grafički simbol (logotipovi) su registrirane trgovačke marke i vlasništvo Bluetooth SIG, Inc. Tvrtka Robert Bosch Power Tools GmbH ima licenciju za svako korištenje ovog slovnog znaka/grafičkog simbola.**

- ▶ **U slučaju dulje uporabe stavite radio na umjerenu glasnoću.** Velika glasnoća može prouzročiti oštećenja sluha tijekom dužeg vremenskog razdoblja.
- ▶ **Zaštitite radio od izravnog kontakta s vodom.** Prodiranje vode u radio povećava opasnost od električnog udara.
- ▶ **Po mogućnosti držite zatvoren poklopac pretinca za aku-bateriju i poklopac na pretincu za priključak.** Zatvoreni poklopci štite radio od vode i prašine.

## Opis proizvoda i radova



Za dodatne informacije skenirajte QR kod ili pogledajte online upute za uporabu: <https://rb-pt.com/160992AC2H>

## Prikazani dijelovi uređaja

Numeriranje prikazanih dijelova odnosi se na prikaz radija na slikama.

- (1) Zaslon
- (2) Gumb za uključivanje/isključivanje
- (3) Zvučnik
- (4) Ručka za nošenje
- (5) Tipke memorije programa

(6) Štapna antena

(7) Gumb SOURCE

(8) Tipka za stišavanje

(9) Tipka za pretraživanje prema gore

(10) Tipka za pretraživanje prema dolje

(11) Tipka Bluetooth®

(12) Poklopac pretinca za aku-bateriju

(13) Poluga za blokadu poklopca pretinca za aku-bateriju

(14) Opružni elementi poklopca pretinca za aku-bateriju

(15) Prihvatać aku-baterije

(16) USB Type-C® utičnica<sup>A)</sup>

(17) Pretinac za priključak

(18) Tipka za deblokadu aku-baterije<sup>B)</sup>

(19) Aku-baterija<sup>B)</sup>

(20) Kuka za vješanje

A) USB Type-C® i USB-C® su trgovačke marke USB Implementers Forum.

B) Ovaj pribor ne spada u standardni opseg isporuke.

## Elementi pokazivača

- (a) Višenamjenski pokazivač
- (b) Pokazivač Multi-Speaker Sound
- (c) Pokazivač Bluetooth®
- (d) Pokazivač mjesta u memoriji
- (e) Pokazivač stanja napunjenosti aku-baterije
- (f) Pokazivač stišavanja tona
- (g) Pokazivač pauze
- (h) Pokazivač vremena (GPB18V-3SC)

## Tehnički podaci

Radio za gradilište	GPB18V-3C	GPB18V-3SC
Kataloški broj	3 601 DA3 2..	3 601 DA3 3..
<i>Bluetooth®</i>		
– područje radne frekvencije	MHz	2402 – 2480
– snaga odašiljanja maks.	mW	10
Vrsta zaštite <sup>A)</sup>		IP54
Preporučena temperatura okoline kod punjenja	°C	0 ... +35
Dopuštena temperatura okoline pri radu <sup>B)</sup> i kod skladištenja	°C	–20 ... +40
Kompatibilne aku-baterije		GBA18V... GBA 18V... ProCORE18V... EXPERT18V... EXBA18V... CORE18V...

**Radio za gradilište**

Preporučeni punjači

	GPB18V-3C	GPB18V-3SC
	GAL 18...	GAL 18...
	GAL 18...	GAL 18...
	GAL 36...	GAL 36...
	GAL 12V/18...	GAL 12V/18...
	GAL 12V/18...	GAL 12V/18...
	GAX 18...	GAX 18...
	EXAL 18...	EXAL 18...

**Utični adapter USB Type-C® s Power Delivery (USB-PD, standardni)**

Izlazni napon	V	20	20
Izlazna struja minimalno	A	2,25	2,25
Preporučena izlazna snaga za punu funkcionalnost <sup>c)</sup>	W	45	45

A) kada je zatvoren poklopac pretinca za aku-bateriju **(12)** i zatvoren pretinac za priključak **(17)**

B) ograničeni učinak pri temperaturama < 0 °C

C) Radio se isključuje ako je premala snaga utičnog adaptera.

Vrijednosti se mogu razlikovati ovisno o proizvodnju i ovise o uvjetima primjene i okoline. Dodatne informacije na [www.bosch-professional.com/wac](http://www.bosch-professional.com/wac).

**Napajanje**

Električno napajanje radija moguće je pomoću **Bosch** litij-ionske aku-baterije **(19)** ili standardnog USB Type-C® utičnog adaptera s Power Delivery (USB-PD).

**Rad s aku-baterijom**

**Bosch** prodaje radije i bez aku-baterije. Ako je aku-baterija sadržana u opsegu isporuke vašeg radija, možete je izvaditi iz ambalaže.

**► Koristite samo punjače navedene u tehničkim podacima.**

Samo su ovi punjači prilagođeni litij-ionskoj aku-bateriji koja se koristi u vašem radiju.



Litij-ionske aku-baterije isporučuju se djelomično napunjene zbog međunarodnih propisa o prijevozu. Kako bi se zajamčio puni učinak aku-baterije, prije prve uporabe aku-bateriju napunite do kraja.

**Zamjena aku-baterije**

- » Otvorite polugu za deblokadu **(13)** poklopca pretinca za aku-bateriju i otklopite poklopac pretinca za aku-bateriju **(12)**.
- » Pritisnite tipku za deblokadu aku-baterije **(18)** i izvucite aku-baterije **(19)** iz pretinca za aku-bateriju. **Pritom ne primjenjujte silu.**

- » Umetnite napunjenu aku-bateriju u prihvat aku-baterije **(15)** sve dok se ne uglati.
- » Zatvorite poklopac pretinca za aku-bateriju **(12)** i blokirajte ga.

Za uporabu posebno velikih aku-baterija možete skinuti poklopac pretinca za aku-bateriju **(12)**.

- » Otvorite poklopac pretinca za aku-bateriju **(12)**.
- » Pritisnite opružne elemente **(14)** prema pričvršćenju i skinite poklopac aku-baterije.



**Vodite računa da aku-baterija i pretinac za aku-bateriju bez poklopca pretinca za aku-bateriju više nisu zaštićeni od vlage i prljavštine.** Ponovno stavite poklopac pretinca za aku-bateriju kada ste izvadili veliku aku-bateriju.

**Pokazivač stanja napunjenosti aku-baterije**

Kada je umetnuta aku-baterija, možete vidjeti stanje napunjenosti aku-baterije **(19)** na zaslonu, a kada je izvađena aku-baterija, onda možete vidjeti na samoj aku-bateriji.

**Napomene za optimalno rukovanje aku-baterijom**

Zaštitite aku-bateriju od vlage i vode.

Aku-bateriju čuvajte samo u prostoriji u kojoj je raspon temperature od –20 °C do 50 °C. Npr. aku-bateriju ljeti na ostavljajte u automobilu.

Otvore za hlađenje aku-baterije redovito čistite mekim, čistim i suhim kistom.

Bitno skraćuje vremena rada nakon punjenja pokazuje da je aku-baterija istrošena i da je treba zamijeniti.

Pridržavajte se uputa za zbrinjavanje u otpad.

**Rad s utičnim adapterom**

- **Pridržavajte se mrežnog napona!** Napon izvora struje mora se podudarati s podacima na tipskoj pločici utičnog adaptera.
  - **Za mrežni rad upotrebljavajte samo USB Type-C® utični adapter s Power Delivery (USB-PD).** Mora ispunjavati zahtjeve u poglavlju „Tehnički podaci“ u pogledu izlaznog napona, minimalne izlazne struje i izlazne snage. **Pridržavajte se uputa za uporabu utičnog adaptera.** Pri uporabi drugih utičnih adaptera može se oštetiti radio. Radio se isključuje ako je premala snaga utičnog adaptera.
- » Otvorite poklopac na pretincu za priključak **(17)**.

- » Spojite utični adapter putem odgovarajućeg kabela s USB Type-C® utičnicom **(16)** radija.

- » Priključite utični adapter na električnu mrežu.





Za zaštitu od prijavštine ponovno zatvorite poklopac na pretincu za priključak **(17)** nakon vađenja kabela utičnog adaptera.



Kada je radio putem utičnog adaptera priključen na električnu mrežu, također se vrši napajanje putem utičnog adaptera kada je stavljena aku-baterija.

## Audio način rada

### Uključivanje/isključivanje i regulacija jakosti zvuka

- » Pritisnite gumb  kako biste uključili ili isključili radio.
- » Okrenite gumb  kako biste namjestili jakost zvuka.
- » Pritisnite tipku  kako biste isključili ili uključili ton.

### Biranje audio izvora

- » Pritisnite gumb SOURCE.
  - » Okrećite gumb SOURCE sve dok se na zaslonu ne prikaže željeni audio izvor.
  - » Pritisnite gumb SOURCE za potvrdu audio izvora.
- Dostupni su sljedeći audio izvori:
- GPB18V-33C: digitalni radio preko DAB+ (pokazivač **<DAB>** na višenamjenskom pokazivaču **(a)**)
  - analogni radio preko UKW (pokazivač **<FM>** na višenamjenskom pokazivaču **(a)**)
  - vanjski audio izvor (npr. pametni telefon) povezan putem funkcije *Bluetooth*® (pokazivač )
  - reprodukcija putem Multi-Speaker Sound (pokazivač )

### Povezivanje vanjskog audio izvora

#### Povezivanje putem funkcije *Bluetooth*®

- » Odaberite audio izvor *Bluetooth*® na radiju.

→ Ako je dostupan posljednji audio izvor putem funkcije *Bluetooth*®, automatski se uspostavlja veza s tim audio izvorom.

Ako nije dostupan spremljeni audio izvor, spajanje se pokreće automatski.

- » Aktivirajte novu vezu na vanjskom audio izvoru.
- » Kako biste prekinuli postojeću vezu i pokrenuli traženje drugog audio izvora, pritisnite tipku  dulje od 0,5 s.

#### Povezivanje putem **Multi-Speaker Sound**

- » Odaberite audio izvor Multi-Speaker Sound na radiju.
- Ako je dostupan Multi-Speaker Stream, automatski se uspostavlja veza s ovim streamom.



Za dodatne informacije skenirajte QR kod ili pogledajte online upute za uporabu: <https://rb-pt.com/160992AC2H>

## Kuka za vješanje

Pomoću kuke za vješanje **(20)** možete objesiti radio npr. na željevne. U tu svrhu okrenite kuku za vješanje u željeni položaj.

## Održavanje i servisiranje

### Održavanje i čišćenje

Radio i utični adapter održavajte čistim kako biste mogli dobro i sigurno raditi.

Prijavštinu obrišite vlažnom, mekom krpom. Ne upotrebljavajte sredstva za čišćenje ili otapala.

### Servisna služba i savjeti o uporabi

#### Hrvatski

Tel.: +385 12 958 051

Poveznicu na naše adrese servisa i uvjete jamstva možete pronaći na zadnjoj stranici.

U slučaju upita ili naručivanja rezervnih dijelova, molimo vas obavezno navedite 10-znamenkasti kataloški broj s tipske pločice proizvođača.

### Transport

Preporučeni litij-ionski akumulatori podliježu zahtjevima zakona o opasnim materijalima. Korisnik može transportirati akumulatore kopnenim putem bez dodatnih uvjeta.

Pri likom slanja posrednicima (npr.: zračnim transportom ili otpremnikom) valja se pridržavati posebnih zahtjeva za ambalažu i označavanje. Pritom prilikom pripremanja pošiljke valja angažirati stručnjaka za opasne materijale.

Otpremite akumulator samo ako kućiste nije oštećeno.

Oblijepite otvorene kontakte i zapakirajte akumulator tako da se ne pomiče u pakiranju. Molimo pridržavajte se i eventualnih dodatnih nacionalnih propisa.

### Zbrinjavanje

Radije, aku-baterije/baterije, pribor i ambalažu treba dovesti na ekološki prihvatljivo recikliranje.

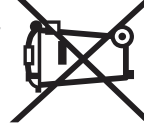

Radije i aku-baterije/baterije ne bacajte u kućni otpad!

#### Samo za zemlje EU:

Električni i elektronski uređaji ili iskorišteni akumulatori/baterije koji više nisu uporabivi, moraju se odvojeno sakupljati i zbrinuti na ekološko prihvatljiv način. Koristite predviđene sustave prikupljanja otpada. Nepravilno zbrinjavanje može biti

Štetno za okoliš i zdravlje zbog opasnih tvari koje može sadržavati.

## Eesti

### Ohutusnõuded



**Lugege läbi kõik ohutussuunised ja juhised.** Ohutussuuniste ja juhiste eiramine võib kaasa tuua elektrilöögi, tulekahju ja/või rasked vigastused.

**Hoidke kõik ohutussuunised ja juhised edasiseks kasutamiseks hoolikalt alles.**

- ▶ **Kontrollige raadio enne igat kasutuskorda üle.** Juhul kui te kahjustusi kindlaks teete, siis ärge raadiot kasutage.
- ▶ **Ärge avage raadiot ise ning laske seda ainult kvalifitseeritud erialase personalil poolt ja ainult originaalvaruosadega parandada.** Kahjustada saanud raadiod suurendavad elektrilöögi riski.



**Hoidke raadiot vihmast või niiskusest eemal.** Vee sissetungimine raadiosse suurendab elektrilöögi riski.

- ▶ **Ärge muutke ega avage akut.** On lühiseoht.
- ▶ **Aku vigastamise ja ebaõige käsitlemise korral võib akut eralduda auru.** Aku võib põlema süttida või plahvatada. Õhutage ruumi, halva enesetunde korral pöörduge arsti poole. Aurrud võivad ärritada hingamisteid.
- ▶ **Väärkasutuse või kahjustatud aku korral võib süttiv vedelik välja voolata.** Vältige sellega kokkupuudet.
- ▶ **Juhusliku kokkupuute korral loputage veega. Kui vedelik satub silma, pöörduge ka arsti poole.** Väljavoolav akudevili võib põhjustada nahaärritusi või põletusi.
- ▶ **Teravad esemed, näiteks naelad või kruvikeerajad, samuti löögid, põrutused jmt võivad akut kahjustada.** Akukontaktide vahel võib tekkida lühis ja aku võib süttida, suitsema hakata, plahvatada või üle kuumeneda.
- ▶ **Kasutusvälisel ajal hoidke akut eemal kirjajaklambritest, müntidest, võtmetest, naeltest, kruvidest või teistest väikestest metallesemetest, mis võivad kontaktid omavahel ühendada.** Akukontaktide vahel tekkiiva lühise tagajärjeks võivad olla põletused või tulekahju.
- ▶ **Kasutage akut ainult valmistaja toodetes.** Ainult sellisel juhul on aku kaitsitud ohtliku ülekoormuse eest.
- ▶ **Laadige akusid ainult tootja soovitatud laadimiseadmetega.** Laadimiseseade, mis sobib teatud tüüpi akudele, muutub tuleohtlikuks, kui seda kasutatakse teiste akudega.



**Kaitske akut kuumuse, sealhulgas pideva päikesekiirguse eest, samuti tule, mustuse, vee ja niiskuse eest.** Plahvatus- ja lühiseoht.



Sõnamärk *Bluetooth®* ja piltmärgid (logotüübid) on registreeritud kaubamärgid ning *Bluetooth SIG, Inc* omand. Nende sõnamärkide/piltmärkide igasugune kasutamine *Robert Bosch Power Tools GmbH* poolt toimub litsentsi alusel.

- ▶ **Seadke raadio pikemal kasutamisel mõõdukale heilitugevusele.** Suur heilitugevus võib pikema aja kestel tekitada kuulmiskahjustusi.
- ▶ **Kaitske raadiot otsese veega kokkupuutumise eest.** Vee tungimine raadiosse suurendab elektrilöögi ohtu.
- ▶ **Hoidke akupesa katet ja ühenduspesa katet võimalikult suletuna.** Suletud katted kaitsevad raadiot vee ja tolmu eest.

### Toote kirjeldus ja kasutusjuhend



Lisateabe saamiseks skannige QR-kood või lugege siduskasutusjuhendit:  
<https://rb-pt.com/160992AC2H>

### Kujutatud komponendid

Kujutatud komponentide nummerdamine põhineb raadio kujutisel joonistes.

- (1) Ekraan
- (2) Sisse/välja-nupp
- (3) Kölar
- (4) Kandepide
- (5) Programmisalvestusnupp
- (6) Varbantenn
- (7) Nupp SOURCE
- (8) Vaigistusnupp
- (9) Edasisuunas otsingu nupp
- (10) Tagasisuunas otsingu nupp
- (11) Nupp *Bluetooth®*
- (12) Akupesa kate
- (13) Akupesa katte lukustushoob
- (14) Akupesa katte vedruelemendid
- (15) Akukinnitus
- (16) USB Type-C® pesa<sup>A)</sup>
- (17) Ühenduspesa
- (18) Aku lukustuse vabastusnupp<sup>B)</sup>

**(19)** Aku<sup>B)</sup>**(20)** Riputuskonks

A) USB Type-C® ja USB-C® on USB Implementers Forumi margitähised.

B) See tarvik ei kuulu standard-tarnekomplekti.

**Näidulemendid**

**(a)** Mitmeotstarbeline näidik

**(b)** Multi-Speaker Sound (mitme kõlari heli) näidik

**(c)** Bluetooth®-i näidik

**(d)** Mälukoha näidik

**(e)** Aku laetuse taseme näidik

**(f)** Vaigistamise näidik

**(g)** Pausinäidik

**(h)** Kellaaja näidik **(GPB18V-3SC)**

**Tehnilised andmed**

Objekтираadio	GPB18V-3C	GPB18V-3SC
Tootenumber	<b>3 601 DA3 2..</b>	<b>3 601 DA3 3..</b>

*Bluetooth®*

– Töösagedusala	MHz	2402 – 2480	2402 – 2480
– Max saatevõimsus	mW	10	10
Kaitseaste <sup>A)</sup>		IP54	IP54

Soovitatav keskkonnatemperatuur laadimisel

Lubatud keskkonnatemperatuur töötamisel<sup>B)</sup> ja hoiustamisel

Ühilduvad akud

	°C	0 ... +35	0 ... +35
	°C	-20 ... +40	-20 ... +40
Ühilduvad akud		GBA18V... GBA 18V... ProCORE18V... EXPERT18V... EXBA18V... CORE18V...	GBA18V... GBA 18V... ProCORE18V... EXPERT18V... EXBA18V... CORE18V...

Soovitatavad laadimisseadmed

		GAL18... GAL 18... GAL 36... GAL12V/18... GAL 12V/18... GAX 18... EXAL18...	GAL18... GAL 18... GAL 36... GAL12V/18... GAL 12V/18... GAX 18... EXAL18...
--	--	---	---

**USB Type-C® adapter Power Delivery funktsiooniga (USB-PD, müügilolev)**

Väljundpinge	V	20	20
Väljundvool vähemalt	A	2,25	2,25
Soovitatud väljundvõimsus täieliku funktsionaalsuse tagamiseks <sup>C)</sup>	W	45	45

A) Suletud akupesa katte **(12)** ja suletud ühenduspesa **(17)** korral

B) piiratud jõudlus temperatuuridel < 0 °C

C) Kui adapteri võimsus on liiga väike, lülitub raadio välja.

Väärtused võivad olenevalt tootest varieeruda ja oleneda kasutus- ning keskkonnatingimustest. Täiendav teave veebisaidil [www.bosch-professional.com/wac](http://www.bosch-professional.com/wac).

**Energiatoide**

Raadio toiteks saab kasutada **Bosch** liitiumioonakut **(19)** või müügilolevat USB Type-C® adapterit, millel on Power Delivery (USB-PD) funktsioon.

**Akurežiim**

**Bosch** müüb ka ilma akuta raadioid. Pakendilt näete, kas aku kuulub teie raadio tarnekomplekti.

► **Kasutage üksnes tehnilistes andmetes loetletud laadimisseadmeid.** Ainult need laadimisseadmed on ette nähtud raadios kasutatava liitiumioonaku laadimiseks.

**i** Liitiumioonakud tarnitakse rahvusvaheliste transpordieeskirjade tõttu osaliselt laetuna. Aku täisvõimsuse tagamiseks laadige aku enne esmakordset kasutamist täielikult.

### Aku vahetamine

- » Avage akupesa katte lukustushoob **(13)** ja tehke akupesa kate **(12)** lahti.
  - » Vajutage aku lukustuse vabastusnuppu **(18)** ja tõmmake aku **(19)** akupesast välja. **Ärge rakendage seejuures jõudu.**
  - » Lükake laetud aku akukinnitusse **(15)**, kuni see fikseerub.
  - » Sulgege ja lukustage akupesa kate **(12)**.
- Eriti suurte akude kasutamiseks saab akupesa katte **(12)** eemaldada.
- » Avage selleks akupesa kate **(12)**.
  - » Vajutage kinnituse vedrulemendid **(14)** kokku ja võtke akukate ära.

### Arvestage, et aku ja akupesa ei ole ilma akupesa katteta enam niiskuse ja mustuse eest kaitstud.

Paigaldage akupesa kate tagasi kohe, kui olete suure aku ära võtnud.

### Aku laetuse taseme näidik

Kui aku on paigaldatud, saate aku **(19)** laetuse taset vaadata ekraanilt, eemaldatud aku korral aga akult endalt.

### Juhised aku käsitsemiseks

Kaitske akut niiskuse ja vee eest.  
 Hoidke aku temperatuuril –20 °C kuni 50 °C. Ärge jätke akut suvel autosse.  
 Puhastage aku ventilatsiooniväsiidid pehme, puhta ja kuiva pintsliga.  
 Oluliselt ühinenud kasutusaeg pärast laadimist näitab, et aku on muutunud kasutuskölbmatuks ja tuleb välja vahetada. Järgige ringlussevõtu juhiseid.

### Võrgutoite puhul



- ▶ **Pöörake tähelepanu võrgupingele!** Vooluliika pinge peab vastama pistiktoiteploki tüübisildil märgitud andmetele.
- ▶ **Kasutage võrgutoiteks ainult USB Type-C® adapterit, millel on Power Delivery funktsioon (USB-PD). Selle väljundpinge, minimaalne väljundvoolutugevus ja väljundvõimsus peab vastama peatükis „Tehnilised andmed“ toodud tingimustele. Järgige adapteri kasutusjuhendit.** Muude adapterite kasutamine võib raadiot kahjustada. Kui adapteri võimsus on liiga väike, liitub raadio välja.
- » Avage ühenduspesa kate **(17)**.
- » Ühendage adapter sobiva kaabli abil raadio USB Type-C® pesa **(16)**.
- » Ühendage adapter vooluvõrguga.

### Kaitseks mustuse eest sulgege ühenduspesa kate **(17)** pärast adapteri kaabli eemaldamist uuesti.



Kohe kui raadio on ühendatud adapteri abil vooluvõrguga, töötab ka sisetatud aku puhul energiatoide adapteri kaudu.

### Audiorežiim

#### Sisse-/väljalülitamine ja helitugevuse reguleerimine

- » Vajutage raadio sisse- või väljalülitamiseks nuppu .
- » Vajutage helitugevuse reguleerimiseks nuppu .
- » Vajutage heli välja- või sisselülitamiseks nuppu .

#### Audioallika valimine

- » Vajutage nuppu SOURCE.
  - » Keerake nuppu SOURCE, kuni ekraanil kuvatakse soovitud audioallikat.
  - » Vajutage audioallika kinnitamiseks nuppu SOURCE.
- Saadaval on järgmised audioallikad:
- GPB18V-3SC: digiraadio DAB+ kaudu (näit **<DAB>** mitmeotstarbelisel näidikul **(a)**)
  - analoograadio FM kaudu (näit **<FM>** mitmeotstarbelisel näidikul **(a)**)
  - väline audioallikas (nt nutitelefoni Bluetooth®-ühenduse kaudu (näit ))
  - Eritus Multi-Speaker Soundi kaudu (näit )

#### Välise audioallika ühendamine

##### Ühendus Bluetooth®-i kaudu

- » Valige raadiol audioallikas Bluetooth®.
  - Kui viimane audioallikas on Bluetooth®-i kaudu saadaval, luuakse automaatselt ühendus selle audioallikaga.
  - Kui salvestatud audioallikas ei ole saadaval, käivitatakse automaatselt ühenduse otsing.
  - » Aktiveerige uus ühendus välisel audioallikal.
  - » Olemasoleva ühenduse lõpetamiseks ja teise audioallika otsingu käivitamiseks vajutage nuppu  kauem kui 0,5 s.
- ##### Ühendus Multi-Speaker Soundi kaudu
- » Valige raadiol audioallikas Multi-Speaker Sound.
  - Kui Multi-Speaker Stream on saadaval, siis luuakse automaatselt ühendus selle vooga.



Lisateabe saamiseks skannige QR-kood või lugege siduskasutusjuhendit:  
<https://rb-pt.com/160992AC2H>

## Riputuskonks

Riputuskonksuga (20) saate elektritööriista nt redelile riputada. Selleks keerake riputuskonks soovitud asendis.

## Hooldus ja korrashoid

### Hooldus ja puhastus

Tõhusa ja ohutu töö tagamiseks hoidke raadio ja pistiktoiteplokk puhas.

Ēemaldage mĀardumised niiske, pehme riidelapiga pūhkiides. Ārge kasutage puhastusvahendeid ega lahusteid.

## Klienditeenindus ja kasutusosalane nōustamine

### Eesti Vabariik

Tel.: (+372) 6549 575

Meie teenindusaadresside ja garantitingimuste lingi leiate viimasest lehest.

PĀringute estamisel ja varuosade tellimisel teatage meile kindlasti toote tūibisildil olev 10-kohaline tootenumber.

## Transport

Soovituslike liitumioonakude suhtes kohaldatakse ohtlike ainete vedu reguleerivaid nōudeid. Kasutajal on lubatud akusid vedada maanteel piiranguteta.

Kui saatjaks on kolmas osapool (nt ōhuvedu vōi ekspedeerimine), tuleb jĀrgida pakendile ja tĀhistusele esitatavaid erinōudeid. Toote veoks ettevalmistusse tuleb kaasata ohtlike ainete ekspert.

Akusid tohib lĀhetada ūksnes siis, kui akude korpus on kahjustamata. Katke lahtised kontaktid kinni ja pakkige aku nii, et see pakendis ei liigu. JĀrgige ka vōimalikke tĀendavaid riigiseseid eeskirju.

## Kasutuskōlbmatuks muutunud seadmete kĀitlus

Raadiod, akud/patareid, lisavarustus ja pakendid tuleb keskkonnahoidlikult taaskasutusse suunata.

Ārge visake raadioid ega akusid/patareid Āra koos olmejĀätmetega!

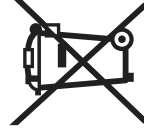

## Ūksnes EL liikmesriikidele:

Elektri- ja elektroonikaseadmed vōi kasutatud akud/patareid, mis enam kasutuskōlblikud pole, peab eraldi kokku koguma ning keskkonnasōbralikul viisil kasutusest kōrvaldama. Kasutage selleks ettenĀhtud kogumissūsteeme. Vale jĀātmekĀitlus vōib nendes sisalduvate vōimalike ohtlike ainete tōttu keskkonda ja tervist kahjustav olla.

## Latviešu

## Drošības noteikumi



Izlasiet visus drošības noteikumus un norādījumus. Ja neievēro drošības noteikumus un norādījumus, var izraisīt elektrotriecienu, ugunsgrēku un/vai nopietnus savainojumus.

Saglabājiet visus drošības noteikumus un norādījumus turpmākām uzzinām.

- ▶ Pirms katras lietošanas pārbaudiet radio. Ja esat konstatējis bojājumus, neizmantojiet radio. Neatveriet radio saviem spēkiem, bet nodrošiniet, lai nepieciešamo remontu veiktu kvalificēts remontu personāls, izmantojot vienīgi oriģinālās rezerves daļas. Bojāti radio palielina elektrotriecienu risku.



Sargājiet radio no lietus un slapjuma. Ja radio iekļūst ūdens, palielinās elektrotriecienu risks.

- ▶ Neatveriet akumulatoru un neveiciet tam nekādas modifikācijas. Pastāv išslēguma risks.
- ▶ Bojājuma vai nepareizas lietošanas rezultātā akumulators var izdalīt kaitīgus izgarojumus. Akumulators var aizdegties vai sprāgt. Ielaidiet telpā svaigu gaisu un smagākos gadījumos meklējiet ārsta palīdzību. Izgarojumi var izraisīt elpošanas ceļu kairinājumu.
- ▶ Ja akumulators ir bojāts vai tiek nepareizi lietots, no tā var izplūst šķidrās elektrolīts. Nepieļaujiet elektrolīta nonākšanu saskarē ar ādu. Ja tas tomēr ir nejaūši noticis, noskalojiet elektrolītu ar ūdeni. Ja elektrolīts nonāk acīs, nekavējoties griezieties pēc palīdzības pie ārsta. No akumulatora izplūdušais elektrolīts var izraisīt ādas iekaisumu vai pat apdegumu.
- ▶ Iedarbojoties uz akumulatoru ar smailu priekšmetu, piemēram, ar naglu vai skrūvgrīezi, kā arī ārēja spēka iedarbības rezultātā akumulators var tikt bojāts. Tas var radīt iekšēju išslēgumu, kā rezultātā akumulators var aizdegties, dūmot, eksplodēt vai pārkarst.
- ▶ Laikā, kad akumulators netiek lietots, nepieļaujiet tā kontaktu saskaršanos ar saspraudēm, monētām, priekšmetiem, kas varētu izraisīt išslēgumu. Išslēgums starp akumulatora kontaktiem var radīt apdegumus un būt par cēloni ugunsgrēkam.
- ▶ Lietojiet akumulatoru vienīgi ražotāja izstrādājumos. Tikai tā akumulators tiek pasargāts no bīstamām pārslodzēm.
- ▶ Uzlādējiet akumulatorus vienīgi ar uzlādes ierīcēm, ko šim nolūkam ir ieteicis ražotājs. Katra uzlādes ierīce ir paredzēta tikai noteikta tipa akumulatoram, un mēģinājums to lietot cita tipa akumulatoru uzlādei var novest pie aizdegšanās.



**Sargājiet akumulatoru no karstuma, piemēram, no ilgstošas atrašanās saules staros, kā arī no uguns, netīrumiem, ūdens un mitruma.** Tas var radīt sprādziena un išslēguma briesmas.



**Vārdiska preču zīme Bluetooth®, kā arī grafiskie apzīmējumi (logotipi), ir Bluetooth SIG Inc. reģistrētās preču zīmes un īpašums. Ikkatras šīs vārdiskās preču zīmes/grafiskā apzīmējuma izmantošanas Robert Bosch Power Tools GmbH pamatā ir licence.**

- ▶ **Lietojot ilgāku laiku, noregulējiet radio uz mērenu skaļumu.** Liels skaļums ilgākā laika posmā var izraisīt dzirdes bojājumus.
- ▶ **Sargājiet radio no tiešas saskares ar ūdeni.** Ja radio iekļūst ūdens, palielinās strāvas trieciena risks.
- ▶ **Akumulatoru nodalījuma vāku un pieslēgumu nodalījuma vāku pēc iespējas turiet aizvērtus.** Aizvērti vāki pasargā radio no ūdens un putekļiem.

## Izstrādājuma un tā funkciju apraksts



Lai iegūtu vairāk informācijas, noskenējiet kvadrāt kodu vai skatiet lietošanas pamācību tīmekļvietnē: <https://rb-pt.com/160992AC2H>

## Attēlotās sastāvdaļas

Attēloto sastāvdaļu numerācija atbilst numuriem radio attēlos, kas ir pieejami attēlu sadaļā.

- (1) Displejs
- (2) Ieslēgšanas/izslēgšanas poga
- (3) Skaļrunis
- (4) Rokturis pārmešanai
- (5) Radiostaciju saglabāšanas pogas

- (6) Statņa antena
- (7) Poga "SOURCE" (Avots)
- (8) Skaņas izslēgšanas poga
- (9) Poga meklēšanai uz augšu
- (10) Poga meklēšanai uz leju
- (11) Bluetooth® poga
- (12) Akumulatoru nodalījuma vāks
- (13) Akumulatoru nodalījuma vāka fiksācijas svira
- (14) Akumulatoru vāka atsperu elementi
- (15) Akumulatora turētājs
- (16) USB Type-C® pieslēgvieta<sup>A)</sup>
- (17) Pieslēgumu nodalījums
- (18) Akumulatora atbrīvošanas poga<sup>B)</sup>
- (19) Akumulators<sup>B)</sup>
- (20) Piekarināšanas āķis

A) USB Type-C® un USB-C® ir firmas USB Implementers Forum tirdzniecības zīmes.

B) **Šie piederumi neietilpst standarta piegādes komplektā.**

## Indikācijas elementi

- (a) Daudzfunkciju indikators
- (b) Funkcijas "Multi-Speaker Sound" indikators
- (c) Bluetooth® indikators
- (d) Atmiņas vietas indikators
- (e) Akumulatora uzlādes līmeņa indikators
- (f) Izslēgtas skaņas indikators
- (g) Pauzes rādījums
- (h) Pulksteņa rādījums (GPB18V-3SC)

## Tehniskie dati

Būvlaukuma radio	GPB18V-3C	GPB18V-3SC
Izstrādājuma numurs	<b>3 601 DA3 2..</b>	<b>3 601 DA3 3..</b>
<i>Bluetooth®</i>		
– Darba frekvenču diapazons	MHz	2402 – 2480
– Maks. raidītāja jauda	mW	10
Aizsardzības tips <sup>A)</sup>	IP54	IP54
Ieteicamā apkārtējā gaisa temperatūra uzlādes laikā	°C	0 ... +35
Plejaujamā apkārtējā gaisa temperatūra darbības laikā <sup>B)</sup> un uzglabāšanas laikā	°C	-20 ... +40
Saderīgie akumulatori		GBA18V... GBA 18V... ProCORE18V... EXPERT18V...

Būvlaukuma radio	GPB18V-3C	GPB18V-3SC
	EXBA18V... CORE18V...	EXBA18V... CORE18V...
Ieteicamās uzlādes ierīces	GAL 18... GAL 18... GAL 36... GAL 12V/18... GAL 12V/18... GAX 18... EXAL 18...	GAL 18... GAL 18... GAL 36... GAL 12V/18... GAL 12V/18... GAX 18... EXAL 18...

### USB Type-C® elektrotīkla adapteris ar Power Delivery (USB-PD, pieejams tirdzniecībā)

Izejas spriegums	V	20	20
Minimālā izejas strāva	A	2,25	2,25
Ieteicamā izejas jauda pilnīgai funkcionalitātei <sup>c</sup>	W	45	45

A) ar aizvērtu akumulatoru nodalījuma vāku **(12)** un aizvērtu pieslēgumu nodalījumam **(17)**

B) ierobežota jauda pie temperatūras vērtībām < 0 °C

C) Ja elektrotīkla adaptera jauda ir pārāk maza, radio izslēdzas.

Vērtības var atšķirties atkarībā no konkrētā izstrādājuma un izmantošanas vai apkārtnes vides apstākļiem. Plašāku informāciju skatiet vietnē [www.bosch-professional.com/wac](http://www.bosch-professional.com/wac).

## Elektrobarošana

Radio elektrobarošanu var nodrošināt ar **Bosch** litija-jonu akumulatoru **(19)** vai tirdzniecībā pieejamu USB Type-C® elektrotīkla adapteri ar Power Delivery (USB-PD).

### Ekspluatācija ar akumulatoru

**Bosch** pārdod radio arī bez akumulatora. Informāciju par to, vai jūsu radio piegādes komplektā ir iekļauts akumulators, atradīsiet uz iepakojuma.

- ▶ **Izmantojiet tikai tehniskajos datos norādītās uzlādes ierīces.** Vienīgi šīs uzlādes ierīces ir piemērotas jūsu radio izmantojamā litija-jonu akumulatora uzlādei.

**i** Saskaņā ar starptautiskajiem kravu pārvadāšanas noteikumiem litija jonu akumulatori tiek piegādāti daļēji uzlādētā stāvoklī. Lai nodrošinātu pilnu akumulatora jaudu, pilnībā uzlādējiet akumulatoru pirms pirmās lietošanas reizes.

### Akumulatora maiņa

- » Atveriet akumulatoru nodalījuma vāka fiksācijas sviru **(13)** un atveriet akumulatoru nodalījuma vāku **(12)**.
- » Nospiediet akumulatora atbloķēšanas pogu **(18)** un izvelciet akumulatoru **(19)** no nodalījuma. **Darīet to, nepieļietojot spēku.**
- » Bīdīet uzlādēto akumulatoru akumulatora turētājā **(15)**, līdz tas nofiksējas.
- » Aizveriet akumulatoru nodalījuma vāku **(12)** un nofiksējiet to.

Lai ieliktu īpaši lielus akumulatorus, akumulatoru nodalījuma vāku **(12)** var noņemt.

- » Šim nolīkam atveriet akumulatoru nodalījuma vāku **(12)**.

- » Spiediet stiprinājuma atsperes elementus **(14)** vienu pret otru un noņemiet akumulatora vāku.

**i** **Ņemiet vērā, ka akumulatoru un akumulatoru nodalījums bez akumulatoru nodalījuma vāka vairs nav pasargāts no mitruma un netīrumiem.** Uzmontējiet akumulatoru nodalījuma pārsegu, tiklīdz lielais akumulators ir izņemts.

### Akumulatora uzlādes līmeņa indikators

Ievietota akumulatora **(19)** uzlādes līmenis ir redzams displejā, izņemta akumulatora uzlādes līmenis – uz paša akumulatora.

### Pareiza apiešanās ar akumulatoru

Sargājiet akumulatoru no mitruma un ūdens.

Uzglabājiet akumulatoru pie temperatūras no -20 °C līdz 50 °C. Neatstājiet akumulatoru karstumā, piemēram, vasaras laikā neatstājiet to automašīnā.

Laiku pa laikam iztīriet akumulatora ventilācijas atverumus ar mīkstu, tīru un sausu otu.

Ja manāmi samazinās instrumenta darbības laiks starp akumulatora uzlādēm, tas norāda, ka akumulators ir nolietojies un to nepieciešams nomainīt.

Ievērojiet norādījumus par atbrīvošanos no nolietotajiem izstrādājumiem.

### Ekspluatācija ar elektrotīkla adapteri



- ▶ **Nodrošiniet pareiza elektrotīkla sprieguma padevi!** Elektrobarošanas avota spriegumam jāatbilst vērtībai, kas ir norādīta uz elektrotīkla adaptera tehnisko datu plāksnītes.
- ▶ **Darbināšanai no elektrotīkla izmantojiet tikai USB Type-C® elektrotīkla adaptera spraudni ar Power Delivery (USB-PD).** Tam jāatbilst nodalījā "Tehniskie dati" norādītajām prasībām attiecībā uz izejas spriegumu,

**minimālo izejas strāvu un izejas jaudu. Ievērojiet elektrotilkļa adaptera lietošanas pamācību.** Izmantojot citus elektrotilkļa adapterus, radio var tikt bojāts. Ja elektrotilkļa adaptera jauda ir pārāk maza, radio izslēdzas.



- » Atveriet pieslēgumu nodalījuma vāku **(17)**.
  - » Savienojiet elektrotilkļa adapteri ar radio USB Type-C® pieslēgvietu **(16)**, izmantojot piemērotu kabeli.
  - » Pievienojiet elektrotilkļa adapteri pie elektrotilkļa.
  - i** Aizveriet pieslēgumu nodalījuma vāku **(17)**, lai pasargātu nodalījumu no netīrumiem, kad elektrotilkļa adaptera kabelis tiek atvienots.
- Tiklīdz radio ir pievienots elektrotilklam, izmantojot elektrotilkļa adapteri, barošana tiek veikta ar elektrotilkļa adapteri pat tad, ja ir ievietots akumulators.

## Audio režīms

### Ieslēgšana/izslēgšana un skaļuma regulēšana

- » Nospiediet pogu , lai ieslēgtu vai izslēgtu radio.
- » Pagrieziet pogu , lai iestatītu skaļuma līmeni.
- » Nospiediet pogu , lai ieslēgtu vai izslēgtu skaņas signālu.

### Audio avota izvēle

- » Nospiediet pogu "SOURCE" (Avots).
  - » Grieziet pogu "SOURCE" (Avots), līdz displejā ir redzams vēlamais audio avots.
  - » Nospiediet pogu "SOURCE" (Avots), lai apstiprinātu audio avota izvēli.
- Pieejami šādi audio avoti:
- GPB18V-3SC: digitālais radio, izmantojot DAB+ (rādījums <b>DAB</b> daudzfunkciju indikatorā **(a)**);
  - analogais radio, izmantojot UIV (rādījums <b>FM</b> daudzfunkciju indikatorā **(a)**);
  - ārējais audio avots (piem., viedtālrunis), izmantojot savienojumu ar *Bluetooth*® (rādījums );
  - atskaņošana, izmantojot funkciju "Multi-Speaker Sound" (rādījums .

### Ārējo audio avotu pievienošana

#### Savienojuma izveide, izmantojot *Bluetooth*®

- » Radio atlasiet audio avotu *Bluetooth*®.
  - Ja pēdējais audio avots, kas izmantots ar *Bluetooth*®, ir pieejams, savienojums ar šo avotu tiek izveidots automātiski.
- Ja nav pieejams nevienš saglabāts audio avots, automātiski tiek palaista savienojuma meklēšana.
- » Aktivizējiet jaunu savienojumu ārējā audio avotā.

- » Lai pārtrauktu izveidotu savienojumu un sāktu cita audio avota meklēšanu, nospiediet un ilgāk par 0,5 sek. turiet nospiestu pogu .

#### Savienojuma izveide, izmantojot funkciju "Multi-Speaker Sound"

- » Radio atlasiet audio avotu "Multi-Speaker Sound".
  - Ja ir pieejama kāda "Multi-Speaker Stream" straume, automātiski tiek izveidots savienojums ar to.



Lai iegūtu vairāk informācijas, noskenējiet kvadrāt kodu vai skatiet lietošanas pamācību tīmekļvietnē: <https://rb-pt.com/160992AC2H>

## Piekarināšanas āķis

Piekarināšanas āķi **(20)** var izmantot, lai radio piekarinātu, piemēram, pie kāpnēm. Pagrieziet piekarināšanas āķi vēlamajā stāvoklī.

## Apkalpošana un apkope

### Apkalpošana un tīrīšana

Lai varētu efektīvi un droši strādāt ar radio un elektrotilkļa adapteri, uzturiet tos tīrus.  
 Apšļaukiet izstrādājumu ar mitru, mīkstu lupatiņu. Neļietojiet moduļa apkopei tīrīšanas līdzekļus vai šķīdinātājus.

### Klientu apkalpošanas dienests un konsultācijas par lietošanu

#### Latvijas Republika

Tālr.: 67 146262

Saite uz mūsu servisu adresēm un garantijas nosacījumiem ir pieejama pēdējā lapā.

Pieprasot konsultācijas un pasūtot rezerves daļas, noteikti paziņojiet 10 zīmju izstrādājuma numuru, kas norādīts uz izstrādājuma marķējuma plāksnītes.

### Transportēšana

Uz izstrādājumam pievienotajiem litija-jonu akumulatoriem attiecas noteikumi par bīstamo kravu pārvadāšanu. Lietotājs var transportēt akumulatorus ceļu satiksmē bez papildu nosacījumiem.

Ja akumulatoru nosūta trešās personas (piemēram, ar gaisa transporta uzņemumu vai citu loģistikas aģentūru starpniecību), jāievēro īpašas prasības par sūtījuma iesaiņošanas un marķēšanu. Tāpēc sūtījuma sagatavošanas laikā jāpieaicina kravu pārvadāšanas speciālists.  
 Pāršūtiēt akumulatoru tikai tad, ja tā korpus nav bojāts. Aizliemējiet vaļējos akumulatora kontaktus un iesaiņojiet akumulatoru tā, lai tas iesaiņojumā nepārvietotos. Ievērojiet arī ar akumulatoru pārsūtīšanu saistītos nacionālos noteikumus, ja tādi pastāv.

## Atbrivošanās no nolietotajiem izstrādājumiem

Radio, akumulatori/baterijas, piederumi un iesaiņojuma materiāli jānodod otrreizējai pārstrādei apkārtējai videi nekaitīgā veidā.

Neizmēriet radio un akumulatorus/baterijas sadzīves atkritumu tvērtņē!

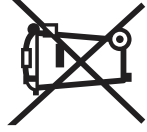

### Tikai EK valstīm.

Nolietotas elektriskās un elektroniskās ierīces, vai nolietoti akumulatori/baterijas ir jāsavāc atsevišķi un jāutilizē videi drošā veidā. Izmantojiet šiem nolūkiem paredzētās savākšanas sistēmas. Nepareiza utilizācija iespējama bīstamo vielu satura dēļ var izraisīt vides un veselības apdraudējumu.

trumpasis jungimas ir akumulatorius gali sudegti, pradėti rukti, sprogti ar perkaisti.

- ▶ **Nelaikykite sąvaržėlių, monetų, raktų, vinių, varžtų ar kitokių metalinių daiktų arti iš prietaiso ištraukto akumulatoriaus kontaktų.** Užtrumpinus akumulatoriaus kontaktus galima nusideginti ar sukelti gaisrą.
- ▶ **Akumuliatorių naudokite tik gamintojo gaminiuose.** Tik taip apsaugosite akumuliatorių nuo pavojingos per didelės apkrovos.
- ▶ **Akumuliatoriui įkrauti naudokite tik gamintojo nurodytą kroviklį.** Naudojant kitokio tipo akumuliatoriams skirtą įkroviklį, iškyla gaisro pavojus.



**Saugokite akumuliatorių nuo karščio, pvz., taip pat ir nuo ilgalaikio saulės spindulių poveikio, ugnies, nešvarumų, vandens ir drėgmės.** Iškyla sprogiimo ir trumpojo jungimo pavojus.



*Bluetooth®* žodinis prekės ženklas, o taip pat vaizdinis prekės ženklas (logotipas), yra registruoti prekių ženklai ir „Bluetooth SIG, Inc.“ nuosavybė. Robert Bosch Power Tools GmbH šiuos žodinį ir vaizdinį prekės ženklus naudoja pagal licenciją.

▶ **Jei radijas bus naudojamas ilgesnį laiką, nustatykite vidutinį garsumą.** Stiprus garisas per ilgesnį laiką gali pakenkti klausai.

▶ **Saugokite radiją nuo tiesioginio kontakto su vandeniu.** Į radiją patekęs vanduo padidina elektros smūgio riziką.

▶ **Akumulatoriaus skyriaus gaubtą ir jungčių skyrelio dangtelį, jei tik galima, laikykite uždengtus.** Uždengti gaubtai saugo radiją nuo vandens ir dulkių.

## Gaminio ir savybių aprašas



Norėdami gauti daugiau informacijos, nuskenaukite QR kodą arba skaitykite internetinę naudojimo instrukciją:

<https://rb-pt.com/160992AC2H>

### Pavaizduoti elementai

Pavaizduotų sudedamųjų dalių numeriai atitinka radijo paveikseliuose pateiktus numerius.

- (1) Ekranas
- (2) Įjungimo-išjungimo mygtukas
- (3) Garsiakalbis
- (4) Rankena prietaisui nešti
- (5) Programiniai atminties mygtukai
- (6) Strypinė antena
- (7) SOURCE mygtukas
- (8) Garso nutildymo mygtukas
- (9) Paieškos aukštyn mygtukas

## Lietuvių k.

### Saugos nuorodos



**Perskaitykite visas šias saugos nuorodas ir reikalavimus.** Nesilaikant saugos nuorodų ir reikalavimų gali trenkti elektros smūgis, kilti gaisras, galima smarkiai sužaloti ir sužaloti kitus asmenis.

**Išsaugokite šias saugos nuorodas ir reikalavimus, kad ir ateiityje galėtumėte jais pasinaudoti.**

▶ **Prieš kiekvieną naudojimą radiją patikrinkite.** Jei aptikote pažeidimų, radijo nenaudokite. Patys neatidarykite radijo, jį remontuoti leidžiama tik kvalifikuotiems specialistams, remontojant turi būti naudojamos tik originalios atsarginės dalys. Pažeisti radijai padidina elektros smūgio riziką.





**Saugokite radiją nuo lietaus ir drėgmės.** Į radiją patekęs vanduo padidina elektros smūgio riziką.

▶ **Neatidarykite akumulatoriaus ir nedarykite jokių jo pakeitimų.** Galimas trumpojo sujungimo pavojus.

▶ **Pažeidus akumuliatorių ar netinkamai jį naudojant, gali išsiveržti garų. Akumuliatorius gali užsidegti arba sprogti.** Išvėdinkite patalpą ir, jei nukentėjote, kreipkitės į gydytoją. Šie garai gali sudirginti kvėpavimo takus.

▶ **Netinkamai naudojant akumuliatorių arba jei akumuliatorius pažeistas, iš jo gali ištekėti degaus skysčio. Venkite kontakto su šiuo skysčiu. Jei skysčio pateko ant odos, nuplaukite jį vandeniu. Jei skysčio pateko į akis kreipkitės į gydytoją.** Akumulatoriaus skystis gali sudirginti ar nudeginti odą.

▶ **Aštrūs daiktai, pvz., vinys ar atsuktuvai, arba išorinė jėga gali pažeisti akumuliatorių.** Dėl to gali įvykti vidinis

- (10)**  Pateškos žemyn mygtukas
- (11)**  Mygtukas *Bluetooth*<sup>®</sup>
- (12)** Akumuliatoriaus skyriaus gaubtas
- (13)** Akumuliatoriaus skyriaus gaubto fiksuojamoji svirtelė
- (14)** Akumuliatoriaus skyriaus gaubto spyruokliniai elementai
- (15)** Akumuliatoriaus įtvaras
- (16)** „USB Type-C“ įvorė<sup>A)</sup>
- (17)** Jungčių skyrelis
- (18)** Akumuliatoriaus atblokovimo klavišas<sup>B)</sup>
- (19)** Akumuliatorius<sup>B)</sup>
- (20)** Kablys įrankiui pakabinti
- A) „USB Type-C“ ir „USB-C“ yra „USB Implementers Forum“ prekių ženklai.
- B) **Šio priedo standartiniame tiekiamame komplekte nėra.**

### Ekranų simboliai

- (a)** Daugiafunkcis indikatorius
- (b)** „Multi-Speaker Sound“ indikatorius
- (c)** „Bluetooth“ indikatorius
- (d)** Atminties vietos indikatorius
- (e)** Akumuliatoriaus įkrovos būklės indikatorius
- (f)** Tylos įjungimo indikatorius
- (g)** Pauzės indikatorius
- (h)** Laiko indikatorius **(GPB18V-3SC)**

## Techniniai duomenys

Statybų aikštelės radijas	GPB18V-3C	GPB18V-3SC
Gaminio numeris	<b>3 601 DA3 2..</b>	<b>3 601 DA3 3..</b>
<i>Bluetooth</i> <sup>®</sup>		
– Veikimo dažnių diapazonas	MHz	2402 – 2480
– Maks. siuntimo galia	mW	10
Apsaugos tipas <sup>A)</sup>	IP54	IP54
Rekomenduojama aplinkos temperatūra įkraunant	°C	0 ... +35
Leidžiamoji aplinkos temperatūra veikiant <sup>B)</sup> ir sandėliuojant	°C	-20 ... +40
Suderinami akumuliatoriai		GBA18V... GBA 18V... ProCORE18V... EXPERT18V... EXBA18V... CORE18V...  GAL18... GAL 18... GAL 36...  GAL12V/18... GAL 12V/18... GAX 18... EXAL18...
Rekomenduojami krovikliai		GAL18... GAL 18... GAL 36...  GAL12V/18... GAL 12V/18... GAX 18... EXAL18...

### „USB Type-C“ tinklo adapteris su „Power Delivery“ (USB-PD, standartinis)

Išeinamoji įtampa	V	20	20
Minimali išeinamoji srovė	A	2,25	2,25
Rekomenduojama išeinamoji srovė visiškam funkcionalumui užtikrinti <sup>C)</sup>	W	45	45

A) Esant uždarytam akumuliatoriaus gaubtui **(12)** ir uždengtam jungčių skyreliui **(17)**

B) ribota galia, esant temperatūrai < 0 °C

C) Esant per mažai tinklo adapterio galiai, radijas išsijungia.

Vertės gali skirtis priklausomai nuo gaminio, jos taip pat priklauso nuo naudojimo ir aplinkos sąlygų. Daugiau informacijos rasite [www.bosch-professional.com/wac](http://www.bosch-professional.com/wac).

## Elektros energijos tiekimas

Energija į radijų gali būti tiekiamą iš **Bosch** ličio jonų akumuliatoriaus (19) arba iš standartinio „USB Type-C®“ tinklo adapterio su „Power Delivery“ (USB-PD).

### Naudojimas su akumuliatoriumi

**Bosch** parduoda radjus ir be akumuliatoriaus. Ar į jūsų radijo tiekiamą kompleksą įeina akumuliatorius, galite matyti ant paakuotės.

- ▶ **Naudokite tik techninių duomenų skyriuje nurodytus kroviklius.** Tik šie krovikliai yra priderinti prie jūsų radijuje naudojamo ličio jonų akumuliatoriaus.

**i** Dėl tarptautinių transportavimo direktyvų ličio jonų akumuliatoriai tiekiami dalinai įkrauti. Kad akumuliatorius veiktų visa galia, prieš pirmąjį naudojimą akumuliatorių visiškai įkraukite.

### Akumuliatoriaus keitimas

- » Atlaisvinkite akumuliatoriaus skyriaus gaubto fiksuojamąją svirtelę (13) ir atidarykite akumuliatoriaus gaubtą (12).
- » Paspauskite ant akumuliatoriaus esančių atblokvavimo mygtuką (18) ir ištraukite akumuliatorių (19) iš akumuliatorių skyriaus. **Traukdami nenaudokite jėgos.**
- » Įkrautą akumuliatorių stumkite į akumuliatoriaus laikiklį (15), kol pajusite, kad užsifiksavo.
- » Uždenkite akumuliatoriaus skyriaus gaubtą (12) ir jį užfiksuokite.

Naudojant ypač didelius akumuliatorius, galima nuimti akumuliatoriaus skyriaus gaubtą (12).

- » Tuo tikslu atidenkite akumuliatoriaus skyriaus gaubtą (12).
- » Vieną link kito spauskite tvirtinimo įtaiso spyruoklinius elementus (14) ir nuimkite akumuliatoriaus gaubtą.

**i** **Atkreipkite dėmesį į tai, kad akumuliatorius ir akumuliatoriaus skyrius be akumuliatoriaus skyriaus gaubto nebebus apsaugoti nuo drėgmės ir nešvarumų.** Kai tik išimate didelį akumuliatorių, vėl sumontuokite akumuliatoriaus skyriaus gaubtą.

### Akumuliatoriaus įkrovos būklės indikatorius

Kai akumuliatorius įstatytas, akumuliatoriaus (19) įkrovos būklė yra rodoma ekrane, o kai akumuliatorius išimtas – ant paties akumuliatoriaus.

### Nuorodos, kaip optimaliai elgtis su akumuliatoriumi

Saugokite akumuliatorių nuo drėgmės ir vandens. Akumuliatorių sandėliuokite tik nuo –20 °C iki 50 °C temperatūroje. Pvz., nepalikite akumuliatoriaus vasarą automobilyje. Akumuliatoriaus ventiliacinės angas valykite minkštu, švairiu ir sausu teptuku.

Pastebimas įkrauto akumuliatoriaus veikimo laiko sutrumpėjimas rodo, kad akumuliatorius susidėvėjo ir jį reikia pakeisti. Laikykitės pateiktų šalinimo nurodymų.

### Naudojimas su tinklo adapteriu



- ▶ **Atkreipkite dėmesį į tinklo įtampą!** Maitinimo šaltinio įtampa turi sutapti su tinklo adapterio firminėje lentelėje nurodytais duomenimis.
- ▶ **Darbui elektros tinkle naudokite tik „USB Type-C®“ tinklo adapterį su „Power Delivery“ (USB-PD).** Išeinamoji įtampa, mažiausia išeinamoji srovė ir išeinamoji galia turi atitikti skyriuje „Techniniai duomenys“ pateiktus reikalavimus. **Laikykitės tinklo adapterio naudojimo instrukcijos.** Naudojant kitokius tinklo adapterius, gali būti pažeistas radijas. Esant per mažai tinklo adapterio galiai, radijas išsijungia.
- » Atidenkite jungčių skyrelio (17) dangtelį.
- » Tinklo adapterį tinkamu kabeliu sujunkite su radijo „USB Type-C®“ įvove (16).
- » Įjunkite tinklo adapterį į elektros tinklą.

**i** Kai ištraukiate tinklo adapterio kabelį, apsaugai nuo nešvarumų užtikrinti vėl uždenkite jungčių skyrelio (17) dangtelį.

Kai tik radijas tinklo adapteriu prijungiamas prie elektros tinklo, energija yra tiekiamą per tinklo adapterį net ir tada, kai yra įstatytas akumuliatorius.

## Garso režimas

### Įjungimas/išjungimas it garso stiprumo reguliavimas



- » Norėdami radijų įjungti arba išjungti, paspauskite mygtuką .
- » Norėdami nustatyti garso stiprumą, sukite mygtuką .
- » Norėdami išjungti arba įjungti garsą, paspauskite mygtuką .

### Garso šaltinio parinkimas

- » Paspauskite SOURCE mygtuką.
- » Sukite SOURCE mygtuką, kol ekrane bus parodytas pageidaujamas garso šaltinis.
- » Norėdami patvirtinti garso šaltinį, paspauskite SOURCE mygtuką.

Galimi šie garso šaltiniai:

- GPB18V-3SC: skaitmeninis radijas per DAB+ (rodmuo <b>DAB</b> daugiafunkciame indikatoriuje (a))
- analoginis radijas UT bangomis (rodmuo <b>FM</b> daugiafunkciame indikatoriuje (a))

- išorinis garso šaltinis (pvz., išmanusis telefonas) *Bluetooth*® ryšiu (rodmuo )
- transliacija per „Multi-Speaker Sound“ (rodmuo )

## Išorinių garso šaltinių prijungimas

### Prijungimas *Bluetooth*® ryšiu

- » Radijuje parinkite garso šaltinį *Bluetooth*®.
  - Jei paskutinį garso šaltinį galima pasiekti *Bluetooth*® ryšiu, tai ryšys automatiškai sukuriamas su šiuo garso šaltiniu.
- Jei išsaugoto garso šaltinio nėra, automatiškai pradedama ryšio paieška.
  - » Išoriniame garso šaltinyje suaktyvinkite naują ryšį.
  - » Kad nutrauktumėte esamą ryšį ir pradėtumėte kito garso šaltinio paiešką, spauskite mygtuką  ilgiau kaip 0,5 s.
- Ryšys per „Multi-Speaker Sound“**
  - » Radijuje parinkite garso šaltinį „Multi-Speaker Sound“.
  - Jei yra „Multi-Speaker Stream“, tai automatiškai sukuriamas ryšys su šiuo srautu.



Norėdami gauti daugiau informacijos, nuskenaukite QR kodą arba skaitykite internetinę naudojimo instrukciją:

<https://rb-pt.com/160992AC2H>

## Kablį įrankiui pakabinti

Pasinaudodami kabliu (20), radiją galite pakabinti, pvz., ant kopėčių. Tuo tikslu pasukite kablį į pageidaujimą padėtį.

## Priežiūra ir servisas

### Priežiūra ir valymas

Kad dirbtumėte gerai ir saugiai, radiją laikykite švarų.

Visus nešvarumus nuvalykite drėgnu minkštu skudurėliu. Nenaudokite valymo priemonių ir tirpiklių.

### Klientų aptarnavimo skyrius ir konsultavimo tarnyba

#### Lietuva

Informacijos tarnyba: (037) 713350

Mūsų techninės priežiūros adresų ir garantijos sąlygų nuorodą rasite paskutiniame puslapyje.

Leštant informacijos ir užsakant atsargines dalis prašome būtinai nurodyti dešimtženklį gaminio numerį, esantį firminėje lentelėje.

### Transportavimas

Rekomenduojamų licio jonų akumuliatorių gabenimui taikomos pavojingų krovinių gabenimą reglamentuojančių įstatymų nuo-

statos. Naudotojui akumuliatorius gabenti keliais leidžiama be jokių apribojimų.

Jei siunčiant pasitelkiami tretieji asmenys (pvz., oro transporto pervežimų, ekspedijavimo įmonė), būtina atsižvelgti į pakuočius ir ženklinimui taikomus ypatingus reikalavimus. Būtina, kad rengiant siuntą dalyvautų pavojingų krovinių gabenimo specialistas.

Siųskite tik tokius akumuliatorius, kurių nepažeistas korpusas. Aplijukokite kontaktus ir supakuokite akumuliatorių taip, kad jis pakuotėje nejudėtų. Taip pat prašome laikytis ir nacionalinių teisės aktų.

## Šalinimas

Radijai, akumuliatoriai/baterijos, papildoma įranga ir pakuotės turi būti ekologiškai utilizuojami.

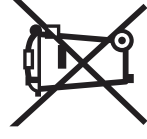

Radijų, akumuliatorių bei baterijų nemeskite į buitinių atliekų konteinerius!

### Tik ES šalims:

Nebetinkami naudoti elektriniai ir elektroniniai prietaisai arba akumuliatoriai / baterijos turi būti surenkami atskirai ir šalinami aplinkai nekenksmingu būdu. Naudokitės nustatytomis surinkimo sistemomis. Dėl sudėtyje esančių pavojingų medžiagų netinkamas šalinimas gali būti kenksmingas aplinkai ir sveikatai.

## 한국어

### 안전 수칙



모든 안전 수칙과 지침을 숙지하십시오. 다음의 안전 수칙과 지침을 준수하지 않으면 화재 위험이 있으며, 감전 혹은 중상을 입을 수 있습니다. 앞으로 참고할 수 있도록 이 안전수칙과 지침을 잘 보관하십시오.

- ▶ 사용하기 전에 항상 라디오를 점검하십시오. 손상된 부위가 발견되면 라디오를 사용하지 마십시오. 라디오는 스스로 직접 분해하지 말고 해당 자격을 갖춘 전문 인력에게 맡겨 순정 대체품으로만 수리하십시오. 손상된 라디오는 감전을 일으킬 위험이 높습니다.



라디오가 비에 맞지 않게 하고 습기 있는 곳에 두지 마십시오. 라디오 안으로 물이 유입될 경우 감전의 위험이 높아집니다.

- ▶ 배터리를 개조하거나 분해하지 마십시오. 단락이 발생할 위험이 있습니다.
- ▶ 배터리가 손상되었거나 잘못 사용될 경우 증기가 발생할 수 있습니다. 배터리에서 화재가 발생하거나 폭발할 수 있습니다. 작업장을 환기시키고, 필요

한 경우 의사와 상담하십시오. 증기로 인해 호흡기가 자극될 수 있습니다.

- ▶ 배터리를 잘못 사용하거나 배터리가 손상된 경우, 배터리에서 가연성 유체가 흘러나올 수 있습니다. 누수가 생긴 배터리에 닿지 않도록 하십시오. 피부에 접하게 되었을 경우 즉시 물로 씻으십시오. 유체가 눈에 닿았을 경우 바로 의사와 상담하십시오. 배터리에서 나오는 유체는 피부에 자극을 주거나 화상을 입힐 수 있습니다.
- ▶ 못이나 스크류 드라이버 같은 뾰족한 물체 또는 외부에서 오는 충격 등으로 인해 축전지가 손상될 수 있습니다. 내부 단락이 발생하여 배터리가 타거나 연기가 발생하고, 폭발 또는 과열될 수 있습니다.
- ▶ 배터리를 사용하지 않을 때는 각 극 사이에 브리징 상태가 생길 수 있으므로 페이퍼 클립, 동전, 열쇠, 못, 나사 등 유사한 금속성 물체와 멀리하여 보관하십시오. 배터리 극 사이에 쇼트가 일어나 화상을 입거나 화재를 야기할 수 있습니다.
- ▶ 본 배터리는 제조사 제품에만 사용하십시오. 그 외 야만 배터리 과부하의 위험을 방지할 수 있습니다.
- ▶ 배터리는 제조사에서 권장하는 충전기에만 충전하십시오. 특정 제품의 배터리를 위하여 제조된 충전기에 적합하지 않은 다른 배터리를 충전할 경우 화재 위험이 있습니다.



배터리를 태양 광선 등 고열에 장시간 노출되지 않도록 하고 불과 오염물질, 물, 수분이 있는 곳에 두지 마십시오. 폭발 및 단락의 위험이 있습니다.



- ▶ 해당 무선설비는 전파혼신 가능성이 있으므로 인명 안전과 관련된 서비스는 할 수 없습니다.

블루투스® 워드마크 및 이미지 표시(로고)는 Bluetooth SIG, Inc. 소유의 등록 상표입니다. Robert Bosch Power Tools GmbH에서는 라이선스 하에 해당 워드마크/이미지 표시를 사용하고 있습니다.

- ▶ 라디오를 장시간 사용하는 경우에는 적당한 음량으로 설정하십시오. 장시간 큰 음량으로 들으면 청각이 손상될 수 있습니다.
- ▶ 라디오에 직접 물기가 닿지 않도록 하십시오. 라디오 안으로 물이 유입될 경우 감전의 위험이 높아집니다.
- ▶ 배터리 케이스 커버와 접속함의 커버는 최대한 닫은 상태로 유지하십시오. 커버를 닫은 상태로 두어야 라디오에 물기와 먼지가 유입되지 않습니다.

## 제품 및 성능 설명



자세한 정보는 QR 코드를 스캔하거나 <https://rb-pt.com/160992AC2H>에서 온라인 사용 설명서를 참조하십시오.

## 제품의 주요 명칭

제품의 주요 명칭과 번호는 그림에 제시된 라디오와 일치합니다.

- (1) 디스플레이
- (2) 전원 버튼
- (3) 스피커
- (4) 윤반용 손잡이
- (5) 프로그램 저장 버튼
- (6) 막대형 안테나
- (7) SOURCE 버튼
- (8) 음소거 버튼
- (9) 상향 검색 버튼
- (10) 하향 검색 버튼
- (11) 블루투스® 버튼
- (12) 배터리 케이스 커버
- (13) 배터리 케이스 커버 잠금 레버
- (14) 배터리 케이스 커버 스프링 요소
- (15) 배터리 마운트
- (16) USB Type-C® 포트<sup>A)</sup>
- (17) 접속함
- (18) 배터리 탈착 버튼<sup>B)</sup>
- (19) 배터리<sup>B)</sup>
- (20) 공구 길이 고리

A) USB Type-C® 및 USB-C®는 USB Implementers Forum의 상표입니다.

B) 본 액세서리는 기본 공급 사양에 포함되어 있지 않습니다.

## 디스플레이 내용

- (a) 다기능 표시기
- (b) Multi-Speaker Sound 표시기
- (c) 블루투스® 표시기
- (d) 저장 공간 표시기
- (e) 배터리 충전상태 표시기
- (f) 음소거 표시기
- (g) 정지 표시기
- (h) 시간 표시기 (GPB18V-3SC)

## 제품 사양

건설 현장 라디오	GPB18V-3SC	GPB18V-3SC
제품 번호	3 601 DA3 2..	3 601 DA3 3..

### 블루투스®

- 작동 주파수 범위	MHz	2402 - 2480	2402 - 2480
- 최대 송신 출력	mW	10	10
보호 등급 <sup>A)</sup>		IP54	IP54
충전 시 권장되는 주변 온도	°C	0 ... +35	0 ... +35
작동 <sup>B)</sup> 및 보관 시 허용되는 주변 온도	°C	-20 ... +40	-20 ... +40

호환 가능한 배터리

### 권장하는 충전기

GBA18V...	GAL18...	GAL18...
GBA 18V...	GAL 18...	GAL 18...
ProCORE18V...	GAL 36...	GAL 36...
EXPERT18V...	GAL12V/18...	GAL12V/18...
EXBA18V...	GAL 12V/18...	GAL 12V/18...
CORE18V...	GAX 18...	GAX 18...
	EXAL18...	EXAL18...

### 전원 공급 기능이 있는 USB Type-C® 전원 플러그(USB-PD, 시중 판매)

출력 전압	V	20	20
최소 출력 전류	A	2.25	2.25
전체 기능 사용을 위해 권장되는 출력 전력 <sup>C)</sup>	W	45	45

A) 배터리 케이스 커버 (12) 가 닫힌 상태 그리고 접속함 (17) 이 닫힌 상태

B) 온도 < 0 °C 일 때 출력 제한

C) 전원 플러그의 출력이 부족하면 라디오가 꺼집니다.

같은 제품별로 편차가 있을 수 있으며, 진행하는 작업 및 환경 조건에 따라 달라질 수 있습니다. 보다 자세한 정보는 [www.bosch-professional.com/wac](http://www.bosch-professional.com/wac)에서 확인할 수 있습니다.

## 전원 공급

라디오의 전원은 Bosch 리튬 이온 배터리 (19) 또는 전원 공급 기능(USB-PD)이 있는 시중의 USB Type-C® 전원 플러그를 통해 공급할 수 있습니다.

## 충전용 배터리를 사용한 작동

Bosch 라디오는 배터리 없이 판매됩니다. 라디오의 공급 사양에 배터리가 포함되어 있는지 여부는 포장에서 확인할 수 있습니다.

▶ **기술자료에 기재되어 있는 충전기만 사용하십시오.** 라디오에 사용된 리튬이온 배터리에는 이 충전기만 사용할 수 있습니다.

**i** 리튬 이온 배터리는 국제 운송 규정에 따라 일부만 충전되어 배송됩니다. 배터리의 성능을 완전히 보장하기 위해서는 처음 사용하기 전에 배터리를 완전히 충전하십시오.

## 배터리 교체하기

- » 배터리 케이스 커버의 잠금 레버 (13) 를 열고 배터리 케이스 커버 (12) 를 벗기십시오.
- » 배터리 탈착 버튼 (18) 을 누르고 배터리 케이스에서 배터리 (19) 를 꺼내십시오. **무리하게 힘을 가하지 마십시오.**
- » 충전한 배터리는 배터리가 맞물려 고정될 때까지 배터리 홀더 (15) 쪽으로 미십시오.
- » 배터리 케이스 커버 (12) 를 닫고 잠그십시오. 대형 배터리를 끼울 때는 배터리 케이스 커버 (12) 를 제거할 수 있습니다.
- » 이를 위해 배터리 케이스 커버 (12) 를 여십시오.
- » 고정장치의 스프링 요소 (14) 를 눌러 배터리 커버를 제거하십시오.

**i** 배터리 케이스 커버가 없는 상태에서는 배터리와 배터리 케이스에 습기나 먼지가 들어갈 수 있습니다.

으므로 이점에 유의하십시오. 대형 배터리를 제거한 후에는 즉시 배터리 케이스 커버를 끼우십시오.

### 배터리 충전상태 표시기

배터리를 끼운 상태에서는 디스플레이에서 배터리 (19) 의 충전상태를 확인할 수 있으며, 배터리를 제거한 상태에서는 배터리 자체에서 확인할 수 있습니다.

### 올바른 배터리의 취급 방법

배터리를 습기나 물이 있는 곳에 두지 마십시오. 배터리를 -20 °C 에서 50 °C 온도 범위에서만 저장하십시오. 예를 들면 배터리를 여름에 자동차 안에 두지 마십시오. 가끔 배터리의 통풍구를 부드럽고 깨끗한 마른 솔로 청소하십시오. 충전 후 작동 시간이 현저하게 짧아지면 배터리의 수명이 다한 것으로 배터리를 교환해야 합니다. 폐기처리에 관련된 지시 사항을 준수하십시오.

### 전원 연결 작동

- ▶ 전원 전압에 유의하십시오! 공급되는 전원의 전압은 전원 플러그의 명판에 표기된 전압과 동일해야 합니다.
- ▶ 전원 사용 시에는 전원 공급 기능(USB-PD)이 있는 USB Type-C® 전원 플러그만 사용하십시오. 출력 전압, 최소 출력 전류 및 출력 전력은 "제품 사양" 단원에 제시된 요건들을 충족해야 합니다. 전원 플러그의 사용 설명서 내용에 유의하십시오. 다른 전원 플러그를 사용하면 라디오가 손상될 수 있습니다. 전원 플러그의 출력이 부족하면 라디오가 꺼집니다.

- » 접속함 (17) 의 커버를 여십시오.
- » 전원 플러그를 적합한 케이블을 이용해 라디오의 USB Type-C® 포트 (16) 에 연결하십시오.
- » 이제 전원 플러그를 전원에 연결하십시오.

ⓘ 전원 플러그의 케이블을 제거할 경우 오염 방지를 위해 접속함 (17) 의 커버를 다시 닫으십시오.

전원 플러그를 통해 라디오를 전원에 연결하면, 배터리를 삽입한 상태에서도 전원 플러그를 통해 전원이 공급됩니다.

### 오디오 작동

#### 전원 켜기/끄기 및 볼륨 조절

- » ⏻ 버튼을 눌러 라디오를 켜거나 끄십시오.
- » ⏪ 버튼을 돌려 볼륨을 조절하십시오.
- » ⏩ 버튼을 눌러 음향을 끄거나 켜십시오.

### 음원 선택하기

- » SOURCE 버튼을 누르십시오.
- » 원하는 음원이 디스플레이에 표시될 때까지 SOURCE 버튼을 돌려십시오.
- » SOURCE 버튼을 눌러 음원을 확인하십시오. 다음과 같은 음원이 제공됩니다.
  - GPB18V-3SC: DAB+를 통한 디지털 라디오(다기능 표시기 (a) 의 표시기 <DAB>)
  - 초단파를 통한 아날로그 라디오(다기능 표시기 (a) 의 표시기 <FM>)
  - 블루투스® (📶 표시기) 연결을 통한 외부 음원(예: 스마트폰)
  - Multi-Speaker Sound를 통한 재생(🔊 표시기)

### 외부 음원 연결

- ▶ 블루투스®를 통한 연결
  - » 라디오에서 블루투스® 음원을 선택하십시오.
    - 마지막 음원이 블루투스®를 사용할 수 있을 경우, 이 음원이 자동으로 연결됩니다.
    - 저장되어 있는 음원이 아무 것도 없으면, 연결 찾기가 자동으로 시작됩니다.
  - » 외부 음원에서 새로운 연결을 활성화하십시오.
  - » 기존 연결을 종료하고 다른 음원 찾기를 시작하려면 📶 버튼을 0.5초 이상 길게 누르십시오.
- ▶ Multi-Speaker Sound를 통한 연결
  - » 라디오에서 Multi-Speaker Sound 음원을 선택하십시오.

→ Multi-Speaker Stream을 사용할 수 있을 경우 이 스트림에 대한 연결이 자동으로 설정됩니다.



자세한 정보는 QR 코드를 스캔하거나 <https://rb-pt.com/160992AC2H>에서 온라인 사용 설명서를 참조하십시오.

### 공구 길이 고리

공구 길이 고리 (20) 를 이용하면 사다리 등에 라디오를 걸어둘 수 있습니다. 이를 위해 공구 길이 고리를 원하는 위치로 돌려십시오.

### 보수 정비 및 서비스

#### 보수 정비 및 유지

라디오와 전원 플러그를 항상 깨끗하게 유지해야 작업을 제대로 안전하게 진행할 수 있습니다. 물기있는 부드러운 천으로 오염된 부위를 깨끗이 닦으십시오. 세척제 또는 용제를 사용하지 마십시오.

## AS 센터 및 사용 문의

콜센터

080-955-0909

당사의 서비스 센터 주소 및 보증 조건 관련 링크는 마지막 페이지에서 확인할 수 있습니다.  
문의나 대체 부품 주문 시에는 반드시 제품 네임 플레이트에 있는 10자리의 부품번호를 알려 주십시오.

### 운반

권장하는 리튬이온 배터리는 위험물 관련 규정을 따릅니다. 배터리는 별도의 요구 사항 없이 사용자가 직접 도로 상에서 운반할 수 있습니다.

(항공 운송이나 운송 회사 등) 제3자를 통해 운반할 경우 포장과 표기에 관한 특별한 요구 사항을 준수해야 합니다. 이 경우 발송 준비를 위해 위험물 전문가와 상담해야 합니다.

표면이 손상되지 않은 배터리만 사용하십시오. 배터리의 접촉 단자면을 덮어 붙인 상태로 내부에서 움직이지 않도록 배터리를 포장하십시오. 또한 이와 관련한 국내 규정을 준수하십시오.

### 처리

라디오, 충전용 배터리/배터리, 액세서리 및 포장은 친환경적으로 재활용됩니다.

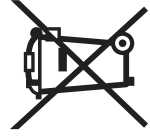

라디오와 충전용 배터리/배터리를 가정용 쓰레기로 처리하지 마십시오!

اندلاع حريق عند استخدام الشواحن المخصصة لنوع معين من المراكم مع نوع آخر من المراكم.

احرص على حماية المرمك من الحرارة، بما ذلك التعرض لأشعة الشمس باستمرار ومن النار والانساخ والماء والرطوبة، حيث ينشأ خطر الانفجار وخطر حدوث دائرة قصر.

كلمة **Bluetooth®** وكذلك علامات التصميم (الشعارات) هي علامات تجارية مسجلة ملك لشركة **Bluetooth SIG, Inc**. أي استخدام لهذه الكلمات/علامات التصميم من قبل **Robert Bosch Power Tools GmbH** يخضع لترخيص.

أضبط الراديو على مستوى صوت معتدل عند الاستخدام لفترات طويلة. يمكن أن يؤدي ارتفاع مستوى الصوت على مدى فترة زمنية طويلة إلى أضرار بالسمع.

أحرص على حماية الراديو من التعرض للماء بشكل مباشر. يزداد خطر التعرض للصدمة الكهربائية في حالة تسرب الماء إلى الجزء العلوي من الراديو.

أحرص قدر الإمكان على أن يظل غطاء درج المرمك وغطاء درج التوصيل في وضع الغلق. تعمل الأغطية على حماية الراديو من الماء والأثرية.

## عربي

### إرشادات الأمان



اقرأ جميع إرشادات الأمان والتعليمات. ارتكاب الأخطاء عند تطبيق إرشادات الأمان والتعليمات، قد يؤدي إلى حدوث صدمات كهربائية أو إلى نشوب الحرائق و/أو الإصابة بجروح خطيرة.

احتفظ بجميع الملاحظات التحذيرية والتعليمات للاستعمال اللاحق.

أفحص الراديو قبل كل استخدام. لا تستخدم الراديو إذا اكتشفت وجود أضرار به. لا تفتح الراديو بنفسك ولا تقم بإصلاحه إلا لدى فنيين متخصصين مؤهلين مع الإقتصار على استخدام قطع الغيار الأصلية. تزيد أجهزة الراديو التالفة من خطر التعرض لصدمة كهربائية.



أبعد الراديو عن الأمطار أو الرطوبة. يزداد خطر التعرض للصدمة الكهربائية في حالة تسرب الماء إلى الجزء العلوي من الراديو.

لا تقم بتعديل المرمك أو فتحه. يتشكل خطر حدوث قفلة كهربائية.

قد تنطلق أبخرة عند تلف المرمك واستخدامه بطريقة غير ملائمة. يمكن أن يحترق المرمك أو يتعرض للانفجار. أمن توفر الهواء النقي وراجع الطبيب إن شعرت بشكوى. قد تهيج هذه الأبخرة المجاري التنفسية.

في حالة سوء الاستعمال أو تلف المرمك فقد يتسرب المسائل القابل للاشتعال من المرمك. تجنب ملامسته. اشطفه بالماء في حال ملامسته بشكل غير مقصود. في حالة وصول المسائل إلى العينين، فراجع الطبيب إضافة إلى ذلك. قد يؤدي سائل المرمك المتسرب إلى تهيج البشرة أو إلى الاحتراق.

يمكن أن يتعرض المرمك لأضرار من خلال الأشياء المعدنية مثل المسامير والمفكات أو من خلال تأثير القوى الخارجية. وقد يؤدي هذا إلى تقصير الدائرة الكهربائية الداخلية واحتراق المرمك أو خروج الأذخنة منه أو انفجاره وتعرضه لسخونة مفرطة.

حافظ على إبعاد المرمك الذي لا يتم استعماله عن مشابك الورق وقطع النقود المعدنية والمفاتيح والمسامير واللوايح وغيرها من الأغراض المعدنية الصغيرة التي قد تقوم بتوصيل الملامسين ببعضهما البعض. قد يؤدي تقصير الدارة الكهربائية بين ملامسي المرمك إلى الاحتراق أو إلى اندلاع النار.

اقتصر على استخدام المرمك في منتجات الجهة الصانعة. يتم حماية المرمك من فرط التخميل الخطير بهذه الطريقة فقط دون غيرها.

أشحن المراكم فقط عبر أجهزة الشحن التي يُنصح باستخدامها من طرف المنتج. ينشأ خطر

### وصف المنتج والأداء



<https://rb-pt.com/160992AC2H>

للحصول على معلومات إضافية، قم بعمل مسح صوتي لكود QR أو تفضل بزيارة دليل التشغيل أونلاين:

### الأجزاء المصورة

تستند أرقام الأجزاء المصورة إلى صور الراديو في الرسومات التوضيحية.

- (1) وحدة العرض
- (2) مفتاح التشغيل والإطفاء
- (3) السماعة
- (4) مقبض حمل
- (5) أزرار حفظ البرامج
- (6) هوائي قضيب
- (7) المفتاح SOURCE
- (8) زر كتم الصوت
- (9) زر البحث نحو الأعلى
- (10) زر البحث نحو الأسفل
- (11) زر **Bluetooth®**
- (12) غطاء درج المرمك
- (13) ذراع إقفال غطاء درج المرمك
- (14) عناصر نابضية بغطاء درج المرمك

## عناصر البيان

- (a) البيان متعدد الوظائف  
 (b) بيان وظيفة Multi-Speaker Sound  
 (c) بيان Bluetooth®  
 (d) بيان موضع التخزين  
 (e) مبین حالة شحن المرمك  
 (f) بيان كتم الصوت  
 (g) بيان الإيقاف المؤقت  
 (h) بيان الوقت (GPB18V-3SC)
- (15) مثبت المرمك  
 (16) مقبس USB Type-C®<sup>(A)</sup>  
 (17) درج التوصيل  
 (18) زر فك إقفال المرمك<sup>(B)</sup>  
 (19) المرمك<sup>(B)</sup>  
 (20) خطاف التعليق
- (A) USB Type-C® و USB-C® هي علامات تجارية لهيئة USB Implementers Forum.  
 (B) إن هذه التوايح ليست محتواة ضمن إطار التوريد الاعتيادي.

## البيانات الفنية

راديو مواقع العمل	
رقم الصنف	Bluetooth®
GPB18V-3SC	GPB18V-3C
3 601 DA3 3..	3 601 DA3 2..
2480-2402	2480-2402
10	ميجا هرتز
IP54	مللي واط
35+ ... 0	IP54
40+ ... 20-	35+ ... 0
GBA18V... GBA 18V... ProCORE18V... EXPERT18V... EXBA18V... CORE18V...	40+ ... 20- م° م°
GAL18... GAL 18... GAL 36... GAL12V/18... GAL 12V/18... GAX 18... EXAL18...	ميجا هرتز مللي واط
20	20
2,25	2,25
45	45

## المهائري الكهربي القابسي USB Type-C® مع توصيل كهرباء (USB-PD)، المتداول في الأسواق

جهد الخرج	تيار الخرج الأدنى	قدرة الخرج الموصى بها للوظائف الكاملة <sup>(C)</sup>
20	فلط	(A) مع غلق غطاء درج المرمك (12) وغلق درج التوصيل (17)
2,25	أمبير	(B) قدرة محدودة في درجات الحرارة > 0° م
45	واط	(C) في حالة الانخفاض الكبير لقدرة المهائري القابسي الكهربائي (المزيد من المعلومات على موقع الإنترنت <a href="http://www.bosch-professional.com/wac">www.bosch-professional.com/wac</a> ).

قد تختلف القيم حسب المنتج وظروف الاستخدام والبيئة. المزيد من المعلومات على موقع الإنترنت [www.bosch-professional.com/wac](http://www.bosch-professional.com/wac).

## التشغيل باستخدام المرمك

تتبع شركة Bosch أجهزة راديو دون مرمك أيضًا. يمكنك أن تعرف من العبوة ما إذا كان المرمك موجود ضمن مجموعة التجهيزات الموردة مع الراديو الخاص بك. ◀ اقتصر على استخدام أجهزة الشحن المذكورة في المواصفات الفنية. فأجهزة الشحن هذه دون

## الإمداد بالطاقة

يمكن تزويد الراديو بالطاقة إما عبر مرمك أيونات ليثيوم من Bosch (19) أو عبر مهائري كهربائي قابسي USB Type-C® متداول في الأسواق مع توصيل كهرباء (USB-PD).

وقدرة الخرج بالمتطلبات الواردة في فصل «البيانات الفنية». يرجى مراعاة دليل تشغيل المهائى الكهربائى القابسي. في حالة استخدام مهائيات كهربائية قابسية أخرى قد يتعرض الراديو لأضرار. في حالة الانخفاض الكبير لقدرة المهائى الكهربائى القابسي يتوقف الراديو تلقائياً.

« افتح غطاء درج التوصيل (17). »

« قم بتوصيل المهائى الكهربائى القابسي عن طريق كابل مناسب بمقبس (16)-USB Type-C الخاص بالراديو.

« قم بتوصيل المهائى الكهربائى القابسي بالشبكة الكهربائية.

« **i** للحماية من الاتساعات أعد غلق غطاء درج التوصيل (17) عند خلع كابل المهائى الكهربائى القابسي.

بمجرد توصيل الراديو عن طريق المهائى الكهربائى القابسي بالشبكة الكهربائية يتم الإمداد بالطاقة عن طريق المهائى الكهربائى القابسي، حتى عندما يكون المركب مركباً.

## تشغيل الصوتيات

### التشغيل والإطفاء والتحكم في شدة الصوت

« اضغط على المفتاح ، لتشغيل أو إيقاف الراديو.

« أدر المفتاح ، لضبط شدة الصوت.

« اضغط على الزر  لإيقاف أو تشغيل الصوت.

### اختيار مصدر الصوتيات

« اضغط على المفتاح SOURCE.

« اضغط على المفتاح SOURCE، إلى أن يظهر مصدر الصوتيات المرغوب في وحدة العرض.

« اضغط على المفتاح SOURCE لتأكيد مصدر الصوتيات.

تتاح مصادر الصوتيات التالية:

- GPB18V-3SC: راديو رقمي عبر DAB+

(البيان <DAB> في البيان متعدد الوظائف (a))

- الراديو التناظري عبر UKW (البيان <FM> في البيان متعدد الوظائف (a))

- مصدر صوتيات خارجي (مثلاً، الهاتف الذكي) من خلال

الاتصال عبر Bluetooth® (البيان )

- التشغيل عن طريق وظيفة Sound Multi-Speaker

(البيان هه)

### توصيل مصدر صوتيات خارجي

اتصال عن طريق Bluetooth®

« اختر مصدر الصوتيات Bluetooth® بالراديو.

غيرها هي المتوائمة مع مركب أيونات الليثيوم القابل للاستخدام في الراديو الخاص بك.

« **i** يتم تسليم مراكم أيونات الليثيوم مشحونة جزئياً وفقاً لتعليمات النقل. لضمان قدرة أداء المركب الكاملة، يتوجب شحن المركب بشكل كامل قبل الاستعمال لأول مرة.

### تغيير المركب

« افتح ذراع الإقفال (13) الخاص بغطاء درج المركب، وقم بفتح غطاء درج المركب (12).

« اضغط على زر فك إقفال المركب (18) واجذب المركب (19) من درج المركب. لا تستخدم القوة أثناء ذلك.

« أدخل المركب المشحون في موضع تثبيت المركب (15)، إلى أن يثبت بشكل ملموس.

« أغلق غطاء درج المركب (12) وقم بتأمين قفله.

لتركيب مراكم كبيرة، يمكن خلع غطاء درج المركب (12). ولهذا الغرض، افتح غطاء درج المركب (12).

« اضغط العناصر التابضية (14) الخاصة بالتثبيت في اتجاه بعضها البعض واخلع غطاء المركب.

« **i** يُرَاعَى، أن المركب ودرج المركب لن يتمتعاً بالحماية من الرطوبة والاتساعات في حالة عدم وجود غطاء درج المركب. أعد تركيب غطاء درج المركب بمجرد قيامك بخلع المركب الكبير.

### مبين حالة شحن المركب

في حالة تركيب المركب يمكنك التعرف على حالة شحن المركب (19) عن طريق وحدة العرض، ومن المركب نفسه في حالة خلعه.

### ملاحظات للتعامل مع المركب بطريقة مثالية

قم بحماية المركب من الرطوبة والماء.

لا تقم بتخزين المركب إلا في نطاق درجة حرارة يقع بين 20-°م وحتى 50°م. لا تترك المركب في السيارة في فصل الصيف مثلاً.

نظف فتحات التهوية بالمركب من فترة لآخرى، بواسطة فرشاة طرية ونظيفة وجافة.

إذا انخفضت فترة التشغيل بعد الشحن بدرجة كبيرة فهذا يعني أن المركب قد استهلك وأنه يجب استبداله. تراعى الإرشادات عند التخلص من العدد.

### التشغيل باستخدام المهائى الكهربائى القابسي

« انتبه إلى جهد الشبكة الكهربائى! يجب أن يتطابق جهد منبع التيار مع البيانات المذكورة على لوحة صنع المهائى الكهربائى القابسي.

« لتشغيل باستخدام شبكة الكهرباء اقتصر على استخدام المهائى الكهربائى القابسي USB Type-C مع توصيل كهرباء (USB-PD). يجب أن يفى جهد الخرج والمد الأدنى لتيار الخرج

استخدم المراكز فقط إن كان هيكلها سليم. الصق الملاصقات المكشوفة وغلّف المراكز بحيث لا يتحرك في الطرد. يرجى مراعاة الأحكام الوطنية الإضافية إن وجدت.

### التخلص من العدة الكهربائية

ينبغي التخلص من أجهزة الراديو والمراكز/البطاريات والتوابع ومواد التغليف بطريقة محافظة على البيئة عن طريق تسليمها لمراكز النفايات القابلة لإعادة التصنيع. لا تلق بأجهزة الراديو والمراكز/البطاريات ضمن النفايات المنزلية.

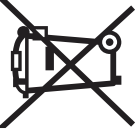

← إذا كان آخر مصدر صوتيات متاحًا عن طريق **Bluetooth®**، فسيتم تلقائيًا إنشاء اتصال بمصدر الصوتيات هذا.

في حالة عدم توفر مصدر صوتيات مُخزن، فإنه يتم تلقائيًا البدء في عملية البحث عن اتصال.

« قم بتفعيل الاتصال الجديد بمصدر الصوتيات الخارجي.

« لإنهاء اتصال موجود والبدء في البحث عن مصدر صوتيات آخر، اضغط على الزر ✕ لمدة تزيد على 0,5 ثانية.

### الاتصال عن طريق وظيفة **Multi-Speaker Sound**

« اختر مصدر الصوتيات **Multi-Speaker Sound** بالراديو.

← إذا كان بث **Multi-Speaker Stream** متاحًا، فسيتم إنشاء اتصال بهذا البث أوتوماتيكيًا.

للحصول على معلومات إضافية، قم بعمل مسح ضوئي لـ QR أو تفضل بزيارة

دليل التشغيل أو نلاين:

<https://rb-pt.com/160992AC2H>



## خطاف التعليق

يمكن باستخدام خطاف التعليق (**20**) القيام بتعليق الراديو على سلم مثلًا. للقيام بهذا قم بإدارة خطاف التعليق إلى الوضع المرغوب.

## الصيانة والخدمة

### الصيانة والتنظيف

حافظ على نظافة الراديو والمهائى الكهربائي القابسي للعمل بشكل جيد وامن.

امسح الأوساخ بواسطة قطعة نسيج طرية ورطبة. لا تستخدم مواد تنظيف أو مواد مذيبة.

### خدمة العملاء واستشارات الاستخدام

#### المغرب

الهاتف: +212 5 29 31 43 27

تجد الرابط إلى عناوين مراكز الخدمة الخاصة بنا وشروط الضمان في الصفحة الأخيرة.

يلزم ذكر رقم الصنف ذو الخانات العشر وفقًا للوحة صنع المنتج عند إرسال أية استفسارات أو طلبيات قطع غيار.

## النقل

تضع مراكز إيونات الليثيوم المنصوح بها لأحكام قانون المواد الخطرة. يمكن للمستخدم أن ينقلها على الشوارع العامة دون أي شروط إضافية.

عند النقل بواسطة أطراف ثالثة (مثلًا: الشحن الجوي أو شركة شحن)، يتوجب التقيد بشروط خاصة بصدد التغليف والتعليم. ينبغي استشارة خبير بنقل المواد الخطرة عند تحضير الطرد في هذه الحالة.

گرفته شده است، جهت شارژ باتریهای دیگر استفاده شود، خطر آتشسوزی وجود دارد.

باتری را در برابر حرارت، از جمله در برابر تابش مداوم خورشید و همچنین در برابر آتش، آلودگی، آب و رطوبت محفوظ بدارید. خطر اتصالی و انفجار وجود دارد.



علامت کلمه *Bluetooth®* همچنین نماد تصویری (لوگوها)، علائم تجاری ثبت شده و متعلق به *Bluetooth SIG, Inc.* می باشند. هرگونه استفاده از این علامت کلمه/نماد تصویری، توسط شرکت *Robert Bosch GmbH* تحت مجوز می باشد.

هنگام استفاده از رادیو برای مدت زمان طولانی، میزان صدا را روی متوسط تنظیم کنید. میزان صدای بلند می تواند در مدت زمان طولانی تر، منجر به آسیب شود.

از رادیو در برابر تماس مستقیم با آب محافظت کنید. نفوذ آب به رادیو خطر برق گرفتگی را افزایش می دهد.

درپوش محفظه باتری قابل شارژ و درپوش محفظه اتصال را تا حد امکان بسته نگه دارید. بسته بودن درپوش ها، رادیو را در برابر آب و گرد و غبار محافظت می کند.

## توضیحات محصول و کاربرد

برای دریافت اطلاعات تکمیلی، کد QR را اسکن کنید یا دفترچه راهنمای آنلاین را در این سایت مشاهده نمایید:  
<https://rb-pt.com/160992AC2H>

### تصاویر اجزاء دستگاه

شماره گذاری اجزای نشان داده شده در تصویر، مربوط به رادیو در صفحه تصاویر است.

- (1) صفحه نمایشگر
- (2) دکمه روشن/خاموش
- (3) بلندگو
- (4) دسته حمل و نقل
- (5) دکمه های ذخیره سازی برنامه
- (6) میله آنتن
- (7) دکمه SOURCE (منبع)
- (8) دکمه بی صدا کردن
- (9) دکمه جستجو رو به جلو
- (10) دکمه جستجو رو به عقب
- (11) دکمه *Bluetooth®*
- (12) درپوش محفظه باتری قابل شارژ

## فارسی

### دستورات ایمنی



تمامی نکات ایمنی و

دستورالعمل ها را بخوانید. اشتباهات ناشی از عدم رعایت نکات ایمنی و دستورالعمل ها ممکن است باعث برق گرفتگی، سوختگی و/یا سایر جراحات های شدید شود.

از تمامی نکات ایمنی و دستورالعمل ها به منظور استفاده در آینده خوب نگهداری کنید.

قبل از هر بار استفاده، رادیو را کنترل کنید. در صورت تشخیص هرگونه آسیب دیدگی، از رادیو استفاده نکنید. رادیو را سر خود باز نکنید و برای تعمیر آن فقط به متخصصین حرفه ای رجوع و از قطعات یدکی اصل استفاده کنید. رادیوی آسیب دیده، خطر برق گرفتگی را افزایش می دهد.



رادیو را از باران و رطوبت دور نگه

دارید. نفوذ آب به رادیو خطر

برق گرفتگی را افزایش می دهد.

باتری قابل شارژ را تغییر و باز نکنید. خطر اتصال کوتاه وجود دارد.

در صورتیکه باتری آسیب دیده باشد و یا از آن بطور بی رویه استفاده شود، ممکن است از

باتری بخارهایی بلند شود. باتری ممکن است آتش بگیرد یا منفجر شود. در این حالت هوای محیط را تازه کنید؛ اگر احساس ناراحتی کردید، به پزشک مراجعه نمایید. استنشاق این بخارها ممکن است به مجاری تنفسی شما آسیب برساند.

کاربری اشتباه باتری میتواند باعث خروج مایعات

از آن شود. از هرگونه تماس با این مایعات خودداری کنید. در صورت تماس اتفاقی با آن، دست خود و یا محل تماس را با آب بشوئید. در

صورت آلوده شدن چشم با این مایع، باید به پزشک مراجعه کنید. مایع خارج شده از باتری میتواند باعث التهاب پوست و سوختگی شود.

بوسیله ی اشیاء تیز مانند میخ یا پیچکوشی یا تأثیر نیروی خارجی ممکن است باتری آسیب ببیند. ممکن است اتصالی داخلی رخ دهد و باتری آتش گیرد، دود کند، منفجر شود یا بیش از حد داغ گردد.

در صورت عدم استفاده از باتری باید آنرا از گیره های فلزی، سکه، کلید، میخ، پیچ و دیگر

وسائل کوچک فلزی دور نگه دارید، زیرا این وسائل ممکن است باعث ایجاد اتصالی شوند.

ایجاد اتصالی بین دو قطب باتری (ترمینالهای باتری) میتواند باعث سوختگی و ایجاد حریق شود.

از باتری قابل شارژ فقط در محصولات سازنده استفاده کنید. فقط در این صورت از باتری در برابر بار اضافی خطرناک محافظت می شود.

باتری را تنها توسط دستگاههای شارژ توصیه شده از طرف تولید کننده استفاده کنید. چنانچه از شارژی که برای نوع خاصی از باتری ها در نظر

### نمادهای قابل مشاهده در نمایشگر

- (a) نشانگر چند منظوره
- (b) دکمه Multi-Speaker Sound
- (c) نشانگر Bluetooth®
- (d) نشانگر فضای ذخیره سازی
- (e) نشانگر وضعیت شارژ باتری
- (f) نشانگر بی صدا کردن
- (g) نشانگر توقف
- (h) نشانگر زمان (GPB18V-3SC)

(13) اهرم قفل کردن درپوش محفظه باتری قابل شارژ

(14) اجزای فیزی درپوش محفظه باتری قابل شارژ

(15) نگهدارنده باتری

(16) سوکت USB Type-C<sup>(A)</sup>

(17) محفظه اتصال

(18) دکمه آزادسازی باتری قابل شارژ<sup>(B)</sup>

(19) باتری قابل شارژ<sup>(B)</sup>

(20) قلاب آویز

(A) USB Type-C<sup>®</sup> و USB-Implementers Forum علامت های تجاری هستند.

(B) این قسمت از متعلقات، بطور معمول همراه دستگاه ارائه نمی شود.

### مشخصات فنی

#### رادیو کارگاه ساختمانی

شماره فنی

Bluetooth®

2402-2480 - محدوده فرکانس عملکرد MHz

10 - حداکثر توان ارسال mW

IP54 نوع حفاظت<sup>(A)</sup>

0 ... +35 دمای توصیه شده محیط هنگام شارژ °C

-20 ... +40 دمای مجاز محیط هنگام کار<sup>(B)</sup> و هنگام انبار کردن °C

GBA18V... باتری های قابل شارژ سازگار

GBA 18V... ProCORE18V... EXPERT18V... EXBA18V... CORE18V...

GAL18... GAL 18... GAL 36... GAL12V/18... GAL 12V/18... GAX 18... EXAL18...

شارژرهاى توصیه شده

#### آداپتور USB Type-C<sup>®</sup> Power Delivery با (معمولی)

20 ولتاژ خروجی V

2,25 حداقل جریان خروجی A

45 توان خروجی توصیه شده برای عملکرد کامل<sup>(C)</sup> W

(A) در هنگام بسته بودن درپوش محفظه باتری قابل شارژ (12) و در هنگام بسته بودن محفظه اتصال (17)

(B) توان محدود برای دمای °C < 0

(C) هنگام پایین بودن توان آداپتور، رادیو خاموش می شود.

مقادیر ممکن است بسته به محصول متفاوت باشند و بستگی به شرایط استفاده و محیطی دارند. اطلاعات بیشتر را در سایت [www.bosch-professional.com/wac](http://www.bosch-professional.com/wac) مشاهده نمایید.

(USB-PD) Power Delivery با USB Type-C<sup>®</sup> معمولی فراهم نمود.

### منبع تأمین انرژی

منبع تغذیه انرژی رادیو را می توان از طریق باتری قابل شارژ Bosch لیتیوم یون (19) یا از طریق آداپتور

باتری را منحصراً در دمای بین -20 تا 50 درجه نگهداری کنید. بطور مثال باتری را در تابستان داخل اتومبیل نگذارید.

گاهبگاه شیارهای تهویه باتری را بوسیله یک قلم موی یا برس کوچک نرم و خشک تمیز کنید.

افت قابل توجه مدت زمان کارکرد باتری که تازه شارژ شده است، نمایانگر آن است که باتری فرسوده و مستعمل شده و باید تعویض شود.

به نکات مربوط به نحوه از رده خارج کردن باتری توجه کنید.

## عملکرد با آداپتور

◀ به ولتاژ برق شبکه توجه کنید! ولتاژ منبع جریان برق باید با مقدار مندرج در برچسب دو شاخه مطابقت داشته باشد.

◀ برای کار کردن با برق تنها از آداپتور USB Type-C® با Power Delivery (USB-PD) استفاده کنید. در مورد ولتاژ خروجی، حداقل جریان خروجی و توان خروجی باید مطابق الزامات فصل "مشخصات فنی" باشد. به دقت رجه راهنمای آداپتور توجه کنید. در صورت استفاده از آداپتورهای متفرقه، ممکن است رادیو آسیب ببیند. هنگام پایین بودن توان آداپتور، رادیو خاموش می شود.

« درپوش محفظه اتصال (17) را باز کنید.

« آداپتور را از طریق کابل مناسب به سوکت USB (16) Type-C® در رادیو وصل کنید.

« آداپتور را به برق بزنید.

◻ درپوش محافظ محفظه اتصال (17) را هنگامی که کابل آداپتور را جدا کردید، به منظور محافظت در برابر الودگی، دوباره ببندید.

به محض اینکه رادیو از طریق آداپتور به شبکه برق وصل شود، حتی در صورت فرار داشتن باتری قابل شارژ، منبع تغذیه انرژی از طریق آداپتور نیز تأمین می شود.

## عملکرد صوتی روشن/خاموش کردن و تنظیم بلندی صدا

« برای روشن یا خاموش کردن رادیو، دکمه  را فشار دهید.

« برای تنظیم بلندی صدا، دکمه  را فشار دهید.

« برای روشن یا خاموش کردن صدا، دکمه  را فشار دهید.

## انتخاب منبع صوتی

« دکمه SOURCE را فشار دهید.

« دکمه SOURCE را بچرخانید، تا منبع صوتی مورد نظر در صفحه نمایشگر نمایش داده شود.

## عملکرد با باتری قابل شارژ

Bosch رادیوها را بدون باتری قابل شارژ هم به فروش می رساند. از روی بسته بندی در می یابید که آیا باتری قابل شارژ همراه رادیو به شما ارائه شده است یا خیر.

◀ تنها شارژرهای ذکر شده در مشخصات فنی را بکار برید. تنها این شارژرها با باتری های لیتیوم یونی (Li-Ion) قابل استفاده در رادیوی شما منطبق می باشند.

◻ باتری های لیتیوم یون به دلیل مقررات حمل و نقل بین المللی به طور نیمه شارژ ارسال می شوند. برای دست یافتن به توان کامل باتری های قابل شارژ، قبل از بکارگیری آن برای اولین بار باید شارژ باتری بطور کامل در دستگاه شارژ تکمیل شود.

## تعویض باتری قابل شارژ

« اهرم قفل کردن درپوش محفظه باتری (13) را باز کرده و درپوش محفظه باتری (12) را بلند کنید. « دکمه آزادسازی باتری قابل شارژ (18) را فشار دهید و باتری (19) را از محفظه آن خارج کنید. هنگام انجام این کار از اعمال فشار خودداری کنید.

« باتری شارژ شده را به داخل نگهدارنده باتری قابل شارژ (15) برانید تا جا بیفتد.

« درپوش محفظه باتری قابل شارژ (12) را ببندید و آن را قفل کنید.

برای استفاده از باتری های قابل شارژ خیلی بزرگ، می توان درپوش محفظه باتری قابل شارژ (12) را جدا کرد.

« به این منظور درپوش محفظه باتری قابل شارژ (12) را باز کنید.

« اجزای فنی اتصال (14) را به یکدیگر فشار دهید و درپوش محفظه باتری قابل شارژ را بردارید.

◻ توجه کنید که باتری قابل شارژ و محفظه باتری بدون درپوش محفظه باتری قابل شارژ، در برابر رطوبت و آلودگی محافظت

نمی شوند. به محض این که باتری قابل شارژ بزرگ را خارج کردید، درپوش محفظه باتری قابل شارژ را دوباره نصب کنید.

## نشانه‌گر وضعیت شارژ باتری

به هنگام وجود باتری قابل شارژ می توانید وضعیت شارژ باتری (19) را در نمایشگر و در زمانی که باتری قابل شارژ خارج شده باشد روی خود باتری تشخیص دهید.

## توضیحات و تذکراتی برای نحوه بهینه کار با باتری

باتری را در برابر رطوبت و آب حفظ کنید.

## خدمات و مشاوره با مشتریان

### ایران

تلفن: +9821-86092057  
 لینک آدرس های خدمات و شرایط گارانتی ما را در صفحه آخر مشاهده نمایید.  
 برای هرگونه سؤال و یا سفارش قطعات یدکی، حتماً شماره فنی 10 رقمی کالا را مطابق برچسب روی ابزار برقی اطلاع دهید.

## حمل و نقل

باتریهای لیتیوم-یونی توصیه شده تابع مقررات حمل کالاهای پر خطر می باشند. کاربر می تواند باتریها را بدون استفاده از روکش در خیابان حمل کند.  
 در صورت ارسال از طرف شرکت ثالث (مثلاً: حمل و نقل هوایی یا زمینی) باید تمهیدات مربوط به بسته بندی و علامتگذاری مورد توجه قرار گیرد. در اینصورت باید حتماً جهت آماده سازی قطعه ارسالی به کارشناس حمل کالاهای پر خطر مراجعه کرد.

باتریهای شارژی را فقط در صورتی ارسال کنید که بدنه آنها آسیب ندیده باشد. کنتاکتهای باز را بپوشانید و باتری را طوری بسته بندی کنید که در بسته بندی تکان نخورد. در این باره لطفاً به مقررات و آیین نامه های ملی توجه کنید.

## از رده خارج کردن دستگاه

رادیوها، باتری های قابل شارژ/باتری ها، متعلقات و بسته بندی ها، باید طبق مقررات حفظ محیط زیست بازیافت شوند.

رادیوها و باتری های قابل شارژ/باتری ها را درون سطل زباله خانگی نیندازید!



« برای تأیید منبع صوتی، دکمه SOURCE را فشار دهید.

- منابع صوتی زیر در دسترس می باشند:  
 DAB+ GPB18V-3SC: رادیو دیجیتالی از طریق DAB+ (نشانگر <DAB> در نشانگر چند منظوره (a))
- رادیو آنالوگ از طریق موج FM (نشانگر <FM> در نشانگر چند منظوره (a))
- منبع صوتی خارجی (مانند گوشی هوشمند) از طریق اتصال Bluetooth® (نشانگر ✕)
- پخش از طریق Multi-Speaker Sound (نشانگر ۵H)

## اتصال منبع صوتی خارجی

اتصال از طریق Bluetooth®  
 « منبع صوتی Bluetooth® را در رادیو انتخاب کنید.

← اگر آخرین منبع صوتی از طریق Bluetooth® در دسترس باشد، یک اتصال به صورت خودکار به این منبع صوتی برقرار می شود.

اگر هیچ منبع صوتی ذخیره شده ای وجود نداشته باشد، روند جستجو جهت اتصال به طور خودکار شروع می شود.

« اتصال جدید به منبع صوتی خارجی را فعال کنید.

« برای خاتمه دادن به اتصال موجود و شروع جستجو

برای منبع صوتی دیگر، دکمه ✕ را بیش از 0,5 s فشار دهید.

## اتصال از طریق Multi-Speaker Sound

« منبع صوتی Multi-Speaker Sound را در رادیو

انتخاب کنید.

← اگر Multi-Speaker Sound در دسترس باشد،

اتصال به این Stream به طور خودکار برقرار

می شود.



<https://rb-pt.com/160992AC2H>

برای دریافت اطلاعات تکمیلی، کد QR را اسکن کنید یا دفترچه راهنمای آنلاین را در این سایت مشاهده نمایید:

## قلاب آویز

با قلاب آویز (20) می توان رادیو را مثلاً روی یک نردبان آویزان کرد. برای این منظور قلاب آویز را در موقعیت مورد نظر بچرخانید.

## مراقبت و سرویس

### مراقبت، تعمیر و تمیز کردن دستگاه

به منظور کارایی خوب و مطمئن، رادیو و دوشاخه را تمیز نگه دارید.  
 برای پاک کردن آلودگی از یک دستمال نرم و مرطوب استفاده کنید. از بکار بردن مواد شوینده و حلال خودداری کنید.

<b>de</b>	Hiermit erklärt <b>Robert Bosch Power Tools GmbH</b> , dass der Funkanlagentyp <b>GPB18V-3C/GPB18V-3SC</b> der Richtlinie 2014/53/EU entspricht. Der vollständige Text der EU-Konformitätserklärung ist unter der folgenden Internetadresse verfügbar:
<b>en</b>	Hereby, <b>Robert Bosch Power Tools GmbH</b> declares that the radio equipment type <b>GPB18V-3C/GPB18V-3SC</b> is in compliance with Directive 2014/53/EU. The full text of the EU declaration of conformity is available at the following internet address:
<b>fr</b>	Le soussigné, <b>Robert Bosch Power Tools GmbH</b> , déclare que l'équipement radioélectrique du type <b>GPB18V-3C/GPB18V-3SC</b> est conforme à la directive 2014/53/UE. Le texte complet de la déclaration UE de conformité est disponible à l'adresse internet suivante :
<b>es</b>	Por la presente, <b>Robert Bosch Power Tools GmbH</b> declara que el tipo de equipo radioeléctrico <b>GPB18V-3C/GPB18V-3SC</b> es conforme con la Directiva 2014/53/UE. El texto completo de la declaración UE de conformidad está disponible en la dirección Internet siguiente:
<b>pt</b>	A abaixo assinada <b>Robert Bosch Power Tools GmbH</b> declara que o presente tipo de equipamento de rádio <b>GPB18V-3C/GPB18V-3SC</b> está em conformidade com a Diretiva 2014/53/UE. O texto integral da declaração de conformidade está disponível no seguinte endereço de Internet:
<b>it</b>	Il fabbricante, <b>Robert Bosch Power Tools GmbH</b> , dichiara che il tipo di apparecchiatura radio <b>GPB18V-3C/GPB18V-3SC</b> è conforme alla direttiva 2014/53/UE. Il testo completo della dichiarazione di conformità UE è disponibile al seguente indirizzo Internet:
<b>nl</b>	Hierbij verklaar ik, <b>Robert Bosch Power Tools GmbH</b> , dat het type radioapparatuur <b>GPB18V-3C/GPB18V-3SC</b> conform is met Richtlijn 2014/53/EU. De volledige tekst van de EU-conformiteitsverklaring kan worden geraadpleegd op het volgende internetadres:
<b>da</b>	Hermed erklærer <b>Robert Bosch Power Tools GmbH</b> , at radioudstyrstypen <b>GPB18V-3C/GPB18V-3SC</b> er i overensstemmelse med direktiv 2014/53/EU. EU-overensstemmelseserklæringens fulde tekst kan findes på følgende internetadresse:
<b>sv</b>	Härmed försäkrar <b>Robert Bosch Power Tools GmbH</b> att denna typ av radioutrustning <b>GPB18V-3C/GPB18V-3SC</b> överensstämmer med direktiv 2014/53/EU. Den fullständiga texten till EU-försäkran om överensstämmelse finns på följande webbadress:
<b>no</b>	<b>Robert Bosch Power Tools GmbH</b> erklærer herved at radioudstyrstypen <b>GPB18V-3C/GPB18V-3SC</b> er i overensstemmelse med direktivet 2014/53/EU. Den fullstendige teksten i EU-samsvarserklæringen er tilgjengelig på følgende nettsadresse:
<b>fi</b>	<b>Robert Bosch Power Tools GmbH</b> vakuuttaa, että radiolaitetyypin <b>GPB18V-3C/GPB18V-3SC</b> on direktiivin 2014/53/EU mukainen. EU-vaatimustenmukaisuusvakuutuksen täysimittainen teksti on saatavilla seuraavassa internetosoitteessa:
<b>el</b>	Με την παρούσα ο/η <b>Robert Bosch Power Tools GmbH</b> , δηλώνει ότι ο ραδιοεξοπλισμός <b>GPB18V-3C/GPB18V-3SC</b> πληροί την οδηγία 2014/53/ΕΕ. Το πλήρες κείμενο της δήλωσης συμμόρφωσης ΕΕ διατίθεται στην ακόλουθη ιστοσελίδα στο διαδίκτυο:
<b>tr</b>	<b>Robert Bosch Power Tools GmbH</b> , <b>GPB18V-3C/GPB18V-3SC</b> radyo ekipmanı tipinin Direktif 2014/53/EU ile uyumlu olduğunu beyan eder. AB uygunluk beyanının tam metnine aşağıdaki internet adresinden ulaşabilirsiniz:
<b>pl</b>	<b>Robert Bosch Power Tools GmbH</b> niniejszym oświadczam, że typ urządzenia radiowego <b>GPB18V-3C/GPB18V-3SC</b> jest zgodny z dyrektywą 2014/53/UE. Pełny tekst deklaracji zgodności UE jest dostępny pod następującym adresem internetowym:
<b>cs</b>	Tímto <b>Robert Bosch Power Tools GmbH</b> prohlašuje, že typ rádiového zařízení <b>GPB18V-3C/GPB18V-3SC</b> je v souladu se směrnicí 2014/53/EU. Úplné znění EU prohlášení o shodě je k dispozici na této internetové adrese:
<b>sk</b>	<b>Robert Bosch Power Tools GmbH</b> týmto vyhlasuje, že rádiové zariadenie typu <b>GPB18V-3C/GPB18V-3SC</b> je v súlade so smernicou 2014/53/EÚ. Úplné EÚ vyhlásenie o zhode je k dispozícii na tejto internetovej adrese:
<b>hu</b>	<b>Robert Bosch Power Tools GmbH</b> igazolja, hogy a <b>GPB18V-3C/GPB18V-3SC</b> típusú rádióberendezés megfelel a 2014/53/EU irányelvnek. Az EU-megfelelőségi nyilatkozat teljes szövege elérhető a következő internetes címen:
<b>ru</b>	Сим <b>Robert Bosch Power Tools GmbH</b> заявляет, что радиооборудование типа <b>GPB18V-3C/GPB18V-3SC</b> соответствует Директиве 2014/53/EU. С полным текстом декларации о соответствии EU можно ознакомиться по следующему Интернет-адресу:

II

CE

<b>uk</b>	Цим <b>Robert Bosch Power Tools GmbH</b> заявляє, що радіобладнання типу <b>GPB18V-3C/GPB18V-3SC</b> відповідає Директиві 2014/53/EU. З повним текстом декларації відповідності EU можна ознайомитися за такою Інтернет-адресою:
<b>kk</b>	Осымен <b>Robert Bosch Power Tools GmbH</b> компаниясы <b>GPB18V-3C/GPB18V-3SC</b> түріндегі радио жабдықтарды 2014/53/EU директивасына сайлығын мағлұмдайды. ЕО сәйкестік мағлұмдамасы төмендегі интернет мекенжайында қолжетімді:
<b>ro</b>	Prin prezenta, <b>Robert Bosch Power Tools GmbH</b> declară că tipul de echipamente radio <b>GPB18V-3C/GPB18V-3SC</b> este în conformitate cu Directiva 2014/53/UE. Textul integral al declarației UE de conformitate este disponibil la următoarea adresă internet:
<b>bg</b>	С настоящото <b>Robert Bosch Power Tools GmbH</b> декларира, че този тип радиосъоръжение <b>GPB18V-3C/GPB18V-3SC</b> е в съответствие с Директива 2014/53/ЕС. Цялостният текст на ЕС декларацията за съответствие може да се намери на следния интернет адрес:
<b>mk</b>	Со ова, <b>Robert Bosch Power Tools GmbH</b> потврдува дека типот на радио опрема <b>GPB18V-3C/GPB18V-3SC</b> е во согласност со Директивата 2014/53/EU. Целосниот текст на Изјавата за сообразност на ЕУ може да го прочитате на следнава интернет страница:
<b>sr</b>	Ovim <b>Robert Bosch Power Tools GmbH</b> izjavljuje da je radio-oprema tipa <b>GPB18V-3C/GPB18V-3SC</b> u skladu sa direktivom 2014/53/EU. Kompletan tekst EC izjave o usaglašenosti je dostupan na sledećoj veb-adresi:
<b>sl</b>	<b>Robert Bosch Power Tools GmbH</b> potrjuje, da je tip radijske opreme <b>GPB18V-3C/GPB18V-3SC</b> skladen z Direktivo 2014/53/EU. Celotno besedilo izjave EU o skladnosti je na voljo na naslednjem spletnem naslovu:
<b>hr</b>	<b>Robert Bosch Power Tools GmbH</b> ovime izjavljuje da je radijska oprema tipa <b>GPB18V-3C/GPB18V-3SC</b> u skladu s Direktivom 2014/53/EU. Gjeloviti tekst EU izjave o sukladnosti dostupan je na sljedećoj internetskoj adresi:
<b>et</b>	Käesolevaga deklareerib <b>Robert Bosch Power Tools GmbH</b> , et käesolev raadioseadme tüüp <b>GPB18V-3C/GPB18V-3SC</b> vastab direktiivi 2014/53/EL nõuetele. ELi vastavusdeklaratsiooni täielik tekst on kättesaadav järgmisel internetiaadressil:
<b>lv</b>	Ar šo <b>Robert Bosch Power Tools GmbH</b> deklarē, ka radioiekārta <b>GPB18V-3C/GPB18V-3SC</b> atbilst Direktīvai 2014/53/ES. Pilns ES atbilstības deklarācijas teksts ir pieejams šādā interneta vietnē:
<b>lt</b>	Aš, <b>Robert Bosch Power Tools GmbH</b> , patvirtinu, kad radijo įrenginių tipas <b>GPB18V-3C/GPB18V-3SC</b> atitinka Direktyvą 2014/53/ES. Visas ES atitikties deklaracijos tekstas prieinamas šiuo interneto adresu:
-> <a href="http://eu-doc.bosch.com/">http://eu-doc.bosch.com/</a>	



UK  
CA

i

### Declaration of Conformity

Hereby, Robert Bosch Limited as authorised representative acting on behalf of Robert Bosch Power Tools GmbH declares that the radio equipment type **GPB18V-3C/GPB18V-3SC** is in compliance with the Radio Equipment Regulations 2017. The full text of the declaration of conformity is available at the following internet address:

-> <https://gb-doc.bosch.com>

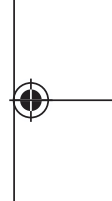

UK

PC



1 609 92A C2G | (31.07.2025) Bosch Power Tools



Servicekontakte  
Service Contacts  
Contacts de Service  
Contactos de Servicio

<https://www.bosch-pt.com/serviceaddresses>



Garantiebedingungen  
Guarantee Conditions  
Conditions de Garantie  
Condiciones de Garantía

<https://www.bosch-pt.com/guarantee/202507>