

Brugervejledning

V 1.0 EOV | Marts 2022

 **EUROBOOR**

FOR PROFESSIONALS BY PROFESSIONALS



Magnet boremaskine

ECO.32-T



Tillykke med købet af denne premium magnetiske boremaskine. Hos EUROBOOR stræber vi efter at overgå vores kunders forventninger ved at udvikle og levere førsteklasses og innovative bærbare bore- og skæreløsninger. Vi mener, at en professionel som dig skal kunne stole på en professionel leverandør. Hvilket har ført til, at vi er blevet en stor spiller i den industrielle verden med vores egen fabrik og flere kontorer verden over. Alt sammen fordi vi altid har lyttet til vores kunder og til kravene fra markedet.

Vores vision er fokuseret på at udvikle innovative bærbare værktøjer, der tilfører værdi for vores kunder og letter dem i deres daglige arbejde. Vi mister aldrig bæredygtighed, tidsbesparelser og omkostningsbesparelser af syne.

God fornøjelse med din nye maskine!

Før du betjener din nye magnetboremaskine, skal du først læse alle instruktioner. Du finder instruktionerne i denne vejledning og på advarselmærkaten på din maskine. Med korrekt brug, pleje og vedligeholdelse vil din maskine give dig mange års førsteklasses boreydelse.

FOR AT REDUCERE RISIKOEN FOR SKADE SKAL BRUGEREN LÆSE OG FORSTÅ ALLE INSTRUKTIONER

For at se alle vores kontorer og deres kontaktoplysninger kan du besøge: www.euroboor.com

Den originale manual er udarbejdet på engelsk. Hvis der skulle forekomme uoverensstemmelser i oversættelserne, skal der henvises til den oprindelige version for afklaring.

Indholdsfortegnelse

ECO.32-T	1
Indholdsfortegnelse	3
1. Sikkerhed	4
1.1 Generelle sikkerhedsinstruktioner	4
1.2 Specifikke sikkerhedsoplysninger	6
2. Beskrivelse	8
2.1 Tilsigtet brug	8
2.2 Beskrivelse og funktioner	8
2.3 Sagens indhold	9
2.4 Serienummer	9
2.5 Tekniske data	10
2.6 Symboler	11
2.7 Miljø	12
3. Forberedelse og justering	13
3.1 Montering	13
3.2 Før brug	14
4. Brug af maskinen	16
4.1 Kontrolpanel	16
4.2 Elektromagnet	16
4.3 Tænd og sluk for motoren	18
4.4 Motorens rotation	18
4.5 Kontrol af motorhastighed	18
4.6 Smøring af værktøj	18
5. Arbejde med boretilbehør	19
5.1 Kernebor	19
5.2 Spiralbor	20
5.3 Maskine vandhaner	21
5.4 Trinbor og Undersænkeer	22
6. Vedligeholdelse	23
7. Fejlfinding	25
8. Eksplosionstegninger og reservedelsliste	27
8.1 Eksplosioner views	27
8.2 Reservedelsliste	30
8.3 Ledningsdiagram	32
8.4 Garanti og service	33
8.5 Erklæring om overensstemmelse	34

1. Sikkerhed

1.1 Generelle sikkerhedsinstruktioner

Brug ikke denne magnetboremaskine, før du har læst og forstået denne vejledning grundigt, specifikt "Generelle sikkerhedsinstruktioner" og "Specifikke sikkerhedsoplysninger", herunder figurer, specifikationer, sikkerhedsforskrifter og skilte, der angiver FARE, ADVARSEL og FORSIGTIG.



ADVARSEL: Ved brug af elektrisk værktøj skal grundlæggende sikkerhedsforanstaltninger altid følges for at reducere risikoen for brand, elektrisk stød og personskade.

Overhold også de relevante nationale industrisikkerhedsforskrifter. Manglende overholdelse af sikkerhedsinstruktionerne kan føre til elektrisk stød, forbrændinger og/eller alvorlige kvæstelser.

Denne manual skal opbevares til senere brug og vedlægges magnetboremaskinen, hvis den videregives eller sælges.

ARBEJDSOMRÅDE

1. Hold dit arbejdsområde rent og godt oplyst. Rodede og mørke arbejdsområder øger antallet af ulykker;
2. Brug ikke en Magnet boremaskine i eksplosive atmosfærer, såsom i nærheden af brændbare væsker, gasser eller støv. En Magnet boremaskine kan skabe gnister, som kan antænde støv eller dampe;
3. Hold tilskuere, børn og besøgende væk, mens du betjener en Magnet boremaskine. Distractioner kan få dig til at miste kontrollen.

ELEKTRISK SIKKERHED

1. Et Magnet boremaskinestik skal passe til stikkontakten. Modifier aldrig stikket på nogen måde. Brug ikke nogen adapterstik;
2. Undgå kropskontakt med jordede overflader såsom rør, radiatorer, komfurer og køleskabe. Der er en øget risiko for elektrisk stød, hvis din krop er jordet;
3. Udsæt ikke den magnetiske boremaskine for regn eller våde forhold. Vand, der trænger ind i en maskine, øger risikoen for elektrisk stød;
4. Misbrug ikke ledningen. Brug aldrig ledningen til at bære den magnetiske boremaskine eller træk stikket ud af en stikkontakt. Hold ledningen væk fra varme, olie, skarpe kanter eller bevægelige dele. Udskift straks beskadigede ledninger. Beskadigede ledninger øger risikoen for elektrisk stød;
5. Når du betjener en Magnet boremaskine, skal du bruge en forlængerledning, der er egnet til udendørs brug, dette reducerer risikoen for elektrisk stød;
6. Hvis det er uundgåeligt at betjene en Magnet boremaskine i annonceamp placering, skal du bruge en fejlstrømsenhed (RCD), dette reducerer risikoen for elektrisk stød.

PERSONLIG SIKKERHED

1. Vær opmærksom, hold øje med, hvad du laver, og brug din sunde fornuft, når du bruger en Magnet boremaskine. Brug ikke maskinen, mens du er træt eller påvirket af stoffer, alkohol eller medicin. Et øjeblik uopmærksomhed under betjening af en Magnet boremaskine kan resultere i alvorlig personskade;
2. Klæd dig ordentligt på. Bær ikke løst tøj eller smykker. Hold dit hår, tøj og handsker væk fra bevægelige dele. Løst tøj, smykker eller langt hår kan blive fanget i bevægelige dele;
3. Undgå utilsigtet start. Sørg for, at kontakten er slukket, før du tilslutter maskinen. At bære en Magnet boremaskine med fingeren på kontakten eller tilslutte en Magnet boremaskine, der har kontakten tændt, øger ændringen af ulykker;
4. Placer aldrig hænder, fingre, handsker eller tøj i nærheden af boreområdet eller roterende maskindele;
5. Fjern justeringstaster eller kontakter, før du tænder for maskinen. En skruenøgle eller en nøgle, der efterlades fastgjort til en roterende del af maskinen, kan resultere i personskade;
6. Stræk dig ikke for langt. Hold altid ordentligt fodfæste og balance. Korrekt fodfæste og balance giver bedre kontrol over magnetboremaskinen i uventede situationer;
7. Brug sikkerhedsudstyr. Bær altid øjenværn. Støvmaske, skridsikre sikkerhedssko, sikkerhedshjelm og høreværn skal bruges for optimal sikkerhed;
8. Brug altid den medfølgende sikkerhedskæde under ethvert arbejde på ikke-vandrette overflader. Magnet boremaskine kan frigøres fra overfladen.



ADVARSEL: Bær høre- og øjenværn, når du bruger denne maskine.

BRUG OG PLEJE AF MASKINEN

1. Når du bruger maskinen på ikke-vandrette overflader, skal du bruge skærepasta. Brug ikke olie, da olien kan dryppe ned i motorenheden;
2. Under betjening af maskinen skal den ringformede fræser afkøles og smøres med skæresmøremidler af høj kvalitet;
3. Fjern altid sneglen fra den ringformede skærer efter hvert hul.



ADVARSEL: *Metalsneglen kan være skarp og meget varm!*

4. Brug klemmer eller andre praktiske løsninger til at fastgøre og understøtte emnet til en stabil platform. At holde emnet i hånden eller mod din krop er ustabil og kan føre til tab af kontrol;
5. Brug ikke maskinen, når kontakten ikke tænder eller slukker for den. Enhver maskine, der ikke kan styres med kontakten, er farlig og skal repareres;
6. Tag stikket ud af strømkilden, før du foretager justeringer, skifter tilbehør eller opbevarer værktøjet. Sådanne forebyggende sikkerhedsforanstaltninger reducerer risikoen for at starte værktøjet ved et uheld;
7. Opbevar din magnetboremaskine utilgængeligt for børn og andre utrænede personer. Værktøjer er farlige i hænderne på utrænede brugere;
8. Vedligehold din maskine med omhu. Hold skæreværktøjer skarpe og rene. Korrekt vedligeholdt værktøj med skarpe skærekanter er mindre tilbøjelige til at knække og er lettere at kontrollere;
9. Kontroller for forkert justering af bevægelige dele, brud på dele og andre forhold, der kan påvirke maskinens drift. Hvis du opdager skader, skal maskinen serviceres før brug. Mange ulykker er forårsaget af dårligt vedligeholdt værktøj;
10. Brug kun tilbehør, der anbefales af EUROBOOR til din maskinmodel. Tilbehør, der er egnet til én maskine, kan blive farligt, når det bruges på en anden maskine.

TJENESTE

1. Værktøjsservice må kun udføres af kvalificeret reparatør. Service eller vedligeholdelse udført af ukvalificeret personale kan medføre risiko for personskade;
2. Brug kun identiske reservedele ved servicering af et værktøj. Følg instruktionerne i vedligeholdelsesafsnittet i denne vejledning. Brug af uautoriserede dele eller manglende overholdelse af vedligeholdelsesinstruktionerne kan skabe risiko for elektrisk stød eller personskade;
3. EUROBOOR tilbyder ankersæt, der indeholder officielle EUROBOOR reservedele, der passer til din magnetiske boremaskine.

1.2 Specifikke sikkerhedsoplysninger

- Hold fingrene væk fra boreområdet;
- Undgå at røre ved sneglen, der automatisk skubbes ud af pilotstiften, når arbejdsproceduren er afsluttet. Kontakt med sneglen, når den er varm, eller hvis den falder, kan forårsage personskader;
- Brug altid sikkerhedsafskærmningen. Før du tænder for maskinen, skal du sikre dig, at afskærmningen er lukket forsvarligt;
- Brug altid sikkerhedskæden;
- Den magnetiske boremaskine er velegnet til brug på stål med en tykkelse fra 6 mm, uden luftspalte mellem magnetkerneoverfladen og monteringsoverfladen. Krumning, maling og uregelmæssigheder i overfladen skaber et luftspalte. Hold luftspalten på et minimum;
- Placer altid maskinen på en flad overflade;
- Må ikke clamp magnetboremaskinen på små eller uregelmæssigt formede genstande;
- Placer altid maskinen på en overflade, der er fri for spåner, spåner, spåner og overfladesnavs;
- Hold magneten ren og fri for snavs og spåner;
- Tænd ikke for maskinen, før du kontrollerer, om magnetstativet er spændt godt fast til monteringsoverfladen;
- Juster maskinen, så fræsere ikke strækker sig ind i emnet før boring. Udfør ikke design-, monterings- eller konstruktionsaktiviteter på emnet, mens maskinen er tændt;
- Før du tænder for maskinen, skal du sikre dig, at alt tilbehør er monteret korrekt;
- Tænd ikke for maskinen, før den er monteret og installeret i henhold til alle ovennævnte instruktioner;
- Brug altid den anbefalede hastighed til det tilbehør og materiale, du arbejder med;
- Brug ikke maskinen på det samme emne, som elektriske svejsere arbejder på;
- Brug kun et passende skæresmøremiddel. EUROBOOR tilbyder en bred vifte af velovervejede køle- og smøreprødukter, der passer til dine behov;
- Brug ikke flydende skærevæsker, mens du borer lodret eller over hovedet. Dyp fræsere i skærepasta, eller påfør en passende spray til disse applikationer;
- Hæld ikke skærevæske i beholderen, mens den er monteret i beslaget. Lad ikke skærevæske trænge ind i boremotoren;
- Før brug skal du sikre dig, at den bevægelige sikkerhedsafskærmning fungerer korrekt;
- I tilfælde af en fastklemt fræser skal du slukke for maskinen, afbryde maskinen fra strømforsyningen og derefter fjerne årsagen til papirstoppet, før du tænder for maskinen igen.

RESTERENDE RISIKO

På trods af at de relevante sikkerhedsforskrifter følges og deres implementering, kan visse resterende risici ikke undgås. Disse er:

- Nedsat hørelse;
- Risiko for personskade fra flyvende partikler;
- Risiko for forbrændinger på grund af, at tilbehør bliver varmt under drift;
- Risiko for personskade på grund af langvarig brug.

Forsøg altid at reducere disse risici så meget som muligt.

2. Beskrivelse

2.1 Tilsigtet brug

Denne magnetboremaskine er beregnet til kommerciel brug som boremaskine til boring af materialer med en magnetiserbar overflade ved hjælp af Kernebor og spiralbor og til gevindskæring, oprømning og Undersænke i et vejrbeskyttet miljø ved hjælp af de af EUROBOOR anbefalede påføringsværktøjer og tilbehør. Maskinen kan bruges vandret, lodret eller over hovedet.

2.2 Beskrivelse og funktioner

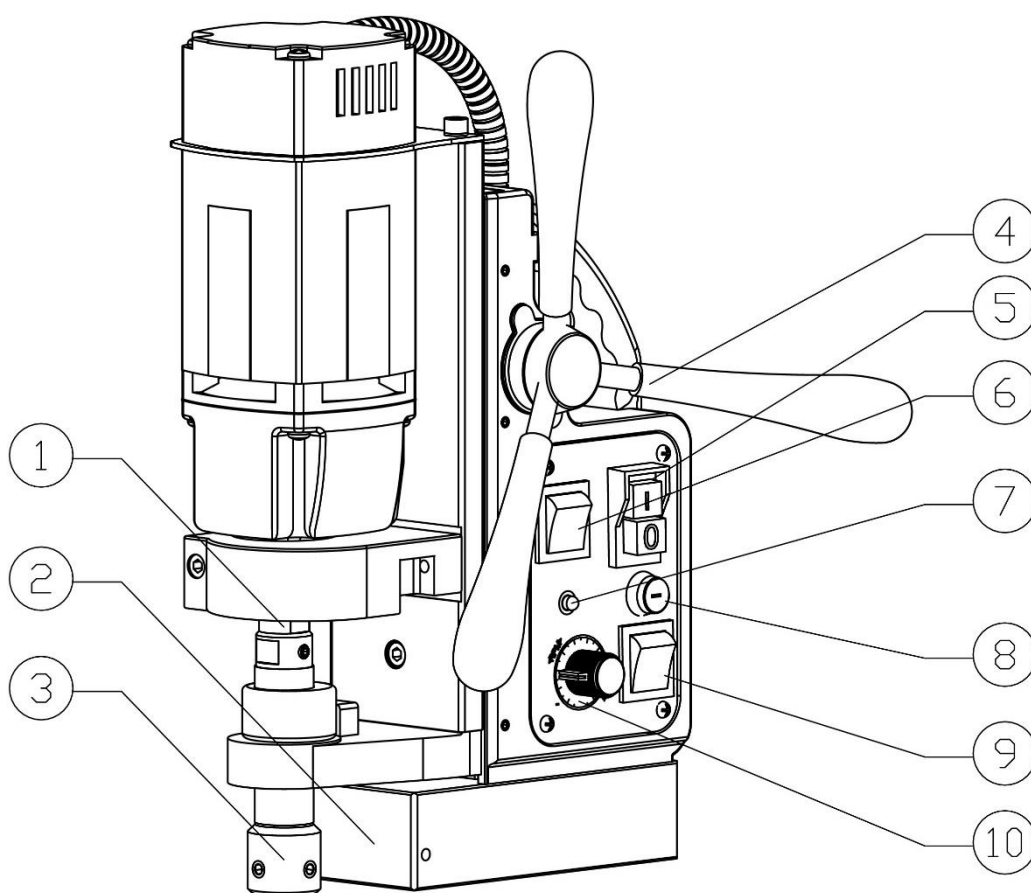

[Billede 2-1]

- | | |
|----------------------|--|
| 1. Udgangsaksel | 6. L/R-kontakt |
| 2. Elektro magnet | 7. Magnet LED-indikator |
| 3. Spindel | 8. Sikring holder |
| 4. Håndtag til foder | 9. Magnet afbryder |
| 5. Motorkontakt | 10. Potentiometer
(hastighedskontrolknop) |

2.3 Sagens indhold

1 x ECO.32-T Magnet boremaskine
1 x sikkerhedsafskærmning
3 x håndtag
3 x haneholder (Weldon) M8, M10, M12 (DIN 376) eller 1/4", 3/8", 7/16" (ANSI)
1 x unbrakonøgle 2,5 mm
1 x unbrakonøgle 3 mm
1 x unbrakonøgle 4 mm
1 x unbrakonøgle 5 mm
1 x smøresystem
1 x sikkerhedskæde
1 x brugervejledning
1 x sikkerhedshøreværn
1 x sikkerhedsbriller
1 x sikkerhedshandsker

2.4 Serienummer

Serienummeret er nævnt på maskinen tre gange: indgraveret på rammen, indgraveret på magneten og på serienummeret. mærkat på motorhuset. Yderligere serienummer Klistermærker leveres med maskinen til din administration.

Serienummeret hjælper dig, din forhandler og EUROBOOR med at validere og identificere maskinen.

For eksempel:

032T2203001

opdeles i:

032T 22 03 001

Maskine serie

År for fremstilling

Fremstillingsmåned

Identifikationsnummer

2.5 Tekniske data

	Metrikværdi	Kejserlig
Kernebor	Ø 11 - 32 mm	Ø 7/16" - 1 1/4"
Spiralbor	Ø 1 - 13 mm	Ø 1/16" - 1/2"
Gevindskæring	M3 - M12	Ø 1/8" - 7/16"
Undersænke	Ø 10 - 35 mm	Ø 3/8" - 1 3/8"
Længde	255 mm	10"
Bredde	180 mm	7 5/64"
Højde	370 - 512 mm	14 9/16" - 20 3/16"
Slagtilfælde	150 mm	5 15/16"
Vægt	12,6 kg	27.8 pund
Magnet (l x b x h)	160 x 80 x 42 mm	6 5/16" x 3 1/8" x 1 5/8"
Magnetisk kraft	1.500 kg	3,307 pund
Motoreffekt	1.000 W	9.1 A
Samlet effekt	1.050 W	9,5 A
Hastighed (uden belastning)	150 - 600 omdr./min.	
Hastighed (belastet)	225 omdr./min.	
Spindel (Weldon)	19,05 mm	3/4"
Spænding	220 - 240 V / 50 - 60 Hz	110 - 120 V / 60 Hz



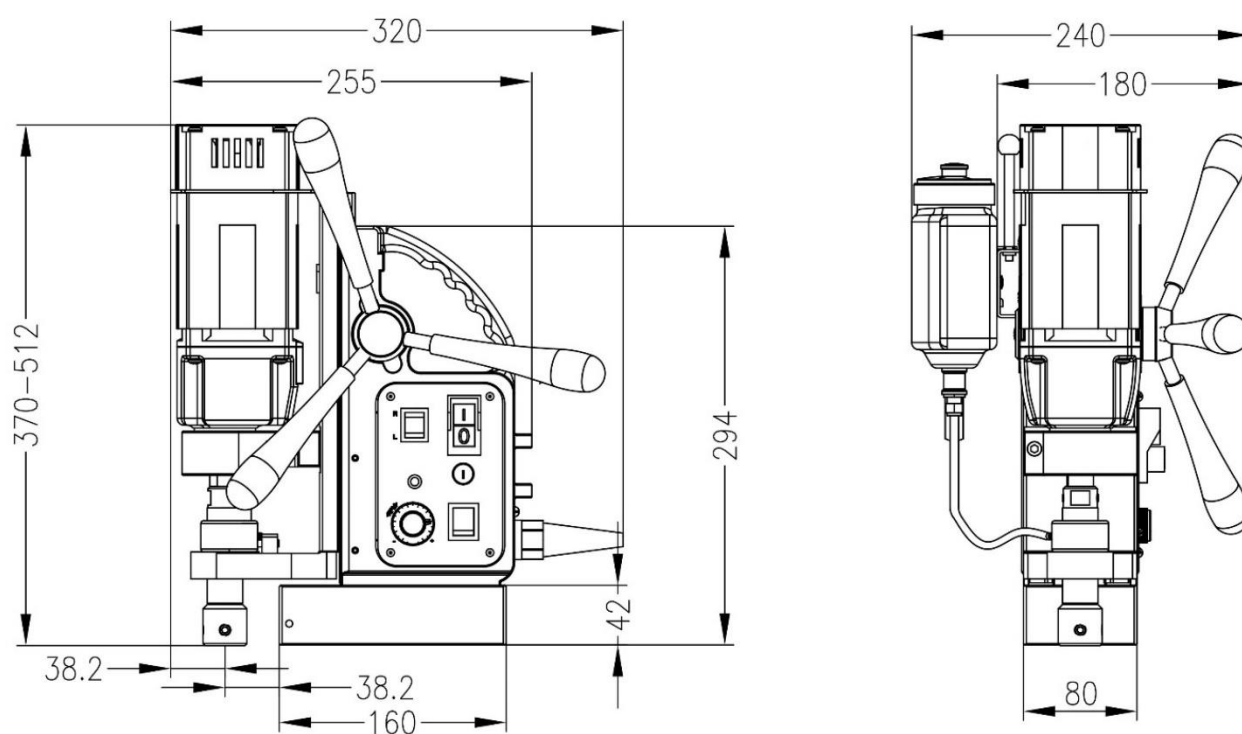

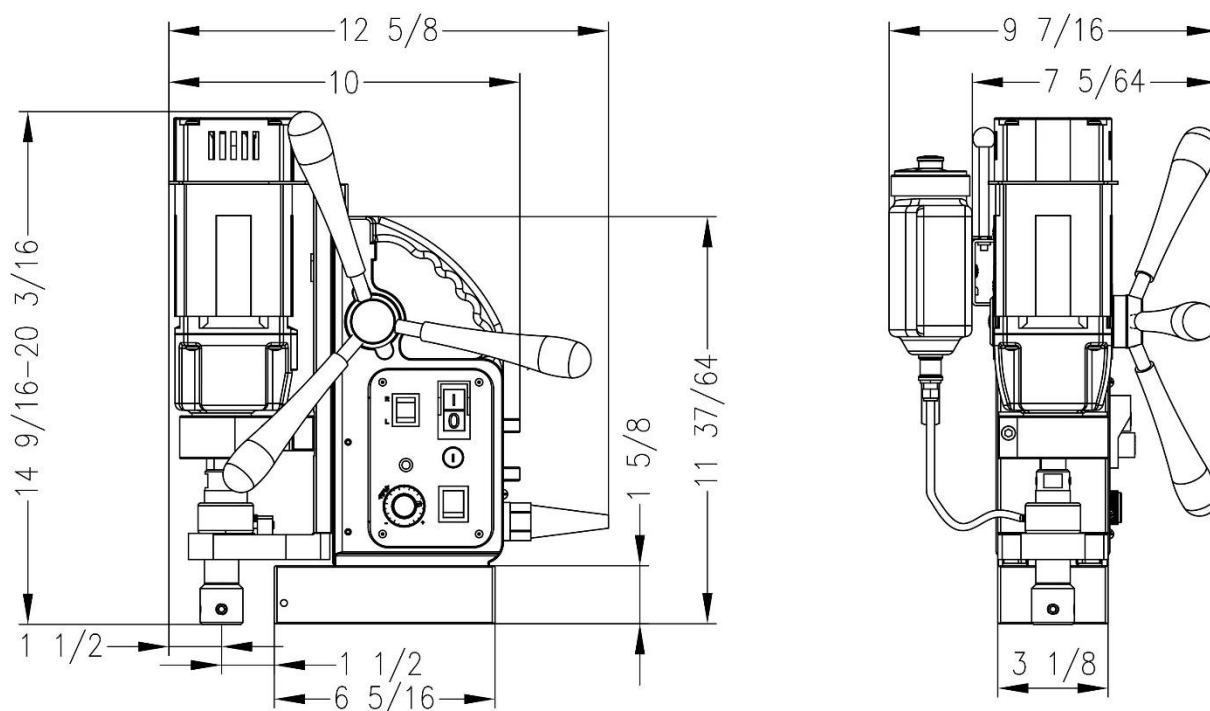

Dimensioner (mm)





Dimensioner (")



2.6 Symboler

Symbol	Udtryk, betydning	Forklaring
	Læs dokumentation	Sørg for at læse dokumentationen i denne brugervejledning og specifikt "Generelle sikkerhedsinstruktioner" og "Specifikke sikkerhedsoplysninger"
	Brug høreværn	Brug høreværn under drift
	Brug øjenværn	Brug øjenværn under drift
	Fare/advarsel/forsigtighed	Læs og anvend oplysningerne i den tilstødende tekst!
	Europæisk overensstemmelsessymbol	Bekræfter, at magnetboremaskinen er i overensstemmelse med Det Europæiske Fællesskabs direktiver
	Beskyttelsesklasse I	Produkt med grundisolering og udsatte (berørbare) ledende dele, der er yderligere forbundet til den beskyttende jordleder
	Elektromagnetisk kompatibilitet	I stand til at fungere acceptabelt i sit elektromagnetiske miljø

Symbol	Udtryk, betydning	Forklaring
	Den Internationale Elektrotekniske Kommission	Overensstemmelse med internationale elektrotekniske sikkerhedsstandarder
	ISO9001	Certificeret i henhold til ISO9001:2015 kvalitetsstyringssystem
	UL	Certificeret af Underwriters Laboratories (UL), et anerkendt laboratorium til sikkerhedstest, der er godkendt af det amerikanske føderale agentur OSHA
Mm	Millimeter	Måleenhed for dimensionerne
"	Tomme	Måleenhed for dimensionerne
Kg	Kilogram	Måleenhed for massen
Lbs	Pund	Måleenhed for massen
V	Volt	Måleenhed for den elektriske spænding
En	Ampere	Måleenhed for den elektriske strømstyrke
W	Watt	Måleenhed for output
Rpm	Omdrejninger pr. minut	Måleenhed for revolutionerne

2.7 Miljø



Særskilt indsamling. Dette produkt må ikke bortskaffes sammen med almindeligt husholdningsaffald.



Separat indsamling af brugte produkter og emballage gør det muligt at genanvende materialer og bruge dem igen. Genbrug af genbrugsmaterialer hjælper med at forhindre miljøforurening og reducerer efterspørgslen efter råmaterialer.

Lokale regler kan indeholde bestemmelser om separat indsamling af elektriske produkter fra husholdningen, på kommunale affaldspladser eller hos forhandleren, når du køber et nyt produkt.

3. Forberedelse og justering

3.1 Montering



ADVARSEL: For at reducere risikoen for personskade skal du slukke for maskinen og afbryde strømkilden, før du installerer og fjerner tilbehør, før du justerer eller ændrer opsætninger eller når du foretager reparationer. Sørg for, at alle kontakter er i OFF-position. En utilsigtet opstart kan forårsage personskade.

MONTERING AF FODERHÅNDTAGENE

1. Monter hvert af de tre fremføringshåndtag ved at skrue dem ind i navet med uret;
2. Spænd godt fast med hånden.

Håndtagene skal vende lidt udad. Pas på ikke at krydsgevind nogen af komponenterne.

MONTERING AF SIKKERHEDSAFSKÆRMNINGEN

Sikkerhedsafskærmningen beskytter mod spåner og utilsigtet kontakt og skal altid monteres før brug.

1. Hold afskærmningen foran magneten, juster åbningerne i afskærmningen med hullerne i magneten;
2. Monter skruerne i hullerne på siden af magneten.



ADVARSEL: Brug altid sikkerhedsafskærmningen.

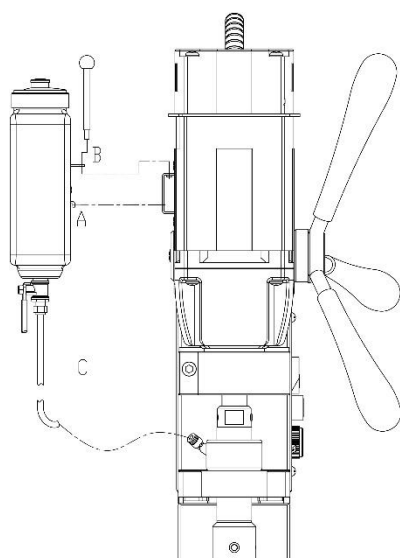

MONTERING AF SMØRESYSTEMET

Smøresystemet kan kun bruges til vandret boring (boret bruges lodret).

1. Hæng tanken (A) på tankholderen;
2. Placer og spænd fastgørelsesstiften (B);
3. Tilslut slangen (C) til fittingen på gearkassen. Sørg for, at slangen er tilsluttet helt og tæt;
4. For at frakoble slangen skal du trykke på den blå ring på forbindelsen og forsigtigt trække slangen ud.

[Billede 3-1]

For at kunne bruge smøresystemet skal det fyldes med en tilstrækkelig mængde skærevæske.

1. Sørg for, at flowregulatoren er lukket;
2. Skru hættten af;
3. Fyld beholderen med skærevæske;
4. Skru hættten på igen.



ADVARSEL: Brug ikke smøresystemet til lodret eller overliggende boring. Brug i stedet EUROBOOR skærepasta.

MONTERING AF SIKKERHEDSKÆDEN

1. Før sikkerhedskæden gennem rammegrebets åbning;
2. Vikl kæden rundt om emnet;
3. Luk kæden sikkert ved hjælp af låsen.



ADVARSEL: Brug altid sikkerhedskæden, når du borer lodret og/eller på hovedet. Sikkerhedskæden erstatter ikke magnetboremaskinens magnetiske kraft: Den bruges blot til at sikre mod fald i tilfælde af magnetfejl.

3.2 Før brug

Sørg for, at magnetens kontaktflade er plan, ren og rustfri.

Fjern eventuel lak eller primer. Ved arbejde på materialer, der ikke er magnetiserbare, skal der anvendes egnede fikseringsanordninger, der kan fås som tilbehør fra EUROBOOR, f.eks. sugeplade, vakuumplade eller rørboremaskine. Ved arbejde på stålmaterialer med en materialetykkelse på mindre end 6 mm skal emnet forstærkes med en ekstra stålplade for at garantere den magnetiske holdekraft.

Kontroller maskinen for mulige skader; Før du bruger maskinen, skal du omhyggeligt kontrollere beskyttelseskomponenterne eller let beskadigede komponenter for at sikre, at de fungerer perfekt og efter hensigten. Kontroller, at bevægelige dele er i perfekt stand, sæt dig ikke fast og kontroller, om delene er beskadigede. Alle dele skal være korrekt installeret og opfylde alle nødvendige betingelser for at sikre perfekt drift af maskinen. Beskadigede beskyttelseskomponenter skal repareres eller udskiftes i henhold til specifikationerne af EUROBOOR eller enhver autoriseret EUROBOOR-forhandler.

Brug IKKE under våde forhold eller i nærheden af brændbare væsker eller gasser.

Lad IKKE børn komme i kontakt med maskinen. Overvågning er påkrævet, når uerfarne operatører bruger denne maskine.

ELEKTRISK SIKKERHED

Elmotoren er designet til én voltage kun. Kontroller altid, at strømforsyningen svarer til spændingen på typeskiltet.

Din EUROBOOR magnetboremaskine er designet i klasse I (jordet) i henhold til EN 61029-1. Jordledning er påkrævet.

Hvis netledningen er beskadiget, skal den udskiftes med en specielt forberedt ledning, der fås hos EUROBOOR eller din EUROBOOR-forhandler.

FORLÆNGERKABEL

Hvis der kræves et forlængerkabel, skal du bruge et godkendt 3-leder forlængerkabel, der passer til denne maskines strømindsang (se tekniske data). Den mindste lederstørrelse er 1,5 mm² (til 220 V) eller 14 AWG (strømstyrke til 110 V); den maksimale længde er 30 m (± 100 fod).



ADVARSEL: Når du bruger en rulle, skal du altid rulle kablet helt ud!

NYTTIGE TIPS

- Prøv et par enkle projekter med skrotmateriale, indtil du udvikler en "følelse" for den magnetiske boremaskine;
- Lad maskinen køre ind i en periode på otte til ti timer, før du starter med store operationer. Fyld ikke maskinen for meget i denne indkøringsperiode;
- Brug aldrig maskinen med alvorlig overbelastning;
- Hold altid maskinen fri for fugt for at beskytte maskinen, dig selv og andre.

4. Brug af maskinen



ADVARSEL: Overhold altid sikkerhedsinstruktionerne og gældende regler.



ADVARSEL: For at reducere risikoen for alvorlig personskade skal du slukke for maskinen og afbryde maskinen fra strømkilden, før du foretager justeringer eller fjerner/installerer tilbehør eller tilbehør.

4.1 Kontrolpanel

Betjeningspanelet på din magnetboremaskine er designet til maksimal brugervenlighed og sikkerhed.

1. R/L-kontakt
2. Magnet LED-indikator
3. Knap til hastighedskontrol
4. Motorkontakt
5. Sikringsholder med sikring
6. Magnet afbryder

[Billede 4-1]

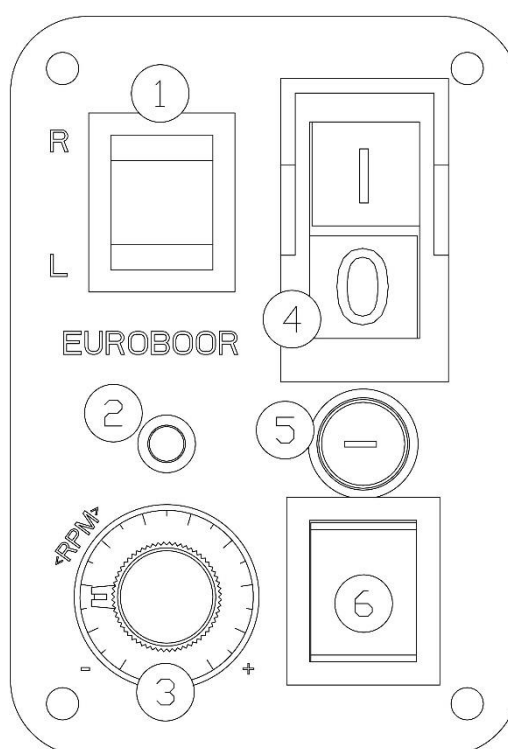

4.2 Elektromagnet

Sørg for, at magnetboremaskinen er placeret på en glat, ren, plan og solid overflade uden genstande eller snavs for at garantere maksimal vedhæftning.

Emnet skal være mindst 6 mm (1/4") tykt for at magneten kan klæbe og bore sikkert. Hvis emnet er mellem 3 mm (1/8") og 6 mm (1/4"), skal du sørge for at lave en ordentlig base for at skabe et godt magnetfelt som vist nedenfor.

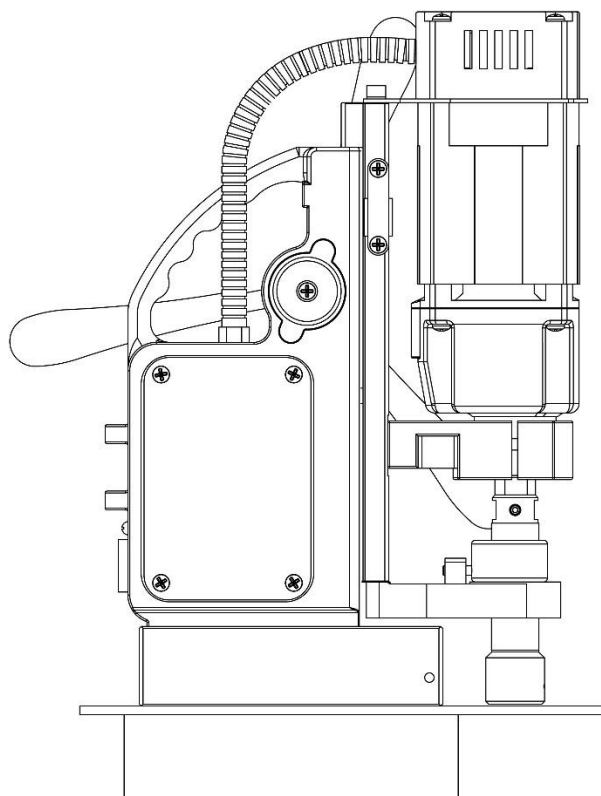

[Billede 4.2]

Elektromagneten fungerer bedst på overflader med en tykkelse på mindst 10 mm (3/8").

Når elektromagneten ikke er i stand til at skabe et godt nok magnetfelt, kan dette skyldes:

- Overfladen er ikke flad;
- Emnet er ikke magnetiserbart (f.eks. aluminium);
- Emnet er belagt eller malet;
- Emnet er ikke tykt nok.

I denne situation vil magnetindikatoren lyse RØDT. Sørg for at løse nogen af disse problemer, før du fortsætter på nogen måde og skaber usikre situationer.

1. Tilslut maskinen til lysnettet/arbejdsemnet;
2. For at aktivere magneten skal du trykke på den røde magnetkontakt:
 - Magnetkontakten lyser (rødt);
 - LED-indikatoren lyser GRØNT, når den genererede magnetiske kraft er tilstrækkelig;
3. For at deaktivere magneten skal du trykke på den samme kontakt igen.



ADVARSEL: Brug ikke denne maskine, når LED-indikatoren er RØD. Magneten genererer muligvis ikke tilstrækkelig fastgørelseskraft.

Vi vil gerne påpege, at ovennævnte forholdsregler og indikatorer ikke garanterer, at magneten ikke frigøres fra materialet. EUROBOOR påtager sig intet ansvar, når det kommer til, at magneten eller indikatorerne ikke fungerer eller fungerer dårligt.

Sørg for, at magneten sidder tæt fast på emnet, før du tænder for magnetboremaskinens motorenhed. EUROBOOR magneter har to spoler; Sørg for, at begge spoler er i kontakt med materialet. Tilslut ikke nogen anden maskine til den samme stikkontakt, som magnetboremaskinen er tilsluttet, da det kan resultere i tab af magnetisk kraft.

Brug altid den medfølgende sikkerhedskæde. At bore over dit hoved er ekstremt farligt og anbefales ikke. For brug af magnetiske boremaskiner på rør, ikke-flade eller ikke-magnetiske materialer, henviser vi til vores katalog eller vores hjemmeside www.euroboor.com hvor flere vakuumentilspændingssystemer, rørsprændesystemer og rørmaskiner kan findes.

4.3 Tænd og sluk for motoren

Motorenheden kan kun tændes, når magneten er aktiveret. For at tænde for motoren skal du trykke på den grønne knap med markeringen "I". For at slukke for motoren skal du trykke på den røde knap med mærket "O".

4.4 Motorens rotation

Motorens rotationsretning kan ændres:

- Kontakt i opadgående position (R) vil få motoren til at rotere med uret;
- Kontakt i nedadgående position (L) vil få motoren til at rotere mod uret;
- Kontakt i midterposition får ikke motoren til at rotere (neutral position).

Før du skifter motorens og spindelens rotationsretning, skal du sørge for, at motoren først er slukket for at forhindre beskadigelse af maskinen og værktøjet.

4.5 Kontrol af motorhastighed

Hastighedskontrolknappen (potentiometeret) giver dig mulighed for elektronisk at styre motorens hastighed (både med og mod uret):

- Indikatoren for potentiometeret i nederste venstre hjørne er minimumshastighed;
- Indikatoren for potentiometeret i nederste højre hjørne er maksimal hastighed;

Pas på ikke at vælte knappen.

4.6 Smøring af værktøj

HORISONTALE ANVENDELSER

For at kunne bruge smøresystemet skal tanken fyldes med et skæresmøremiddel.

1. Sørg for, at flowregulatoren er lukket;
 2. Skru hætten af;
 3. Fyld beholderen med skæresmøremiddel;
 4. Skru hætten på igen.
- Juster væskestrømmen efter behov ved hjælp af flowregulatoren;
 - Tilsæt mere skæresmøremiddel, når spånerne (metalspåner) bliver blå.

LODRETTE OG OVERHEAD-APPLIKATIONER

Dyp fræseren i skærepasta, eller påfør en passende spray.



ADVARSEL: Brug ikke smøresystemet til lodret eller overliggende boring. Brug i stedet EUROBOOR skærepasta.

Sørg for kun at bruge egnede skæresmøremidler. EUROBOOR tilbyder et bredt udvalg af skæresmøremidler til alle værktøjs- og materialekombinationer. Korrekt smøring vil hjælpe dig med at skabe bedre og hurtigere resultater og forlænge levetiden på dine værktøjer.

5. Arbejde med boretilbehør

5.1 Kernebor

Kernebor skærer kun materiale i periferien af hullet i stedet for at omdanne hele hullet til spåner. Som et resultat er den energi, der kræves for at lave et hul, lavere end for en spiralboremaskine. Når du borer med en ringformet fræser, er det ikke nødvendigt at bore et pilot hul.



ADVARSEL: Rør ikke ved kniven eller delene tæt på kniven umiddelbart efter brug, da de kan være ekstremt varme og forårsage forbrændinger på huden. Sørg for, at der ikke er nogen i arbejdsområdet, hvor metalkernen (sneglen) skubbes ud.

BORE BETINGELSER

Hvor let materialet kan bores afhænger af flere faktorer, herunder trækstyrke og slidstyrke. Mens hårdhed og/eller styrke er det sædvanlige kriterium, kan der være store variationer i bearbejdelighed mellem materialer, der viser lignende fysiske egenskaber.

Boreforholdene afhænger af krav til værktøjslevetid og overfladekvalitet. Disse forhold begrænses yderligere af værktøjets stivhed og emnet, smøring og maskineffekt. Jo hårdere materialet er, jo lavere skærehastighed.

Nogle materialer med lav hårdhed indeholder slibende stoffer, hvilket fører til hurtigt slid på skærkanten ved høje hastigheder. Fremføringshastigheder styres af stivhed i opsætningen, mængden af materiale, der skal fjernes, overfladen finish og tilgængelig maskinkraft.

BORING AF ET HUL

Nu hvor du har læst ovenstående oplysninger og sikkerhedsanbefalinger, er du klar til rent faktisk at begynde at bore. Følg disse 12 trin for det bedste boreresultat:

1. Installer den ringformede fræser:
 - Placer pilotstiften i fræseren;
 - Juster de flade flader på skæreskaftet med skruerne i værktøjsholderen;
 - Sørg for, at skæreskaftet er indtastet helt og korrekt;
 - Spænd skruerne;

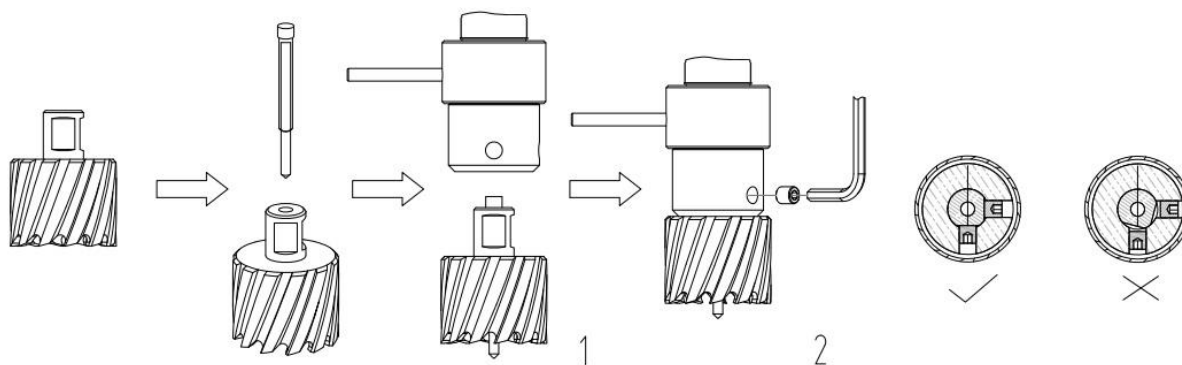

[Billede 5-1]

2. Marker præcist midten af hullet;

3. Brug pilotstiften til at placere maskinen i den korrekte position, med spidsen af pilotstiften for at møde det markerede centrum af hullet;
4. Tænd for magneten, og kontroller, at boret er i den rigtige position, og at maskinen er skubbet tæt mod emnet;
5. Fyld hullerne i spindlen med olie;
6. Tænd for motoren, og lad den køre med den ønskede hastighed;
7. Drej indføringshåndtagene for at begynde at bore. Påfør kun et let tryk, når den ringformede fræser rører ved metallet. Skub ikke den ringformede fræser med kraft ind i metallet;
8. Påfør et regelmæssigt tryk under boring. Boreydelsen forbedres ikke ved at lægge mere pres på maskinen. For meget tryk vil overbelaste motoren, og din ringformede fræser vil blive slidt hurtigere;

En kontinuerlig, ikke-misfarvet jernspån er et tegn på korrekt borehastighed og en velafkølet, skarp fræser. Lad fræsereen gøre arbejdet og giv den tid til at skære i metallet!

9. Stop med at bore regelmæssigt, fyld hullerne i spindlen og fortsæt med at bore;
10. Påfør mindre tryk, når boret skærer gennem materialet. Sneglen vil blive skubbet ud af fræsereen af pilotstiften;
11. Drej fremføringshåndtagene for at sætte motoren i højeste position, og sluk for motorenheden;
12. Fjern grater, metalpåner og rengør fræsereen og overfladen uden at komme til skade.



ADVARSEL: Sneglen er skarp og kan være varm!

5.2 Spiralbor

WELDON SKAFT 19,05 mm (3/4")

Monter spiralboret med 19.05 mm (3/4") Weldon-skaft (EUROBOOR-kode SPI eller SSPI) i spindlen og fastgør skruerne med den medfølgende unbrakonøgle.

Følg de yderligere trin i afsnittet Ringformede skærere.

STANDARD PARALLELT SKAFT (DIN338)

1. Fjern Morse Taper 2 (MT2) dornen til Weldon-skafter (se § 4.2 Morsekonus spindel)
2. Monter en MT2 dornforbindelse
 - a. EUROBOOR kode 1/2UNF-MC2 til 1/2" x 20 UNF borepatronforbindelser
 - b. EUROBOOR-kode B16-MC2 til B16 borepatronforbindelser
3. Monter den passende spiralborepatron på dornen
4. Monter boret med parallelt skaft og fastgør det

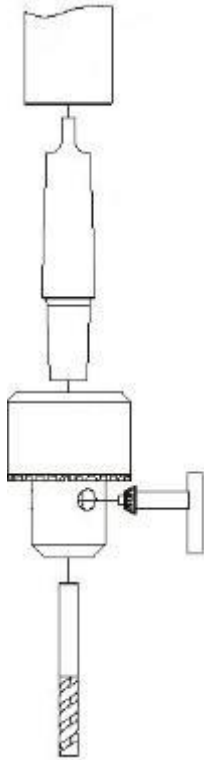

[Billede 5-2 | Eksempel på fastgørelse af en boremaskine med en nøgle]

5. Marker præcist midten af hullet, og brug spidsen af spiralboret til at placere maskinen.
For yderligere trin se afsnittet Ringformede skærere.

5.3 Maskine vandhaner

Maskinen er udstyret med rotation mod uret og kan derfor også bruges til aftapning.

BOREHANKOMBINATION MED WELDON 19,05 mm (3/4") SKAFT

1. Monter borehanen (EUROBOOR-kode EDT) i spindlen med 19.05 mm (3/4") Weldon-forbindelse og fastgør ved at stramme skrueerne med den medfølgende unbrakonøgle;
2. Sørg for, at rotationsretningen er indstillet med uret (højre = R);
3. Bor det nødvendige hul og tryk samtidigt;
4. Sluk for motoren, og indstil rotationsretningen til mod uret (venstre = L);
5. Tænd for motoren igen, og før motorenheden opad med fremføringshåndtagene, så borehanen kan komme helt ud af emnet.

MASKINHANER (DIN 371/376) MED WELDON-ADAPTER

1. Bor hullet til vandhanen i den anbefalede størrelse;
2. Sluk for motoren, og skift fræsere eller boret til haneholderen og maskinhanen;



ADVARSEL: Ændr ikke maskinens position!

3. Installer maskinhanen i haneholderen (EUROBOOR-kode TCM) og spænd skrueerne;
4. Sæt haneholderen ind i 19,05 mm (3/4") Weldon-spindelen;

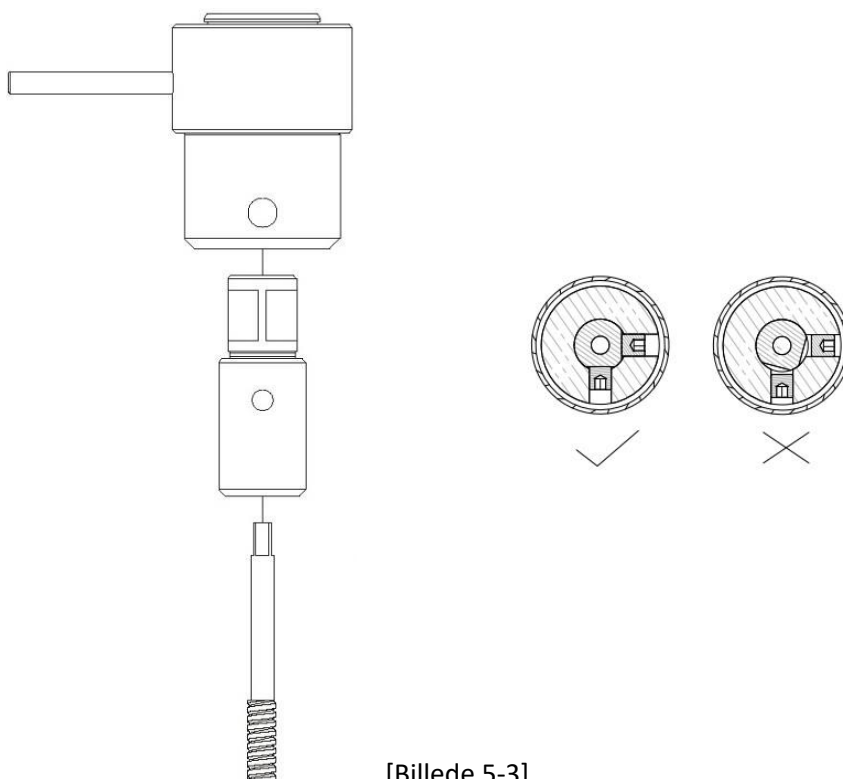

[Billede 5-3]

5. Vælg det laveste gear og hastighed, og indstil rotationsretningen til uret (højre = R);
6. Tænd for motoren, og sæt maskinens hane på det borede hul;
7. Før motorenheden ned med fremføringshåndtaget uden at anstrenge sig;
8. Sluk for motoren, og indstil rotationsretningen til mod uret (venstre = L);
9. Tænd for motoren igen, og før motorenheden opad med fremføringshåndtagene, så borehanen kan komme helt ud af emnet.



ADVARSEL: Lad ikke din vandhane skubbe motorenheden op af sig selv!

Sørg for at smøre ordentligt, mens du udfører tappearbejde, se afsnittet Kernebor.

5.4 Trinbor og Undersænkeer

Maskinen kan også bruges til oprømning eller Undersænke. Følg de trin, der er nævnt i afsnittet Spiralbor.

6. Vedligeholdelse

Din EUROBOOR magnetboremaskine er designet til at fungere over en lang periode. Kontinuerlig tilfredsstillende drift afhænger af korrekt værktøjspleje og regelmæssig rengøring.



FORSIGTIG: For at reducere risikoen for personskade skal du slukke for maskinen og afbryde maskinen fra strømkilden, før du installerer og fjerner tilbehør, før du justerer eller ændrer opsætninger, eller når du foretager reparationer. Sørg for, at kontakten er i OFF-position. En utilsigtet opstart kan forårsage personskade.

Ligesom enhver Magnet boremaskine med bevægelige dele har din EUROBOOR magnetboremaskine også brug for regelmæssig vedligeholdelsesservice. Et par anbefalinger følger:

KONTROLLER MASKINEN VISUELT FOR SKADER

Maskinen skal kontrolleres før brug for tegn på skader, der vil påvirke maskinens funktion. Der skal tages særligt hensyn til hovedkablet, hvis maskinen ser ud til at være beskadiget, bør den ikke bruges. Undladelse af at gøre det kan forårsage personskade eller død.

RENSNING

- Rengør alt snavs, støv, metalspåner og grater på din magnetiske boremaskine;
- Blæs snavs og støv ud af hovedhuset med tør luft, så ofte der ses snavs samle sig i og omkring ventilationsåbningerne. Bær godkendt øjenbeskyttelse og en godkendt støvmaske;
- Brug aldrig opløsningsmidler eller andre skrappe kemikalier til rengøring af værktøjets ikke-metalliske dele. Disse kemikalier kan svække de materialer, der bruges i disse dele. Brug en klud dampafsluttet kun med vand og mild sæbe. Lad aldrig væske komme ind i værktøjet; Nedsænk aldrig nogen del af værktøjet i en væske.

BETJENING AF MASKINEN

Maskinens funktion skal kontrolleres for at sikre, at alle komponenter fungerer korrekt. Udskift straks eventuelle defekte dele. Dette forhindrer, at korrekt fungerende dele bliver beskadiget.

TJEK MAGNETISK BASE

Før hver operation skal den magnetiske base kontrolleres for at sikre, at basen er flad, og at der ikke er nogen skader. En ujævn magnetbase vil få magneten til at holde ikke så effektivt og kan forårsage skade på operatøren. Når maskinen er ude af brug i en længere periode, skal du påføre en lille mængde maskinolie på undersiden af den magnetiske base for rustbeskyttelse. Rengør den magnetiske base igen ved næste brug.

TJEK MASKINFEDT

Gearkassens fedt bør kontrolleres en gang om måneden for at sikre, at alle bevægelige komponenter er dækket for at forhindre slid. Fedtet bør skiftes mindst en gang om året for at sikre, at du får det bedste ud af maskinen.

KULBØRSTER

Børster skal kontrolleres for at sikre, at der ikke er unormalt slid til stede. Dette bør kontrolleres mindst en gang om ugen, hvis det bruges ofte. Hvis kulbørsten har slidt mere end 2/3 af den oprindelige længde, skal børsterne udskiftes. Undladelse af at gøre det kan forårsage skade på maskinen.



ADVARSEL: Udskift altid begge kulbørster i motorenheden samtidigt. Hvis du ikke gør det, kan det føre til motorskader.

TJEK ARMATURE

Dette bør kontrolleres mindst en gang om måneden for at kontrollere, om der er visuelle tegn på skade på kroppen eller kommutatoren. Nogle tegn på slid vil blive set på kommutatoren over en periode, dette er normalt, da dette er den del, der kommer i kontakt med børsterne, men ethvert tegn på unormal skade betyder, at delen skal udskiftes.

JUSTERING AF SLÆDE

Et væsentligt krav til maskinen er, at slæden kan bevæge sig på en jævn og kontrolleret måde, fri for sideværts bevægelse og vibrationer. Denne situation kan opretholdes ved periodisk justering af objektglasset og kan opnås på følgende måde:

1. Placer maskinen i opretstående stilling, og hæv slæden til den højeste position ved hjælp af kapstanen. Rengør aluminiumsskinnerne og påfør en lille mængde let maskinolie på slidfladerne;
2. Før forsigtigt indstillingskruen ind med den medfølgende unbrakonøgle 2.5, indtil der opstår let modstand. Følg din vej ned og juster alle indstillingsmøtrikker og skruer;
3. Betjen skyderen op og ned et par gange for at teste bevægelsen og foretage yderligere nødvendige justeringer. Prøv at sikre, at alle skruer udøver et ensartet tryk på slæden fra top til bund. En perfekt justeret slæde vil fungere frit op og ned uden sidelæns bevægelse.

SMØRING AF FODERVANDRINGEN

Fremføringsvandringen skal smøres med jævne mellemrum med fedt for at sikre jævn drift.

- Hæv motorenheden til den højest mulige position;
- Smør svalehaleføringen på begge sider;
- Smør gearstangen.

Efter gentagen brug kan tandstangen løsne sig. Juster om nødvendigt de fem selvlåsende sæt skruer i venstre side. Spænd skruerne i serie, indtil tandstangen bevæger sig frit i svalehaleføringen, men ikke tillader motoren at slingre.

REPARATION, ÆNDRING OG INSPEKTION

Reparation, ændring og inspektion af EUROBOOR magnetboremaskiner skal udføres af EUROBOOR eller en autoriseret EUROBOOR-forhandler. Reservedelslisten vil være nyttig, hvis den forevises sammen med maskinen til EUROBOOR-forhandleren til service, når der anmodes om reparation eller anden vedligeholdelse.

EUROBOOR-maskiner forbedres og modificeres konstant for at inkorporere de nyeste teknologiske fremskridt. Derfor kan nogle dele (dvs. varenumre og/eller design) ændres uden forudgående varsel. På grund af EUROBOORs løbende forsknings- og udviklingsprogram kan maskinernes specifikationer ændres uden forudgående varsel.



ADVARSEL: Da andet tilbehør end det, der tilbydes af EUROBOOR, ikke er blevet testet med denne maskine, kan brug af sådant tilbehør med dette værktøj være farligt. For at reducere risikoen for kvæstelser bør der kun bruges tilbehør, der anbefales af EUROBOOR, sammen med denne maskine.

Kontakt din forhandler for yderligere information om det relevante tilbehør.

7. Fejlfinding

Magnet og motor fungerer ikke	<ul style="list-style-type: none"> - Magnetkontakten er ikke tilsluttet strømforsyningen - Beskadigede eller defekte ledninger - Defekt sikring - Defekt magnetkontakt - Defekt styreenhed - Defekt strømforsyning
Magneten fungerer, motoren fungerer ikke	<ul style="list-style-type: none"> - Beskadigede eller defekte ledninger - Kulbørster sidder fast eller er slidte - Defekt magnetkontakt - Defekt tænd/sluk-knap - Defekt styreenhed - Defekt anker og/eller felt
Magneten fungerer ikke, motoren gør det	<ul style="list-style-type: none"> - Defekt magnet - Defekt ledningsføring af magnet - Defekt styreenhed
Kernebor knækker hurtigt, huller er større end den ringformede fræser	<ul style="list-style-type: none"> - Udsalg i guiden - Bøjet spindel - Akslen, der strækker sig ud fra motoren, er bøjet - Bøjet pilotstift
Motoren kører groft og/eller sætter sig fast	<ul style="list-style-type: none"> - Bøjet spindel - Akslen, der strækker sig ud fra motoren, er bøjet - Trekantet føring ikke monteret lige - Snavs mellem spindel og trekantet føring
Motoren begynder at køre, når magnetkontakten er tændt	<ul style="list-style-type: none"> - Beskadigelse eller defekt relæ i styreenhed
Motor giver en raslende lyd	<ul style="list-style-type: none"> - Gearing (bunden af ankeret) slidt - Gear(e) slidte - Ingen olie i gearkassen
Motorbrummen, store gnister og motor har ingen kraft	<ul style="list-style-type: none"> - Anker beskadiget (brændt) - Marken brændt - Kulbørster slidte
Motoren starter ikke eller svigter	<ul style="list-style-type: none"> - Beskadigede eller defekte ledninger - Snavs i sensorstyreenheden - Defekt eller løs magnet på toppen af ankeret - Beskadiget eller defekt (sensor) styreenhed - Beskadigelse af anker eller feltspole - Beskadigede eller defekte kulbørster
Vejledning kræver en stor indsats	<ul style="list-style-type: none"> - Føringen er sat for stramt - Guiden er tør, skal smøres - Styre-/tandstangs-/rotationssystem snavset eller beskadiget
Utilstrækkelig magnetisk kraft	<ul style="list-style-type: none"> - Beskadigede eller defekte ledninger - Bunden af magneten er ikke ren og tør - Bunden af magneten er ikke flad - Emnet er ikke bart metal - Arbejdsemnet er ikke rent eller fladt - Emnet er mindre end 6 mm (for tyndt) - Defekt styreenhed - Defekt magnet

Ramme under spænding	<ul style="list-style-type: none"> - Beskadigede/defekte ledninger - Defekt magnet - Motoren er meget snavset
Sikringen springer, når magnetkontakten tændes	<ul style="list-style-type: none"> - Beskadigede eller defekte ledninger - Sikring med forkert værdi - Defekt magnetkontakt - Defekt styreenhed - Defekt magnet
Sikringen springer, når motoren startes	<ul style="list-style-type: none"> - Beskadigede eller defekte ledninger - Sikring med forkert værdi - Motoren kører nogenlunde - Defekt anker og/eller felt - Kulbørster slidte - Defekt styreenhed
Rotationssystemets frie slaglængde for lang	<ul style="list-style-type: none"> - Løs eller defekt tandstang - Defekt rotationssystem

8. Eksplosionstegninger og reservedelsliste

8.1 Eksplosioner views

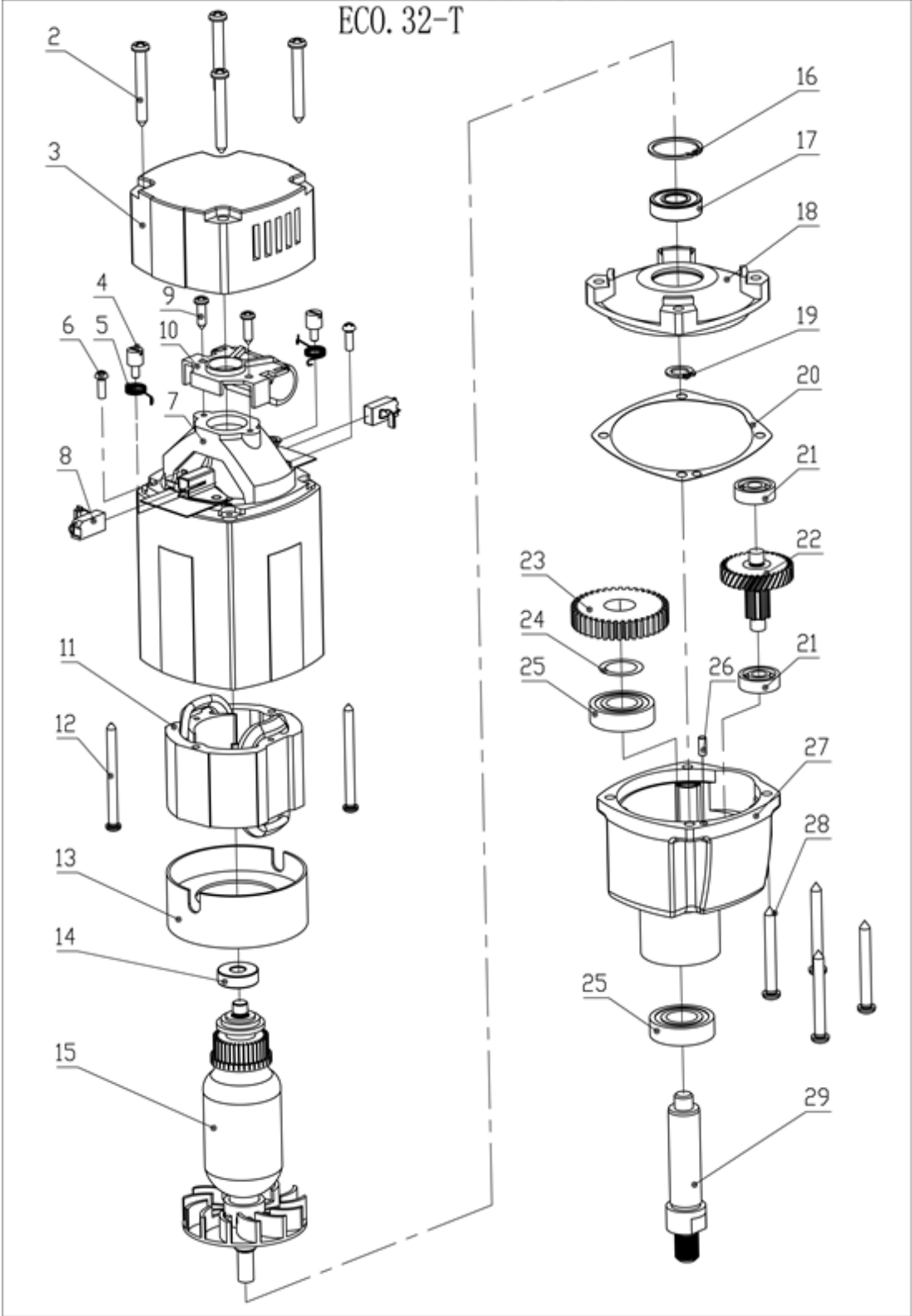

ECO. 32-T

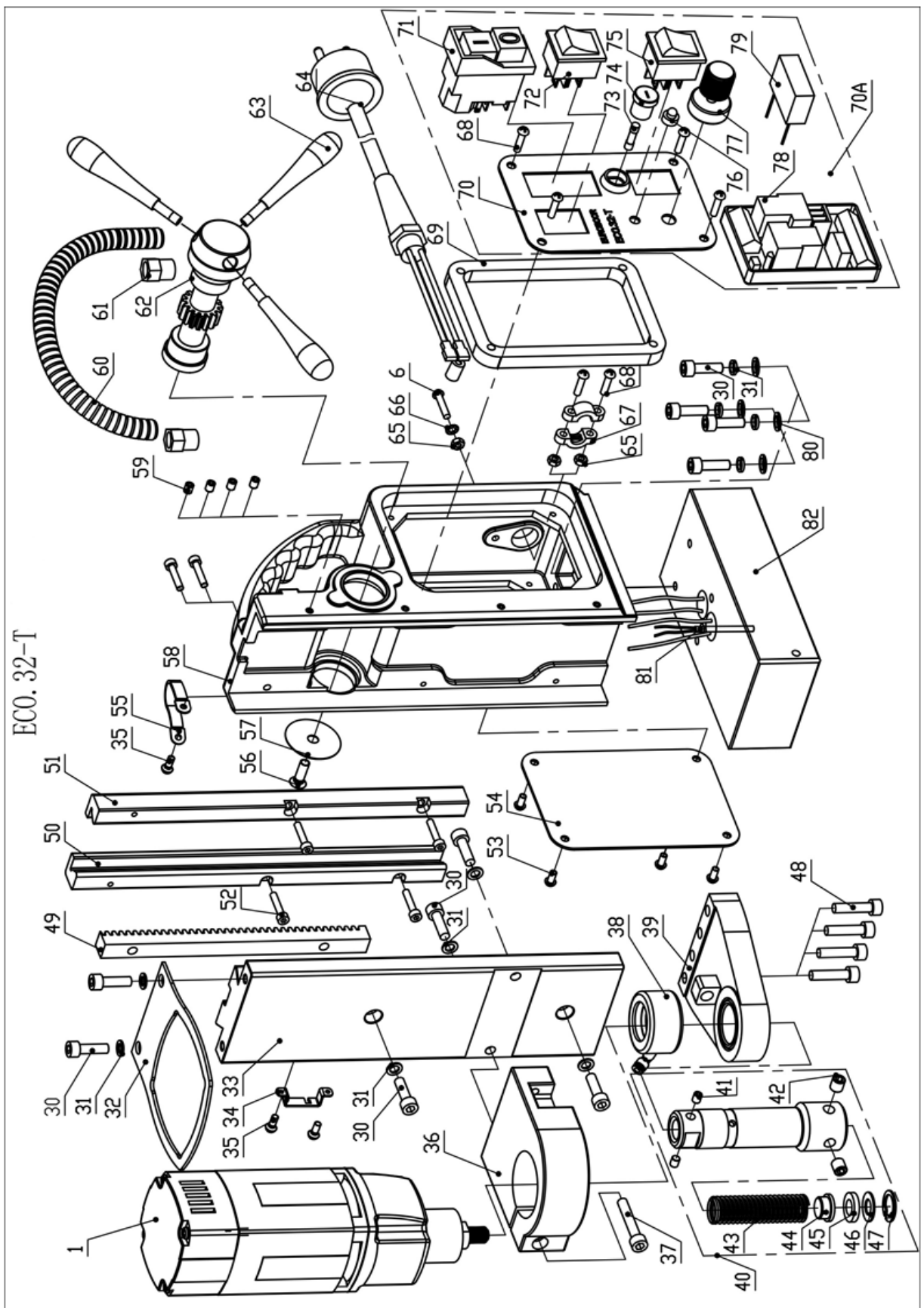

ECO. 32-T

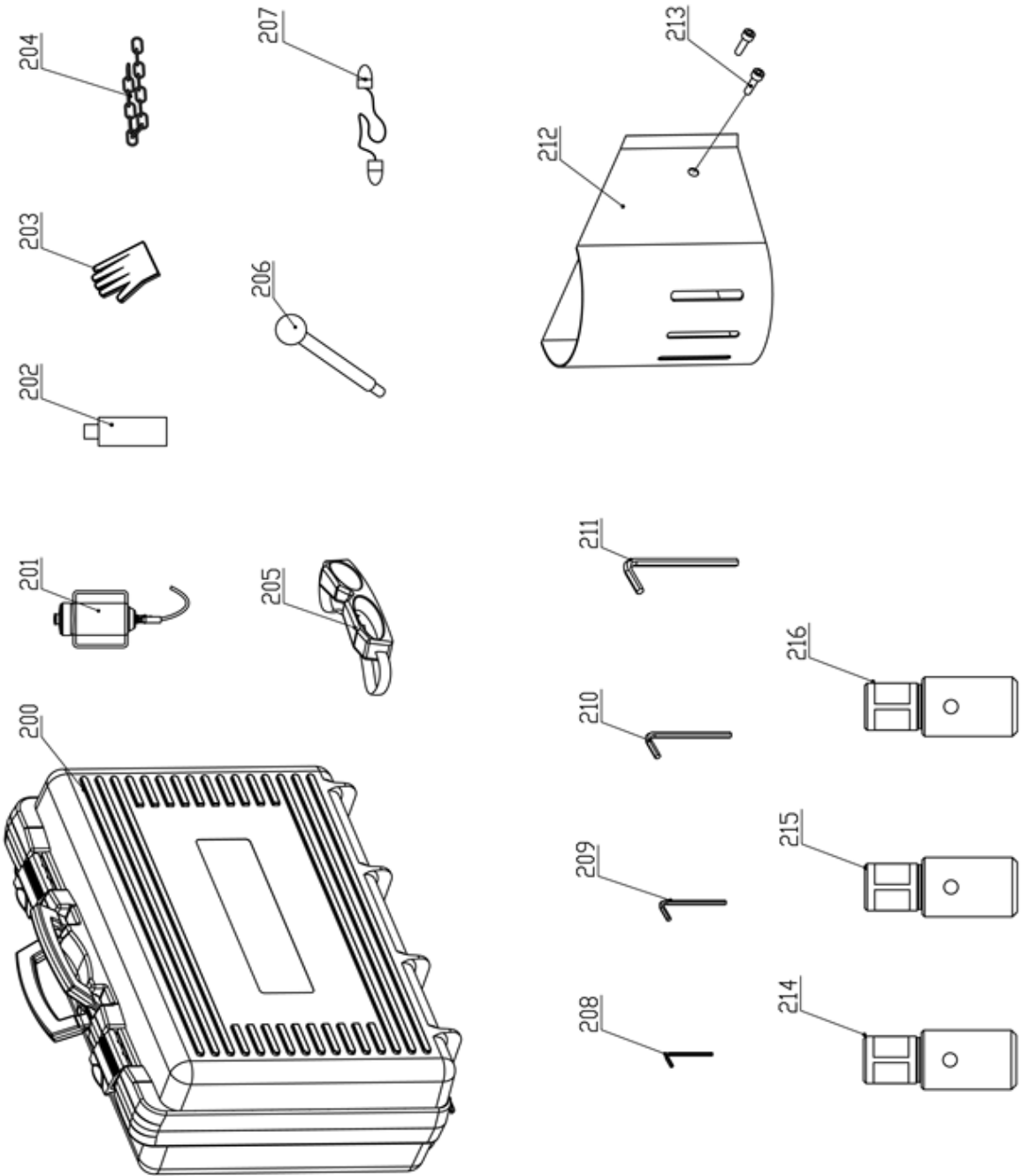

8.2 Reservedelsliste

No.	Part no.	Description	Qty
1	032T.0101	Motor 220V	1
	032T.0102	Motor 110V	
2	032.0106	Screw M5 x 50	4
3	032.0111	End cover	1
4	032.0136	Screw for spring	2
5	032.0141-1	Spring	2
6	020.0181A	Screw M4 x 15	2
7	032.0241	Housing incl. carbon brush holder	1
8	032.0146	Carbon brush set 220V	2
	032.0147	Carbon brush set 110V	
9	032.0116	Screw M4 x 16	2
10	032.0131-1	Adapter ring cap	1
11	032T.0116	Field 220V	1
	032T.0117	Field 110V	
12	032.0156	Screw BK 4 x 55	2
13	032.0161	Baffle	1
14	032.0126	Bearing 608ZZ 8x22x7	1
15	032T.0146	Armature 220V	1
	032T.0147	Armature 110V	
16	032.0166	Circlip 472/28/1.2	1
17	032.0171	Bearing 6001ZZ 12x28x8	1
18	032.0236	Inner gear plate	1
19	050.0176	Circlip	1
20	032.0237	Gasket small	1
21	032.0126	Bearing 608ZZ 8x22x7	2
22	032.1014E	Gear set	1
23	032.0186	Spindle gear 40T	1
24	032.0191	Adapter ring 17x24x0.2	1
25	032.0196	Bearing 6003 17x35x10	2
26	050.0025	Pin 4 x 10	1
27	032.0206	Gear casing	1
28	032.0216	Screw BK 5 x 40	4
29	032T.0201	Control unit 220V	1
30	020.0156	Bolt M6 x 20	10
31	020.0111	Washer M6 DIN7980	10
32	032.0041	Top fixing plate 120mm	1
33	032.0011/X	Slide	1
34	KSP.M/3	Tank holder	1
35	KSP.MS	Screw M5 x 10	3
36	032.0026	Motor holder HD 66mm	1

No.	Part no.	Description	Qty
37	020.0146B	Screw M6 x 35	1
38	020.0145/2	Coolant ring quick steel, for 020.0142/2	1
39	020.0142/2	Steady auto coolant, for 020.0145/2	1
40	032T.0032	Spindle complete for ECO.32T	1
41	020.0176	Grub screw M6 x 6	2
42	020.0136	Grub screw M8 x 8	2
43	020.0121	Spindle spring set	1
44			
45			
46			
47	020.0131	Spindle circlip 19x1.0	1
48	020.0146	Screw M6 x 25	4
49	032.0016	Rack	1
50	020.0086/X	Rail set Aluminium (L/R) L-profile	1
51			
52	020.0086/S	Rail screw for Mark II frame SS M4 x 20	6
53	020.0101	Panel screw BKVZ M4x8	4
54	PP.RSEU-220	Rear panel EB 220V	1
	PP.RSEU-110	Rear panel EB 110V	
55	020.0298	Motor cable clamp	1
56	020.0081	Screw BKVZ M6 x 16	1
57	020.0077H	End plate black	1
58	020.0056/X	Frame alu rail (L)	1
59	020.0056/S	Screw SS M5 x 6	4
60	360.1040	Motor cable cover	1
61	020.0041/H	Coupling nut PG9 (motor cable)	2
62	020.0061/XB	Capstan hub assembly black	1
63	020.0315	Arm for capstan	3
64	032.1016	Main cable set 220V EU	1
	032.1016A	Main cable set 110V US	
	020.0036/AU	Main cable 220V AU	
	020.0036/UK	Main cable 220V UK	
	020.0036/UK 110-16A	Main cable 110V 16A UK	
	020.0031	Coupling nut PG11	
6	020.0182	Grounding screw/washer/nut	1
65			
66			
65	020.0037	Cable clamp complete	1
67			
68			

No.	Part no.	Description	Qty
69	032T.0009	Spacer	1
70	PP.32TEU/4	Front panel EB ECO.32T YSW	1
70A	PPA.32T	Panel plate assembly ECO.32T 220V	1
	PPA.32T 110V	Panel plate assembly ECO.32T 110V	
71	030E.0091/Y	Motor switch 220V (5-pin) yellow	1
	030E.0092/Y	Motor switch 110V (5-pin) yellow	
72	100.0152	R/L switch (push) 1800W	1
73	020.0017	Fuse 5 x 20 F2A	1
74	020.0016	Fuse holder	1
75	020.0011/1	Magnet switch	1
76	020.0206	LED indicator set	1
77	032T.0056	Potentiometer 250K (turn)	1
78	032T.0201/2	Control unit 220V YSW	1
	032T.0202/2	Control unit 110V YSW	
79	0034	Capacitor 5uF/450V	1
80	020.0112	Washer M6	4
81	020.0201	Sensor	1
82	020.0052	Magnet 220V	1
	020.0052A	Magnet 110V	
200	032T.B015	Case ECO.32-T	1
201	KSP.Q2	Coolant tank Quick Connect 2015	1

No.	Part no.	Description	Qty
202	IBO.0.2L	Bottle 0.2LTR	1
203	PRM.61	Euroboor working gloves size M	1
	PRM.62	Euroboor working gloves size L	
	PRM.63	Euroboor working gloves size XL	
204	SAF.400	Safety chain (1 mtr) with lock	1
205	SAF.100	Safety goggles	1
206	KSP.P	Pin and knob for cooling tank	1
207	SAF.200	Ear plugs	1
208	IMB.US2.5	Allen key 2.5 mm	1
209	IMB.US3	Allen key 3.0 mm	1
210	IMB.US4	Allen key 4.0 mm	1
211	IMB.US5	Allen key 5.0 mm	1
212	SAF.MDMS	Safety guard small	1
213	020.0223	Screw M5 x 10	2
214	TCM.08D376	Tap holder DIN376 M8 Ø6	1
	TCM.1/4"ANSI	Tap holder ANSI 1/4"	
215	TCM.10D376	Tap holder DIN376 M10 Ø7	1
	TCM.3/8"ANSI	Tap holder ANSI 3/8"	
216	TCM.12D376	Tap holder DIN376 12 Ø9	1
	TCM.7/16"ANSI	Tap holder ANSI 7/16"	

8.3 Ledningsdiagram

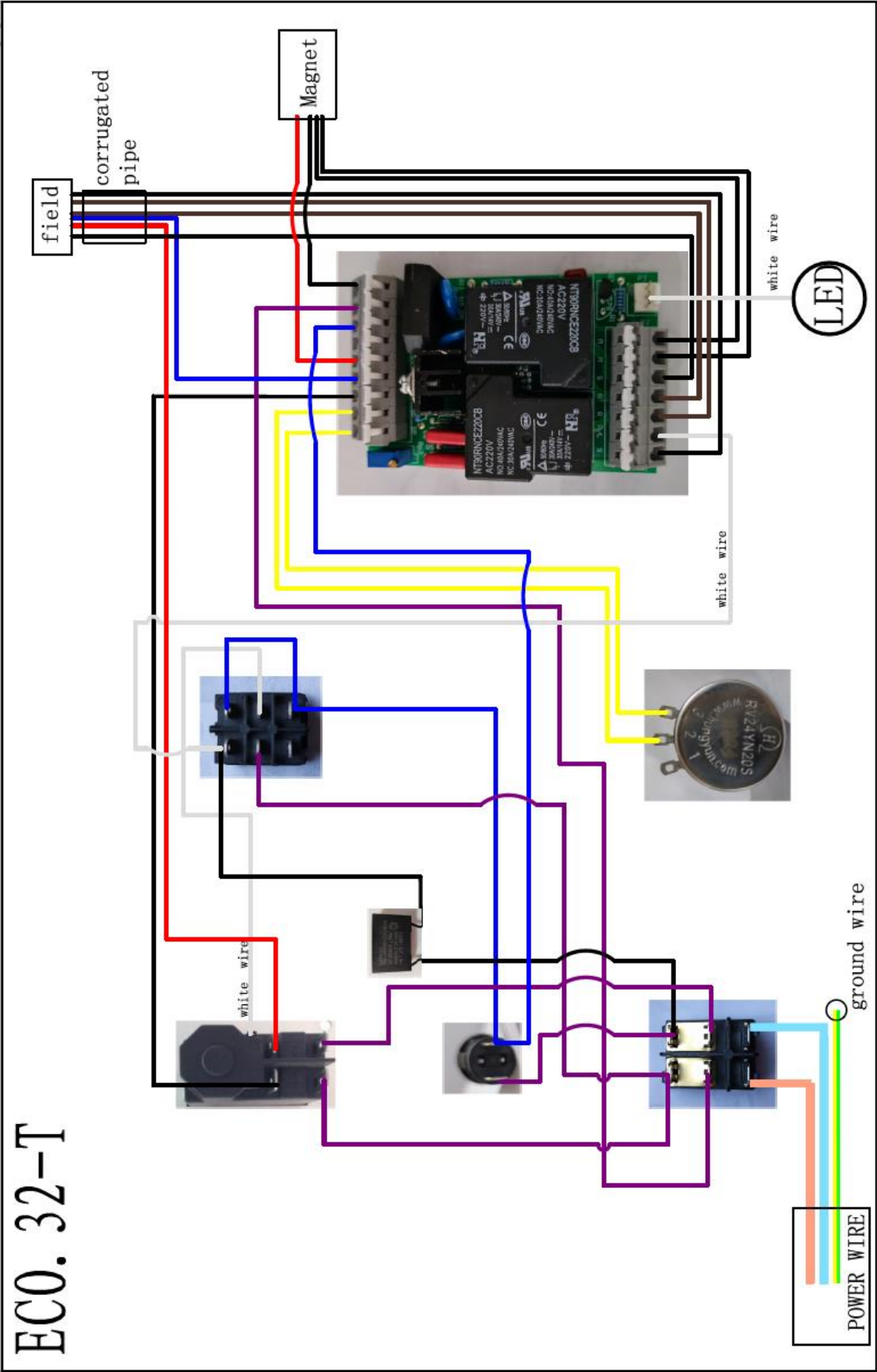

8.4 Garanti og service

GARANTI

Euroboor B.V. garanterer, at denne magnetboremaskine er fri for materialefejl og udførelsesfejl ved normal brug i en periode på 12 måneder efter købsdatoen.

Denne 12 måneders periode kan forlænges til 24 måneder i alt ved at registrere produktet på vores hjemmeside: <https://euroboor.com/support/register/>

Serienummer:

Dato for køb:

TJENESTE

For at maksimere levetiden på din EUROBOOR-maskine skal du altid bruge service og reservedele fra en officiel EUROBOOR-distributionskanal. Når du har brug for det, skal du altid kontakte det oprindelige salgssted eller, hvis det ikke længere eksisterer, distributøren af EUROBOOR-produkter i dit land.

8.5 Erklæring om overensstemmelse

CE-OVERENSSTEMMELSESERKLÆRING

EUROBOOR BV
Kryptonstraat 110
2718 TD Zoetermeer
Nederlandene



erklærer, at følgende apparat opfylder de relevante grundlæggende sikkerheds- og sundhedskrav i EF-retningslinjerne baseret på dets design og type, som bragt i omsætning af EUROBOOR BV.

<i>Betegnelse/funktion</i>	Magnet boremaskine
<i>Mærke</i>	EUROBOOR
<i>Typer</i>	ECO.32-T
<i>Bedømmelser og hovedstol</i>	220 - 240 V, 50 - 60 Hz, klasse I 110 - 120 V, 60 Hz, klasse I
<i>Karakteristika</i>	Motoreffekt 1.000 W (9,1 A) Hastighed 100 - 600 omdr./min.
<i>Gældende retningslinjer</i>	2006/42/EF om maskiner 2014/30/EU om elektromagnetisk kompatibilitet (EMC)
<i>Brugte standarder</i>	EN 55014-1:2017 EN 61000-3-2:2019 EN 61000-3-3:2013+A1:2019 EN 62841-1:2015
<i>Testlaboratorium</i>	UL
<i>Certifikat nummer</i>	4789544699

Zoetermeer, 22. marts 2022

Albert Koster

rektør

Administrerende direktør