

**DYMO®**

# **Rhino™ 4200**

Quick Start Guide

Guide de démarrage rapide

Erst Schritte

Beknopte handleiding

Guida rapida

Guía rápida de inicio

Guía de inicio rápida

Hızlı Başlama Kılavuzu

Snabbstartshandledning

Hurtigstartveiledning

Lynvejledning

Pikaopas

Skrócona instrukcja obsługi

Rövid útmutató

Stručný průvodce

Sprievodca rýchlym spustením

## **Copyright**

© 2015-2019 Newell Office Brands. All rights reserved.

No part of this document or the software may be reproduced or transmitted in any form or by any means or translated into another language without the prior written consent of Newell Office Brands.

## **Trademarks**

DYMO and Rhino are trademarks or registered trademarks in the US and other countries. All other trademarks are the property of their respective holders.

## About Your New Label Maker

For complete information on using your label maker, download the *Rhino 4200 User Guide* from [support.dymo.com](http://support.dymo.com).

### Registering Your Label Maker

Visit [www.dymo.com/register](http://www.dymo.com/register) to register your label maker online. During the registration process, you will need the serial number, which is located inside the label compartment cover.



Download User  
Guide

### Inserting the Battery

The printer can operate using six AA alkaline batteries.

#### To insert the batteries

- 1 Press the thumb latch on the back of the printer to remove the battery compartment cover.
- 2 Insert the batteries following the polarity markings (+ and -).
- 3 Replace the battery compartment cover.

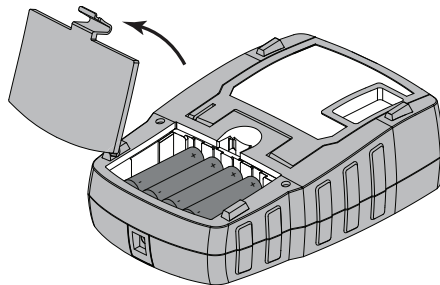

#### Safety Precautions

- Do not mix old and new batteries.
- Do not mix alkaline, standard (carbon-zinc), or rechargeable (ni-cad, ni-mh, etc.) batteries.
- Remove the batteries if the printer will not be used for a long period of time.

The printer can be powered using a rechargeable battery or AC power (included with the Kit model). Visit [www.dymo.com](http://www.dymo.com) for information on obtaining an optional rechargeable battery or AC power adapter.



Make sure to read the LiPO Safety Precautions found on page 3.

## Inserting the Label Cartridge

The printer uses DYMO IND label cartridges in widths 6 mm, 9 mm, 12 mm, or 19 mm. Visit [www.dymo.com](http://www.dymo.com) for information about purchasing label cartridges.



**Caution!** Cutter blade is extremely sharp. While replacing the label cartridge, keep fingers and other body parts away from cutter blade and do not press the cutter button.

### To insert the label cartridge

- 1 Gently lift the label cartridge door on the back of the printer.
- 2 Make sure the label and ribbon are taut across the mouth of the cartridge and that the label passes between the label guides. If necessary, turn the ribbon rewind spool clockwise to tighten the ribbon.
- 3 Insert the cartridge with the label and ribbon positioned between the label guides.
- 4 Press firmly on the cartridge until the cartridge snaps into place.

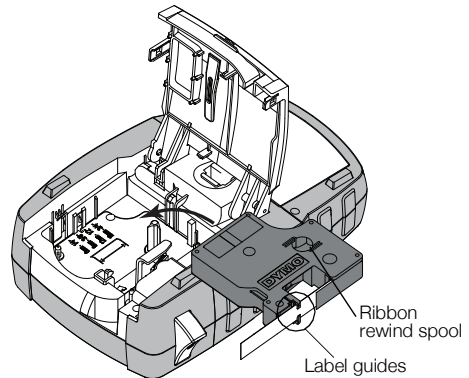

- To avoid label jams, make sure both sides of the label cartridge snap into place.
- 5 Close the label cartridge door.

## Printing Your First Label

The first time you turn on the power, you are asked to select the language and units of measure. These selections remain set until you change them.

### To print a label

- 1 Enter text to create a simple label.
- 2 Press **PRINT**.
- 3 Press the cutter button to cut the label.
- 4 Remove the backing from the label to expose the adhesive, and then attach the label.

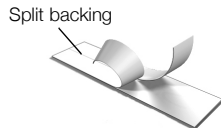

## Rechargeable Battery Safety Precautions (Kit model)

**Battery type:** LiPolymer 7.2V 1400mAh 10.08Wh

Inaccurate handling of a lithium-ion polymer rechargeable battery may cause leakage, heat, smoke, an explosion, or fire. This could cause deterioration of performance or failure. This may also damage the protection device installed in the battery. This could damage equipment or injure users. Thoroughly follow the instructions below.

### ⚠ Danger

- Use the battery only in the Rhino 4200 label maker.
- Battery can only be charged while inserted in the label maker using the charging adapter provided (9VDC/2A).
- Do not connect directly to an electric outlet or cigarette lighter charger.
- Do not store battery close to fire or inside the car where temperature may be over 60°C.

### ⚠ Warning

- Stop charging the battery if charging is not completed within three hours.

### ⚠ Caution

- Do not use the label maker or battery in a place that generates static electricity.
- Use the label maker only at room temperature.
- Battery can only be charged within +10°C to 35°C temperature range.
- Battery can only be discharged within -10°C to 60°C temperature range.
- Use only an authentic DYMO battery.

# 1-Year Warranty for Your DYMO Product

Your electronic DYMO product is sold with a 1-year warranty from the date of purchase against defects in material and workmanship. DYMO will repair or replace your product free of charge on the following conditions:

- 1 Products returned under this warranty must be accompanied by a description of the defect together with a copy of the product's proof of purchase and your full contact and delivery details: name, telephone, complete address – street, house number, postal code, city, country.
- 2 Products returned to DYMO must be adequately packaged. DYMO will accept no liability for goods lost or damaged in transit from the customer.
- 3 Products must have been used strictly in accordance with operating instructions supplied. DYMO will have no liability for defects caused by accident, misuse, alteration or neglect.
- 4 DYMO accepts no liability for any consequential loss, damage or expense of any kind resulting from the machines or accessories or the use thereof, save that liability for death or bodily injury caused by such products is not excluded.
- 5 DYMO label printers are designed for use only with DYMO-branded labels. This warranty does not cover any malfunction or damage caused by the use of third-party labels.
- 6 This warranty does not affect your statutory rights as a consumer.

## Register for 1 + 1 year warranty

Register your new DYMO product and get 1-year additional warranty.

As a registered user you also receive:

- Technical support from experts
- Helpful tips and tricks on the use of your product
- Special offers and new product announcements

Go to [www.dymo.com/register](http://www.dymo.com/register)

## What to do if your product is defective?

DYMO offers you the following service options:

- **DYMO Website:** In most situations a visit to [www.dymo.com](http://www.dymo.com) will give you the right assistance. In the Customer Support area, you will find information about your DYMO product, such as Frequently Asked Questions and solutions to known problems. The User Guide also gives you additional information.
- **DYMO Help Desk:** You can also contact the DYMO Help Desk where an associate will help you to determine the exact nature of the problem and advise you what to do next:

UK

020 3564 8354

Intl

+44 203 564 8354

## À propos de votre nouvelle étiqueteuse

Pour obtenir des informations complètes sur l'utilisation de votre étiqueteuse, téléchargez le *Guide d'utilisation Rhino 4200* par l'une des méthodes suivantes [support.dymo.com](http://support.dymo.com).



Télécharger le  
guide de  
l'utilisateur

## Enregistrement de votre étiqueteuse

Allez sur [www.dymo.com/register](http://www.dymo.com/register) pour enregistrer votre étiqueteuse en ligne. Pour la procédure d'enregistrement, vous aurez besoin du numéro de série que vous trouverez au revers du couvercle arrière de l'étiqueteuse.

## Insertion des piles

L'imprimante peut fonctionner avec six piles alcalines AA.

### Pour insérer les piles

- 1 Appuyez sur le loquet à l'arrière de l'imprimante pour ôter le couvercle du compartiment à piles.
- 2 Introduisez les piles en respectant la polarité (+ et -).
- 3 Remettez le couvercle en place.

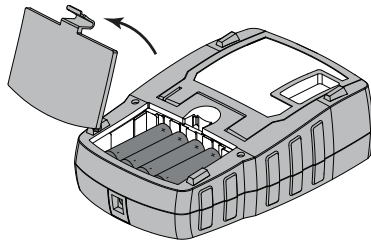

### Précautions de sécurité

- Ne pas combiner de vieilles piles avec des piles neuves.
- Ne pas combiner les piles alcalines, ordinaires (carbone-zinc) ou rechargeables (ni-cad, ni-mh, etc.) les unes avec les autres.
- Enlevez les piles si l'étiqueteuse ne doit pas être utilisée pendant une période prolongée.

L'imprimante fonctionne aussi bien au moyen de piles que sur secteur. Visitez [www.dymo.com](http://www.dymo.com) pour de plus amples renseignements concernant l'obtention d'un bloc-batterie rechargeable ou d'un adaptateur secteur en option.

 N'oubliez pas de lire les consignes de sécurité LiPo à la page 7.

## Insertion et retrait de la cassette d'étiquettes

L'imprimante utilise des cassettes d'étiquettes industrielles DYMO IND avec un choix de largeurs de 6 mm, 9 mm, 12 mm ou 19 mm. Visitez [www.dymo.com](http://www.dymo.com) pour de plus amples renseignements sur la gamme complète des étiquettes pour votre imprimante.



**Attention** : la lame est extrêmement tranchante. Lorsque vous changez de cassette d'étiquettes, tenez vos doigts et d'autres parties de votre corps à l'écart de la lame et ne pressez pas le bouton de découpe.

### Pour insérer la cassette d'étiquettes

- 1 Soulevez délicatement le couvercle de la cassette d'étiquettes au dos de l'imprimante.
- 2 Assurez-vous que l'étiquette et le ruban sont tendus sur toute l'ouverture de la cassette et que l'étiquette passe entre les guides d'étiquettes.  
S'il y a lieu, tournez la bobine dans le sens des aiguilles d'une montre pour tendre le ruban.
- 3 Insérez la cassette avec la bande et le ruban bien en place entre les guides d'étiquettes.
- 4 Appuyez fermement sur la cassette jusqu'à ce qu'elle s'enclenche.

Pour éviter les bourrages d'étiquette, assurez-vous que la cassette est bien enclenchée des deux côtés.

- 5 Fermez le couvercle de la cassette d'étiquettes.

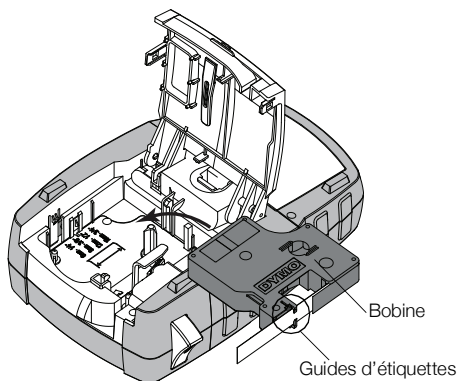

## Utilisation de l'étiqueteuse pour la première fois

Lors de la première mise en marche de l'appareil, vous êtes invité à sélectionner les paramètres de langue, de largeur d'étiquette et d'unités de mesure.

### Pour imprimer une étiquette

- 1 Entrez un texte pour créer une étiquette simple.
- 2 Appuyez sur **PRINT**.
- 3 Appuyez sur le bouton de découpe pour couper l'étiquette.
- 4 Retirez le dos de l'étiquette pour exposer l'adhésif puis collez l'étiquette.

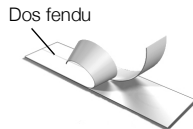

## Mesures de sécurité (modèle kit)

**Type de batterie :** LiPolymer 7.2V 1400mAh 10.08Wh

Une manipulation sans précaution d'une batterie lithium-polymère rechargeable risque d'entraîner des fuites, un échauffement, un dégagement de fumée, une explosion ou un incendie. Les performances de la batterie risquent de se détériorer et d'entraîner une panne. Le dispositif de protection installé dans la batterie risque également d'être endommagé. L'appareil risque d'être endommagé, ce qui peut occasionner des blessures aux utilisateurs. Respectez à la lettre les instructions ci-dessous.

### ⚠ Danger

- Utilisez la batterie uniquement dans l'étiqueteuse Rhino 4200.
- La batterie ne peut être rechargée que lorsqu'elle est insérée dans l'étiqueteuse et en utilisant l'adaptateur de charge fourni (9 VDC/2 A).
- Veillez à ne pas brancher directement dans une prise de courant ou dans un chargeur d'allume-cigarette.
- Ne rangez pas la batterie à proximité de flammes ou dans un véhicule dans lequel la température peut dépasser 60°C.

### ⚠ Avertissement

- Arrêtez le chargement de la batterie si celui-ci n'a pas été achevé en trois heures.

### ⚠ Attention

- N'utilisez ni l'étiqueteuse ni la batterie dans un endroit générant de l'électricité statique
- Utilisez l'étiqueteuse uniquement à la température ambiante
- La batterie peut uniquement être chargée par des températures allant de +10° C à 35° C.
- La batterie ne peut être déchargée que dans une plage de température allant de -10°C à 60°C.
- Utilisez uniquement une batterie de marque DYMO.

# 1 ans de garantie avec votre produit DYMO

Votre machine électronique DYMO est garantie contre tout défaut de pièces et de main-d'œuvre pendant une période de 1 ans à compter de la date d'achat. DYMO réparera ou remplacera gratuitement toute machine qui répond aux conditions suivantes :

- 1 Les appareils retournés sous cette garantie doivent être accompagnés d'une description du défaut ainsi qu'une copie de la preuve d'achat de l'appareil et vos coordonnées complètes en plus des détails de livraison : nom, téléphone, adresse complète – rue, numéro de maison, code postal, ville, pays.
- 2 Les appareils retournés à DYMO doivent être emballés de manière adéquate. DYMO n'accepte aucune responsabilité pour les biens perdus ou endommagés pendant le transport depuis le client.
- 3 L'appareil doit avoir été utilisé seulement conformément aux instructions d'exploitation fournies. DYMO ne sera pas tenue responsable des défauts causés par des accidents, des mauvaises utilisations, des modifications ou de la négligence.
- 4 DYMO n'accepte aucune responsabilité pour toute perte, tout dommage ou toutes dépenses consécutifs de quelque sorte que ce soit découlant de machines ou accessoires ou l'utilisation de ces derniers, sauf que la responsabilité de la mort ou de blessures corporelles causées par de tels produits n'est pas exclue.
- 5 Les imprimantes DYMO sont conçues pour être utilisées uniquement avec des étiquettes de la marque DYMO. La garantie de DYMO ne couvre pas les défauts ni les dommages causés par l'utilisation d'étiquettes autres que celles de la marque DYMO.
- 6 Cette garantie n'affecte pas vos droits statutaires à titre de consommateur.

## Enregistrez pour Garantie de 1 + 1 ans

Enregistrez votre nouveau produit DYMO et obtenez 1 an de garantie supplémentaire. En vous enregistrant comme utilisateur, vous bénéficiez également :

- D'une assistance technique experte
- De précieux conseils et astuces pour l'utilisation de votre produit
- D'offres spéciales et d'annonces de nouveaux produits

Rendez-vous sur le site [www.dymo.com/register](http://www.dymo.com/register)

## Que faire si l'appareil est en panne?

DYMO vous offre les options suivantes de service:

- **Site Web DYMO:** dans la plupart des situations, une visite à [www.dymo.com](http://www.dymo.com) vous offrira la bonne assistance. Cliquez sur "Support" et vous trouverez de l'information sur votre produit DYMO comme la Foire aux questions et les solutions aux problèmes connus. Le guide d'utilisateur vous donne de l'information supplémentaire.
- **Service de dépannage DYMO:** Vous pouvez aussi contacter le service de dépannage DYMO où un téléphoniste vous aidera à déterminer la nature exacte du problème et vous avisera sur les étapes suivantes.

FR	01 57 32 48 46	CH	+41446545919
BE	+32 - (0)2 / 700 74 53	Intl	+44 203 564 8354

## Ihr neuer Etikettendrucker

Um vollständige Informationen über den Gebrauch des Etikettendruckers zu erhalten, laden Sie die gesamte *Rhino 4200 -Bedienungsanleitung* unter [support.dymo.com](http://support.dymo.com) herunter.



Benutzerhandbuch  
herunterladen

## Registrieren des Etikettendruckers

Besuchen Sie [www.dymo.com/register](http://www.dymo.com/register), um Ihren Etikettendrucker online zu registrieren. Während dieses Vorgangs benötigen Sie die Seriennummer, die sich unterhalb des Etikettenfachdeckels befindet.

## Einsetzen der Batterien

Der Drucker kann mit sechs AA-Alkalibatterien betrieben werden.

### So setzen Sie die Batterien ein:

- 1 Drücken Sie den Riegel an der Rückseite des Druckers nach unten, um den Deckel des Batteriefachs abzunehmen.
- 2 Setzen Sie die Batterien ein und achten Sie dabei auf die Polarität (+ und -).
- 3 Setzen Sie den Batteriefachdeckel wieder auf.

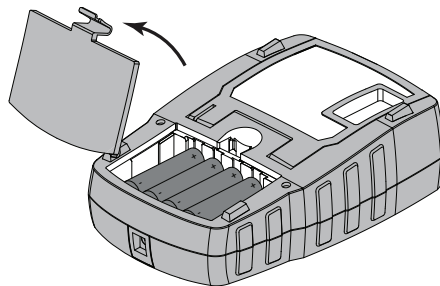

### Vorsichtsmaßnahmen

- Nie alte und neue Batterien gleichzeitig verwenden.
- Nie Alkaline-, Standard- oder wiederaufladbare Batterien mischen.
- Nehmen Sie die Batterien heraus, wenn der Etikettendrucker längere Zeit nicht benutzt wird.

Der Drucker kann mit Batterien, einem Akku oder einem Netzteil (im Kit-Modell enthalten) betrieben werden. Informationen zur Beschaffung des optionalen Akkus oder des Netzteils finden Sie unter [www.dymo.com](http://www.dymo.com).

 Lesen Sie auf jeden Fall die LIPO-Sicherheitsmaßnahmen auf Seite 11.

## Einsetzen der Etikettenkassette

Der Etikettendrucker verwendet DYMO IND-Etikettenkassetten mit einer Breite von 6 mm, 9 mm, 12 mm oder 19 mm. Besuchen Sie [www.dymo.com](http://www.dymo.com), um Informationen zum Kauf von Etikettenkassetten zu erhalten.

 **Warnung!** Die Klinge ist extrem scharf. Beim Wechseln der Etikettenkassette Finger und andere Körperteile von Klinge fernhalten und nicht auf die Schneidetaste drücken.

### So setzen Sie die Etikettenkassette ein:

- 1 Öffnen Sie vorsichtig die Klappe des Etikettenkassettenfachs auf der Rückseite des Druckers.
- 2 Sorgen Sie dafür, dass das Etikett und das Farbband straff gespannt sind und das Etikett zwischen den Führungsvorrichtungen verläuft.  
Drehen Sie, falls erforderlich, die Farbbandspule im Uhrzeigersinn, um das Farbband zu straffen.
- 3 Setzen Sie die Kassette ein und führen Sie Etikett und Farbband zwischen den Führungsvorrichtungen hindurch.

- 4 Drücken Sie die Kassette ins Fach, bis sie einrastet.

Achten Sie darauf, dass beide Seiten der Etikettenkassette einrasten, um Etikettenstaus zu verhindern.

- 5 Schließen Sie das Etikettenkassettenfach.

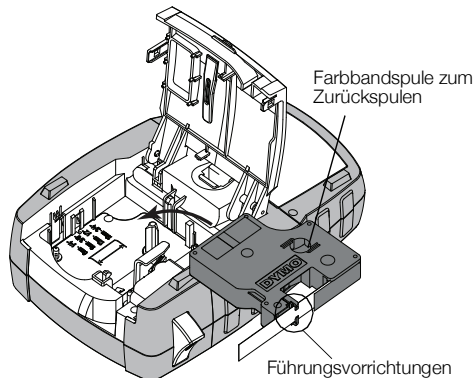

## Inbetriebnahme des Etikettendruckers

Wenn Sie den Etikettendrucker zum ersten Mal einschalten, werden Sie aufgefordert, die Einstellungen für die gewünschte Sprache, die Etikettenbreite und die Maßeinheiten auszuwählen.

### So drucken Sie ein Etikett aus

- 1 Geben Sie den Text für Ihr erstes Etikett ein.
- 2 Drücken Sie **PRINT**.
- 3 Drücken Sie die Abschneidetaste, um das Etikett zuzuschneiden.
- 4 Entfernen Sie die Rückseite des Etiketts, um die Klebefläche freizulegen. Bringen Sie anschließend das Etikett auf.

Rückenschlitzung



## Vorsichtsmaßnahmen (Kit-Modell)

**Akkutyp:** LiPolymer 7.2V 1400mAh 10.08Wh

Die unsachgemäße Verwendung eines wiederaufladbaren Lithium-Polymer-Akkus kann zum Auslaufen der Akkufflüssigkeit, zu Wärmeentwicklung, Rauchbildung, Brandentwicklung oder zu einer Explosion führen. Dadurch kann die Leistung des Akkus beeinträchtigt werden oder dieser sogar vollständig versagen. Außerdem kann durch unsachgemäße Verwendung auch die im Akku installierte Schutzvorrichtung beschädigt werden, wodurch das Gerät zerstört oder der Benutzer verletzt werden könnte. Es ist daher wichtig, dass die nachfolgenden Anweisungen genau befolgt werden.

### ⚠ Gefahr

- Verwenden Sie den Akku nur im Rhino 4200 Etikettendrucker.
- Zum Aufladen muss der mitgelieferte Ladeadapter (9VDC/2A) verwendet werden, und der Akku wird nur aufgeladen, wenn er im Etikettendrucker eingesetzt ist.
- Schließen Sie den Akku auf keinen Fall direkt an eine Steckdose oder einen Auto-Zigarettenanzünder an.
- Bewahren Sie den Akku nicht in der Nähe von Feuer oder in einem Fahrzeug auf, wo die Temperatur 60 °C überschreiten könnte.

### ⚠ Warnung

- Laden Sie den Akku nicht weiter auf, wenn dieser Vorgang länger als drei Stunden in Anspruch nimmt.

### ⚠ Vorsicht

- Verwenden Sie den Etikettendrucker oder Akku nicht an einem Ort, an dem statische Elektrizität vorhanden sein könnte.
- Verwenden Sie den Etikettendrucker nur bei Raumtemperatur.
- Der Akku darf nur in einem Temperaturbereich von +10 °C bis +35 °C aufgeladen werden.
- Der Akku kann nur im Temperaturbereich von -10 °C bis 60 °C entladen werden.
- Verwenden Sie nur Batterien der Marke DYMO.

# 1 Jahre Garantie auf Ihr Dymo Produkt

Auf Ihr elektronisches DYMO Gerät gewähren wir auf Materialfehler und Qualitätsmängel 1 Jahre Garantie ab Kaufdatum. DYMO repariert oder tauscht Ihr Gerät kostenlos aus, unter den folgenden Voraussetzungen:

- 1 Geräte, die innerhalb der Garantiezeit zurückgeschickt werden, müssen mit folgenden Dokumenten eingeschickt werden: Fehlerbeschreibung, Kaufbeleg sowie Ihre Anschrift und Lieferadresse (Name, Telefonnummer, Straße, Hausnummer, Postleitzahl, Stadt, Land).
- 2 Geräte, die an DYMO zurückgeschickt werden, müssen ausreichend verpackt sein. Für Schäden oder Verlust während des Versands übernimmt DYMO keinerlei Haftung.
- 3 Das Gerät muss gemäß der Gebrauchsanweisung benutzt worden sein. DYMO übernimmt keine Haftung für Schäden, die durch Unfall, Missbrauch, Abänderung oder Nachlässigkeit verursacht wurden.
- 4 DYMO übernimmt keine Haftung für Verlust, Schäden oder Ausgaben jeglicher Art, die aus der Benutzung der Geräte oder des Zubehörs resultieren. Die Haftung bei Todesfall oder sonstigen körperlichen Verletzungen ist davon ausgeschlossen.
- 5 DYMO Drucker sind nur für die Verwendung von Etiketten der Marke DYMO vorgesehen. Diese Garantie deckt keine Fehlfunktionen oder Beschädigungen ab, die durch die Verwendung von Fremdherstellern verursacht wurden.
- 6 Die Garantie beeinträchtigt nicht Ihre gesetzlichen Rechte als Verbraucher.

## Registrieren Sie sich für 1 + 1 Jahre Garantie

Registrieren Sie Ihr neues DYMO Produkt und Sie erhalten 1 Jahr zusätzliche Garantie. Als registriertes Mitglied erhalten Sie außerdem

- Technische Beratung durch Experten
- Hilfreiche Tipps und Tricks zum Gebrauch Ihres Produkts
- News zu Sonderangeboten und neuen Produkten

Registrierung unter [www.dymo.com/register](http://www.dymo.com/register)

## Was können Sie machen, wenn Ihr Gerät defekt ist?

DYMO bietet Ihnen die folgenden Möglichkeiten:

- **DYMO Website:** In den meisten Fällen wird Ihnen der Besuch unserer Homepage [www.dymo.com](http://www.dymo.com) behilflich sein. Klicken Sie auf "Kundendienst" und Sie werden viele nützliche Informationen über Ihr DYMO Produkt erfahren, wie zum Beispiel FAQs (meist gestellte Fragen) sowie bekannte Problemlösungen. Über das Benutzerhandbuch erhalten Sie außerdem zusätzliche Informationen.
- **DYMO Helpdesk:** Sie können auch den DYMO Helpdesk kontaktieren. Ein Ansprechpartner dort hilft Ihnen gerne bei der Lokalisierung Ihres Problems und erklärt Ihnen die weitere Vorgehensweise:

DE	069 999 91 53 54	AU	01 206 09 19 19
CH	+41446545919	Intl	+44 203 564 8354

## Uw nieuwe labelmaker

Voor volledige informatie over het gebruik van de labelmaker download u de *Rhino 4200 Gebruikershandleiding* op [support.dymo.com](http://support.dymo.com).



Download  
gebruikershandleiding

## De labelmaker registreren

Ga naar [www.dymo.com/register](http://www.dymo.com/register) om de labelmaker online te registreren. Tijdens het registratieproces hebt u het serienummer nodig dat u aan de binnenkant van de achterklep van de labelmaker kunt vinden.

## De batterijen plaatsen

De printer kan op zes AA-alkalinebatterijen werken.

### U plaatst de batterijen als volgt:

- 1 Druk op de vergrendeling aan de achterkant van de printer en verwijder het compartimentklepje.
- 2 Plaats de batterijen met de plus- (+) en minpool (-) in de juiste richting.
- 3 Zet het klepje van het compartiment terug op zijn plaats.

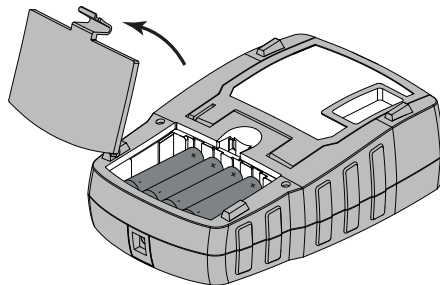

### Veiligheidsmaatregelen

- Gebruik niet gelijktijdig oude en nieuwe batterijen.
- Gebruik geen alkalinebatterijen, standaardbatterijen of oplaadbare batterijen door elkaar.
- Verwijder de batterijen als de labelmaker langere tijd niet zal worden gebruikt.

De printer werkt op accu's of wisselstroom. Voor informatie over het aanschaffen van de apart verkrijgbare accu of wisselstroomadapter gaat u naar [www.dymo.com](http://www.dymo.com)

 Vergeet niet de veiligheidsmaatregelen over de Li-ionbatterijen te lezen op pagina 15.

## Inserting the Label Cartridge

DYMO IND-labelcassettes met de volgende breedten zijn geschikt voor de labelmaker: 6 mm, 9 mm, 12 mm, en 19 mm. Visit [www.dymo.com](http://www.dymo.com) for information about purchasing label cartridges.

 **Waarschuwing:** Het snijmes is bijzonder scherp. Houd bij het plaatsen van de labelcassette uw vingers en andere lichaamsdelen uit de buurt van het snijmes en druk niet op de snijknop.

De etikettencassette plaatsen

- 1 Hef voorzichtig het deksel op van de labelcassette aan de achterkant van de printer.
- 2 Zorg dat het label en het lint strak liggen langs de opening van de cassette en dat het label tussen de labelgeleiders ligt.  
Draai, indien nodig, de spoel van het lint met de klok mee om het lint strakker te trekken.
- 3 Plaats de cassette met het label en het lint tussen de labelgeleiders.
- 4 Druk stevig op de cassette totdat deze vastklikt.

Controleer of beide zijden van de labelcassette zijn vastgeklikt om vastlopen van de labels te voorkomen.

- 5 Sluit het deksel van de labelcassette.

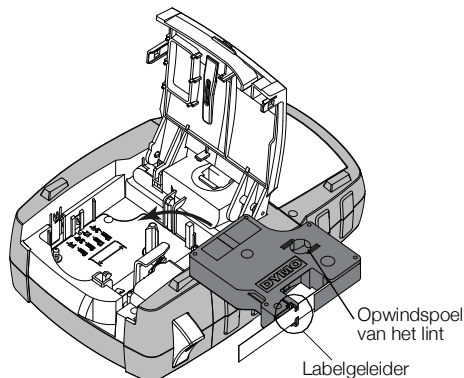

## De labelmaker voor het eerst gebruiken

Wanneer u de labelmaker voor de eerste keer aanzet, wordt u gevraagd om de taal, labelbreedte en meeteenheden te selecteren.

### Een label afdrukken

- 1 Typ wat tekst om een eenvoudig label te maken.
- 2 Druk op **PRINT**.
- 3 Druk op de snijknop om het label af te snijden.
- 4 Verwijder het schutvel van de plaklaag op het label, en plak het label op zijn plaats.

Tweedelig schutvel

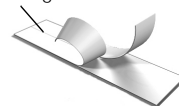

## Veiligheidsmaatregelen batterij (bouw pakket)

**Type batterij:** LiPolymer 7.2V 1400mAh 10.08Wh

Door verkeerd om te gaan met lithium-ionbatterijen kan lekkage, hitte, rook, een explosie of brand ontstaan. Hierdoor kan het product slechter gaan werken of defect raken. Ook kan het de ingebouwde bescherming van de batterij aantasten. Dit kan tot gevolg hebben dat de apparatuur beschadigt raakt of dat gebruikers letsel oplopen. Volg de onderstaande instructies nauwgezet op.

### ⚠ Gevaar

- Gebruik de batterij uitsluitend in de Rhino 4200 labelmaker.
- De batterij kan alleen met de meegeleverde (9 VDC/2 ampère) voedingsadapter worden opgeladen terwijl deze in de labelmaker zit.
- Niet direct aansluiten op een stopcontact of sigarettenaansteker.
- Berg de batterij niet op in de nabijheid van vuur of in de auto waar de temperatuur tot boven de 60°C kan oplopen.

### ⚠ Waarschuwing

- Stop het opladen van de batterij als dit niet binnen drie uur klaar is.

### ⚠ Let op

- Gebruik de labelmaker of batterij niet op een plaats waar statische elektriciteit wordt gegenereerd.
- Gebruik de labelmaker uitsluitend op kamertemperatuur.
- De batterij kan uitsluitend bij een temperatuur van 10 °C tot 35 °C worden opgeladen.
- De batterij kan alleen worden ontladen binnen een temperatuurbereik van -10 °C tot 60 °C.
- Gebruik alleen een authentieke DYMO-batterij.

# 1 jaar garantie op uw DYMO product

Uw elektronische DYMO product is verkocht met een garantie van 1 jaar vanaf de aankoopdatum tegen materiaalgebreken en/of fabricagefouten. DYMO zal uw apparaat binnen de garantietermijn gratis vervangen of repareren, mits aan de volgende voorwaarden wordt voldaan:

- 1 Bij de apparaten die teruggestuurd worden onder deze garantie dient u zowel een omschrijving van de klacht bij te sluiten als een bewijs van de aankoopdatum en uw volledige adresgegevens: naam, telefoonnummer, straatnaam, huisnummer, postcode, woonplaats en land.
- 2 Alle te repareren apparaten dienen te worden teruggestuurd naar DYMO in een degelijke verzendverpakking. DYMO is niet aansprakelijk voor eventuele beschadiging of verlies van het apparaat tijdens de verzending.
- 3 De apparaten moeten uitsluitend volgens de bijgeleverde instructies zijn gebruikt. De garantie vervalt indien de gebreken worden veroorzaakt door een ongeluk, ondeskundig gebruik, aangebrachte veranderingen en/of door onachtzaamheid.
- 4 DYMO is niet aansprakelijk voor eventueel verlies, beschadiging of kosten in welke vorm dan ook veroorzaakt door de apparaten of accessoires of het gebruik hiervan, behoudens de wetten die voor dergelijke producten aansprakelijkheid voor sterfgevallen en letselschade niet uitsluiten.
- 5 DYMO label-printers zijn ontworpen voor gebruik met DYMO-labels. De garantie van DYMO geldt niet voor defecten of schade veroorzaakt door het gebruik van labels van een ander merk.
- 6 De garantie heeft geen invloed op uw rechten als eindgebruiker.

## Registreer voor 1 + 1 jaar garantie

Registreer uw nieuw DYMO product en krijg 1 jaar extra garantie. Als een geregistreerde gebruiker krijgt u tevens:

- Technische ondersteuning van professionals
- Handige tips en trucjes over het gebruik van uw product
- Speciale aanbiedingen en aankondigingen van nieuwe producten

Ga naar [www.dymo.com/register](http://www.dymo.com/register)

## Wat te doen met een defect apparaat?

DYMO biedt u de volgende mogelijkheden aan:

- **DYMO Website:** In de meeste gevallen biedt een bezoek aan [www.dymo.com](http://www.dymo.com) een goede oplossing. Klik op "Ondersteuning" en u vindt informatie over uw DYMO product, zoals Veelgestelde Vragen (FAQs = Frequently Asked Questions) en oplossingen tot reeds bekende problemen. De gebruikershandleiding geeft u ook additionele informatie.
- **DYMO Helpdesk:** U kunt ook contact opnemen met de DYMO Helpdesk, zodat een medewerker u kan helpen met het vaststellen van het exacte probleem en u kan adviseren over de vervolgstappen:

BE	+32 - (0)2 / 700 74 53	NL	+31 - (0)70/770 38 20
Intl	+44 203 564 8354		

## Acerca de su nueva rotuladora

Para obtener información completa sobre cómo utilizar la rotuladora, descargue la *Guía del Usuario de Rhino 4200* completa desde [support.dymo.com](http://support.dymo.com).



Descargar la  
Guía del Usuario

## Registro de la rotuladora

Visite [www.dymo.com/register](http://www.dymo.com/register) para registrar la rotuladora en línea.

Durante el proceso de registro, necesitará el número de serie que encontrará en el interior de la tapa del compartimiento de las etiquetas.

## Inserción de las baterías

La rotuladora puede funcionar con seis baterías alcalinas AA.

### Para insertar las pilas

- 1 Presione el pestillo situado en la parte posterior de la rotuladora para retirar la tapa del compartimiento de las pilas.
- 2 Introduzca las pilas teniendo en cuenta la polaridad (+ y -).
- 3 Vuelva a colocar la tapa del compartimiento de las pilas.

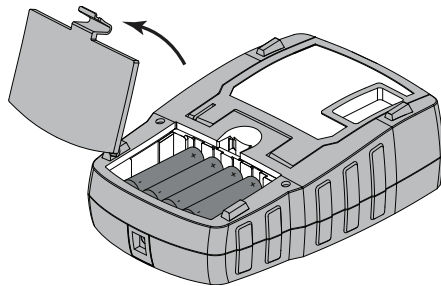

## Precauciones

- No se mezclan viejos y nuevos.
- Do not mix alkaline, estándar (carbon-zinc), o rechargeable (ni-cad, ni-mh, etc.).
- Extraiga las pilas si no va a utilizar la rotuladora durante mucho tiempo.

La rotuladora funciona con baterías o conectándola a la corriente de CA. Visite [www.dymo.com](http://www.dymo.com) para informarse sobre la obtención de un paquete de baterías recargables o un adaptador de corriente de CA opcionales.

 Asegúrese de leer las Medidas de seguridad para baterías que encontrará en la página 19.

## Cómo insertar el cartucho de etiquetas

La rotuladora utiliza cassettes de etiquetas DYMO IND en anchos de 6 mm, 9 mm, 12 mm, o 19 mm. Visite [www.dymo.com](http://www.dymo.com) para obtener información sobre la compra de cartuchos de etiquetas.



**Precaución:** La cuchilla del cortador es extremadamente filosa. Al reemplazar el casete de etiquetas, mantenga los dedos y otras partes del cuerpo alejadas de la cuchilla del cortador y no presione el botón del cortador.

### Para insertar el cartucho de etiquetas

1 Levante suavemente la tapa del cartucho de etiquetas que se encuentra en la parte posterior de la rotuladora.

2 Asegúrese de que la etiqueta y la cinta estén bien tensas a lo largo de la entrada del cartucho y de que la etiqueta pase entre las guías.

Si es necesario, rebobine la cinta en el sentido de las agujas del reloj para tensarla.

3 Inserte el cartucho con la etiqueta y la cinta colocadas entre las guías.

4 Presione firmemente el cartucho hasta que encaje en su sitio.

Para evitar que se atasquen las etiquetas, asegúrese de que el cartucho se haya encajado en su sitio por ambos lados.

5 Cierre la tapa del cartucho de etiquetas.

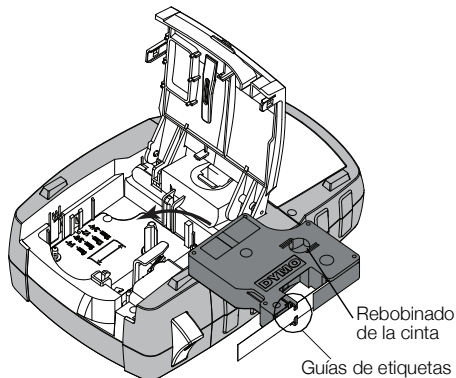

## Uso de la rotuladora por primera vez

La primera vez que encienda la rotuladora, se le pedirá que seleccione el idioma, el ancho de la etiqueta y las unidades de medida.

### Para imprimir una etiqueta, siga estos pasos

- 1 Introduzca texto para crear una etiqueta sencilla.
- 2 Pulse **PRINT**.
- 3 Pulse el botón del cortador para cortar la etiqueta.
- 4 Retire el protector de la etiqueta para dejar al descubierto el adhesivo y luego pegue la etiqueta.

Protector despegable



## Precauciones de seguridad (modelo de kit)

**Tipo de batería:** LiPolymer 7.2V 1400mAh 10.08Wh (modelo del kit)

La manipulación inadecuada de una batería recargable de polímero de litio puede provocar fugas, calentamiento, humo, explosiones o incendios. Puede causar un fallo o el deterioro del rendimiento. También puede dañar el dispositivo de protección instalado en el paquete de baterías. Esto podría dañar el equipo o causar lesiones a los usuarios. Siga las instrucciones siguientes al pie de la letra.

### ⚠ Peligro

- Utilice la batería solo en la rotuladora Rhino 4200.
- La batería solo puede cargarse mientras esté insertada en la rotuladora con el adaptador del cargador facilitado (9 VDC/2 A).
- No la conecte directamente a una toma eléctrica ni a un cargador de mecheros.
- No guarde la batería cerca del fuego o dentro de un coche, donde la temperatura puede superar los 60 °C.

### ⚠ Advertencia

- Deje de cargar la batería si la carga no ha finalizado en tres horas.

### ⚠ Precaución

- No utilice la rotuladora o la batería en un lugar en el que se genere electricidad estática.
- Utilice la rotuladora solo a temperatura ambiente.
- La batería solo se puede cargar dentro de un intervalo de temperaturas que oscile entre +10 °C y 35 °C.
- La batería solo se puede descargar dentro de un rango de temperatura de -10 °C a 60 °C.
- Utilice únicamente una batería de la marca DYMO.

# Garantía de 1 años para su producto DYMO

Su producto electrónico DYMO se vende con una garantía de 1 años, a partir de la fecha de adquisición, frente a defectos de material y fabricación. DYMO reparará y sustituirá su máquina de forma gratuita bajo las siguientes condiciones:

- 1 Las máquinas devueltas dentro del marco de esta garantía deberán ir acompañadas de una descripción del defecto junto con una copia de la prueba de compra de la máquina y sus datos completos de contacto y envío: nombre, teléfono, dirección completa (calle, número de vivienda, código postal, ciudad, país).
- 2 Las máquinas devueltas a DYMO deberán estar convenientemente empaquetadas. DYMO no se hará responsable de pérdidas de mercancías o daños sufridos en envíos procedentes del cliente.
- 3 Las máquinas deberán haberse usado estrictamente de acuerdo con las instrucciones de uso facilitadas en el momento de su adquisición. DYMO no asumirá responsabilidad alguna por defectos causados por accidente, uso indebido, alteración o negligencia.
- 4 DYMO no se hace responsable de pérdidas emergentes, daños o gastos adicionales de cualquier tipo provocados por la máquina, los accesorios o el uso de estos, excepto en casos de muerte o lesión física causadas por dichos productos, en los que la responsabilidad no queda excluida.
- 5 Las impresoras DYMO están diseñadas para utilizar sólo etiquetas de la marca DYMO. La garantía no cubre el mal funcionamiento o el daño que pueda causar el uso de etiquetas de otros fabricantes.
- 6 Esta garantía no afecta a sus derechos legales como consumidor.

## Registre para recibir garantía de 1 + 1 años

Registre su producto nuevo de DYMO y llévase 1 año extra de garantía. Como cliente registrado recibirá también:

- Asistencia técnica de expertos
- Consejos y trucos útiles para el uso de su producto
- Ofertas especiales y publicaciones sobre productos nuevos

Vaya a [www.dymo.com/register](http://www.dymo.com/register)

## ¿Qué hacer si su máquina es defectuosa?

DYMO le ofrece las siguientes opciones de servicio:

- Página web de DYMO: En la mayoría de los casos, una visita a nuestra página [www.dymo.com](http://www.dymo.com) le ofrecerá la asistencia que necesita. Haga clic en "Asistencia" y encontrará información acerca de su producto DYMO, así como una serie de preguntas frecuentes y las soluciones a problemas conocidos. El manual del usuario también le ofrece información adicional.
- Teléfono de asistencia DYMO: También puede ponerse en contacto con el teléfono de asistencia DYMO, donde un operador le ayudará a determinar la naturaleza exacta del problema y le aconsejará sobre qué hacer a continuación:

ES

+34 91 177 61 24

Intl

+44 203 564 8354

## Informazioni sulla nuova etichettatrice

Per informazioni complete sull'uso dell'etichettatrice, scaricare il *Guida per utente Rhino 4200* da **support.dymo.com**.



Scarica la Guida dell'utente

## Registrazione dell'etichettatrice

Visitare **www.dymo.com/register** per registrare l'etichettatrice. Durante la registrazione sarà necessario immettere il numero di serie affisso all'interno del coperchio del comparto della cartuccia.

## Inserimento delle batterie

La stampante può funzionare con sei batterie alcaline AA.

### Per inserire le batterie

- 1 Premere la chiusura a scatto sul retro della stampante per aprire il coperchio del vano batterie.
- 2 Inserire le batterie rispettando le polarità indicate sulle batterie stesse (+ e -).
- 3 Richiudere il coperchio del vano batterie.

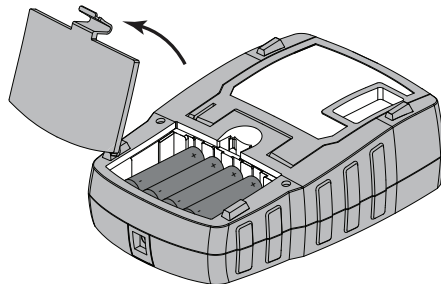

### Precauzioni

- Non mischiare batterie vecchie e nuove.
- Non mischiare batterie alcaline, standard (carbonio-zinco) o ricaricabili (ni-cad, ni-mh, ecc.).
- Qualora non si utilizzasse l'etichettatrice per diverso tempo rimuovere le batterie dal vano.

La stampante può essere alimentata a batterie oppure a corrente alternata. Visitare **www.dymo.com** per informazioni su come richiedere la batteria ricaricabile o l'alimentatore CA opzionale.



Leggere le precauzioni sulle batterie LiPo a pagina 23.

## Inserimento della cartuccia di etichette

L'etichettatrice utilizza cartuccia DYMO IND disponibili in larghezze di 6 mm, 9 mm, 12 mm e 19 mm. Visita [www.dymo.com](http://www.dymo.com) per informazioni sull'acquisto di cartucce di etichette.



Attenzione: La lama del taglierino è molto tagliente. Durante la sostituzione della cartuccia delle etichette, mantenere le dita e altre parti del corpo a distanza dal taglierino e non premere il pulsante taglierino.

### Per inserire la cartuccia di etichette

- 1 Sollevare delicatamente lo sportello della cartuccia di etichette sul retro della stampante.
- 2 Verificare che il nastro sia ben teso lungo l'apertura della cartuccia e che l'etichetta passi tra le guide.  
Se necessario riavvolgere il nastro in senso orario per tenderlo.
- 3 Inserire la cartuccia con l'etichetta e il nastro posizionati tra le guide.
- 4 Premere con decisione la cartuccia per inserirla in posizione.

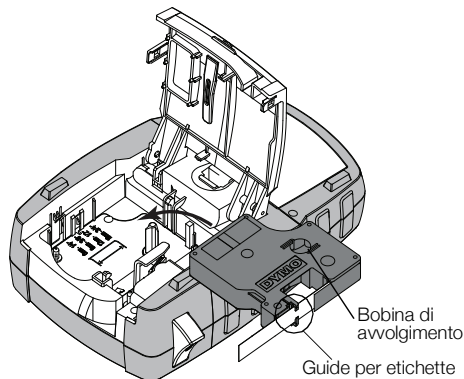

Per evitare inceppamenti verificare che entrambi i lati della cartuccia siano inseriti a fondo.

- 5 Chiudere lo sportello della cartuccia di etichette.

## Primo utilizzo dell'etichettatrice

La prima volta che si accende l'etichettatrice un messaggio invita a scegliere le impostazioni di lingua, larghezza delle etichette e unità di misura.

### Per stampare un'etichetta

- 1 Inserire un testo per creare una semplice etichetta.
- 2 Premere **PRINT**.
- 3 Premere il pulsante della taglierina per tagliare l'etichetta.
- 4 Rimuovere la pellicola protettiva dall'etichetta per esporre l'adesivo, quindi affiggere l'etichetta dove desiderato.

Separare l'etichetta dalla pellicola

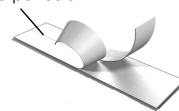

## Precauzioni (Modello di kit)

### Tipo di batteria: LiPolymer 7.2V 1400mAh 10.08Wh

Le batterie ricaricabili al litio-polimero possono manifestare perdite, surriscaldarsi, incendiarsi o esplodere se non sono maneggiate con cura. Queste condizioni provocheranno a loro volta un guasto alla stampante e potrebbero danneggiare i meccanismi di protezione della batteria stessa. Ciò comporta di conseguenza possibili infortuni o lesioni all'utente.

Attenersi scrupolosamente alle istruzioni seguenti.

#### **Pericolo**

- Utilizzare la batteria soltanto con l'etichettatrice Rhino 4200.
- La batteria può essere caricata solo mentre è inserita nell'etichettatrice, utilizzando l'adattatore di carica fornito (9 VDC/2 A).
- Non collegare direttamente la batteria ad una presa elettrica o all'accendisigari dell'autovettura.
- Non conservare la batteria in prossimità di fiamme o in un'autovettura quando la temperatura supera i 60°C.

#### **Avvertenza**

- Interrompere la carica della batteria se non si completa entro tre ore.

#### **Attenzione**

- Non utilizzare l'etichettatrice o la batteria in un luogo che genera elettricità statica.
- Utilizzare l'etichettatrice solo a temperatura ambiente.
- Caricare la batteria solo quando la temperatura ambiente è compresa tra +10°C e 35°C.
- La batteria può essere scaricata solo entro -10 °C - 60 °C.
- Utilizzare solo una batteria con marchio DYMO.

# 1 anni di garanzia per i prodotti DYMO

I prodotti DYMO sono venduti con 1 anni di garanzia dalla data di acquisto contro difetti di fabbricazione e di realizzazione. DYMO si assume l'impegno di riparare o di sostituire gratuitamente il vostro prodotto nel caso in cui ricorrano le presenti condizioni:

- 1 I prodotti resi nell'ambito della garanzia devono essere accompagnati dalla descrizione del difetto riscontrato, dalla prova dell'acquisto del prodotto (ricevuta o fattura) e dai dettagli di contatto: nominativo, numero di telefono, indirizzo completo - via o piazza, codice d'avviamento postale, città, provincia.
- 2 I prodotti restituiti a DYMO devono essere imballati in modo adeguato. DYMO non accetta responsabilità per i prodotti perduti o danneggiati durante il trasporto dal cliente.
- 3 L'utilizzo dei prodotti deve avvenire in piena conformità con le istruzioni operative fornite nella confezione. DYMO non si assume alcuna responsabilità per i danni cagionati da caduta, uso scorretto, alterazione o negligenza.
- 4 DYMO non assume alcuna responsabilità per qualsivoglia perdita, danno o spesa cagionata dalla macchina, dagli accessori e dal loro utilizzo fatta salva quella per morte o danni fisici.
- 5 Le stampanti DYMO sono intese per l'uso unicamente con etichette di marca DYMO. La presente garanzia non copre difetti o danni provocati dall'utilizzo di etichette di produttori terzi.
- 6 Questa garanzia non incide sui diritti del consumatore sanciti dalla normativa vigente.

## Registrati per ricevere 1 +1 anni di garanzia!

Registrando il prodotto DYMO avrete diritto a 1 anno extra di garanzia. Inoltre, in qualità di utenti registrati, avrete accesso a una serie di strumenti utili per ottenere il massimo dal vostro prodotto:

- Supporto tecnico da parte di personale qualificato
- Suggerimenti utili per l'utilizzo del prodotto
- Offerte speciali e presentazione di nuovi prodotti

Vai su [www.dymo.com/register](http://www.dymo.com/register)

## Che cosa fare se il prodotto DYMO è difettoso?

DYMO offre i seguenti servizi:

- **Sito web DYMO:** nella maggioranza dei casi visitare il sito [www.dymo.it](http://www.dymo.it) è sufficiente per ottenere l'assistenza desiderata. Cliccare alla voce "Supporto" per trovare tutte le informazioni sul proprio prodotto quali le "Domande più frequenti" e le soluzioni per risolvere i principali problemi. Maggiori informazioni sulla guida d'uso;
- **DYMO HelpDesk:** E' possibile contattare telefonicamente l'helpdesk DYMO. Un operatore è a disposizione per determinare la natura esatta del problema e suggerire una soluzione adeguata.

IT +39 02 23 33 15 57

CH +41446545919

Intl +44 203 564 8354

## Sobre sua nova impressora de etiquetas

Para obter informações completas sobre sua impressora de etiquetas, faça o download do *Guia do Usuário Rhino 4200* em [support.dymo.com](http://support.dymo.com).



Download  
*Guia do Usuário*

## Registro da sua impressora de etiquetas

Acesse [www.dymo.com/register](http://www.dymo.com/register) para registrar on-line a sua impressora de etiquetas. Durante o processo de registro, você precisará do número de série, localizado dentro da tampa posterior da impressora de etiquetas.

## Inserção das pilhas

- 1 Pressione a trava na parte posterior da impressora para remover a tampa do compartimento da bateria.
- 2 Insira as pilhas obedecendo às marcas de polaridade (+ e -).
- 3 Recoloque a tampa do compartimento da bateria.

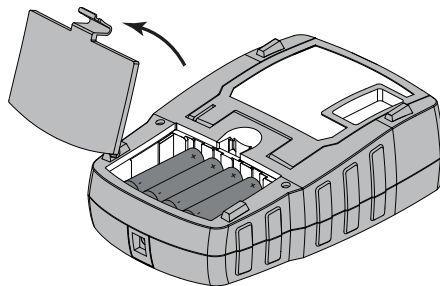

## Precauções de segurança

- Não misture pilhas novas e velhas”
- Não misture baterias alcalinas, padrão (zinco-carbono) ou recarregáveis (Ni-Cd, Ni-MH, etc.)
- Remova as pilhas se não houver previsão de uso da impressora de etiquetas por um longo período.

A impressora pode ser alimentada por baterias ou por CA. Acesse [www.dymo.com](http://www.dymo.com) para obter informações sobre a aquisição de uma bateria recarregável opcional ou um adaptador de alimentação de CA.

 Certifique-se de ler as precauções de segurança referentes a íon de lítio na página 27.

## Inserção do cartucho de etiquetas

A impressora usa cartuchos de etiqueta DYMO IND nas larguras de 6 mm, 9 mm, 12 mm ou 19 mm. Visite [www.dymo.com](http://www.dymo.com) para obter informações sobre a compra de cartuchos de etiquetas.



**Cuidado:** A lâmina de corte é extremamente afiada. Ao substituir a cassette de etiquetas, mantenha os dedos e outras partes do corpo afastados da lâmina de corte e não prima o botão do cortador.

### Para inserir o cartucho de etiquetas

**1** Levante com cuidado a porta do cartucho de etiquetas, na parte posterior da impressora.

**2** Certifique-se de que a etiqueta e a fita estejam esticadas no bocal do cartucho e que a etiqueta esteja passando entre as guias.

Se necessário, gire a bobina da fita no sentido horário para esticar a fita.

**3** Insira o cartucho com a etiqueta e a fita posicionadas entre as guias.

**4** Pressione o cartucho firmemente até que se encaixe no local certo.

Para evitar obstruções, certifique-se de que ambos os lados do cartucho de etiquetas estejam encaixados corretamente.

**5** Feche a porta do cartucho de etiquetas.

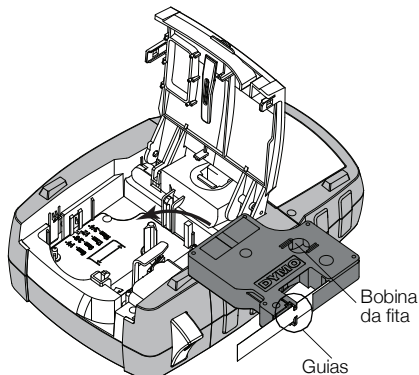

## Utilização da impressora de etiquetas pela primeira vez

Quando a impressora for ligada pela primeira vez, você deverá selecionar as configurações de idioma, largura da etiqueta e unidades de medida.

### Para imprimir uma etiqueta

- 1 Digite algum texto para criar uma etiqueta simples.
- 2 Pressione **PRINT**.
- 3 Pressione o botão do cortador para cortar a etiqueta.
- 4 Retire a proteção da etiqueta para expor a face adesiva e então cole a etiqueta.

Divisão na parte de trás

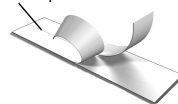

## Precauções de segurança

**Typ akumuladora:** 7.2V, 1400mAh 10.08Wh

O manuseio inadequado da bateria recarregável de polímero de lítio pode causar fugas, calor, fumaça, explosão ou incêndio. Isso pode prejudicar o desempenho ou provocar falhas. Também pode danificar o dispositivo de protecção instalado na bateria. Isso pode danificar o equipamento ou provocar ferimentos nos utilizadores. Siga todas as instruções abaixo.

### Perigo

- Use a bateria apenas na impressora de etiquetas Rhino 4200.
- Só é possível carregar a bateria enquanto esta estiver introduzida na impressora de etiquetas utilizando o carregador fornecido (9VDC/2A).
- Não conecte diretamente a uma tomada elétrica ou a carregadores que utilizam conexões para acendedores de cigarro.
- Não armazene a bateria junto de fogo ou no interior de um automóvel onde a temperatura possa ser superior a 60 °C.

### Aviso

- Interrompa o carregamento da bateria se ele não for concluído dentro de três horas.

### Cuidado

- Não utilize a impressora de etiquetas ou a bateria num local que gere eletricidade estática.
- Utilize a impressora de etiquetas apenas à temperatura ambiente.
- A bateria só pode ser carregada a uma temperatura entre +10°C—35°C.
- A bateria só pode ser descarregada dentro da faixa de temperatura de -10 °C a 60 °C.
- Use apenas uma bateria da marca DYMO.

# 1 anos de garantia para o seu produto DYMO

O seu produto electrónico DYMO é vendido com uma garantia de 1 anos, a partir da data de aquisição, contra defeitos de material e de fabrico. Os custos de reparação ou substituição do equipamento serão assumidos pela DYMO nas seguintes condições:

- 1 As máquinas devolvidas ao abrigo desta garantia devem fazer-se acompanhar por uma descrição do defeito, assim como por uma cópia da prova de compra da máquina, e pelos seus dados de contacto completos e pormenores da entrega: nome, telefone, endereço completo - rua, número da casa, código postal, cidade, país.
- 2 As máquinas devolvidas à DYMO devem ser devidamente embaladas. A DYMO não assumirá qualquer responsabilidade por mercadorias perdidas ou danificadas enviadas pelo cliente.
- 3 As máquinas deverão ter sido utilizadas estritamente de acordo com as instruções de funcionamento fornecidas, no momento da aquisição. A DYMO não assumirá a responsabilidade por defeitos causados por acidente, uso indevido, alteração do produto ou negligência.
- 4 A DYMO não assume qualquer responsabilidade por qualquer perda, danos ou despesas consequentes, de qualquer tipo, resultantes das máquinas ou acessórios ou da sua utilização, salvo se a responsabilidade por morte ou lesão física causadas por tais produtos não estiver excluída.
- 5 As impressoras DYMO foram projetadas para uso somente com as etiquetas fabricadas pela DYMO. Esta garantia não cobre defeitos ou danos causados pelo uso de etiquetas de outros fornecedores.
- 6 Esta garantia não afecta os seus direitos legais como consumidor.

## Registre-se para receber 1 + 1 ano de garantia!

Registe o seu novo produto DYMO agora mesmo e receba um ano de garantia extra. Como utilizador registado também receberá:

- Auxílio técnico de especialistas
- Informações úteis e truques para a utilização do seu produto
- Ofertas especiais e informações sobre novos produtos

Visite o sítio [www.dymo.com/register](http://www.dymo.com/register)

## O que fazer se a sua máquina apresentar algum defeito?

A DYMO oferece-lhe as seguintes opções de assistência:

- **Web site da DYMO:** Na maioria das situações uma consulta da página [www.dymo.com](http://www.dymo.com) fornecer-lhe-á a ajuda necessária. Clique em "Support" (Assistência) e encontrará informações relativas ao seu produto DYMO, tal como Frequently Asked Questions (Perguntas Frequentes) e soluções para problemas comuns. O guia do utilizador também lhe fornece informações adicionais.
- **Serviço de Atendimento ao Cliente da DYMO:** Poderá igualmente contactar o Serviço de Atendimento ao Cliente da DYMO, onde um operador o ajudará a determinar a verdadeira causa do problema e aconselhá-lo sobre o que deverá fazer a seguir:

PT

+35 1 213 665 376

Intl

+44 203 564 8354

## Yeni Etiketleme Makineniz Hakkında

Etiketleme makinenizin kullanımıyla ilgili ayrıntılı bilgi için, [support.dymo.com](http://support.dymo.com) adresinden *Rhino 4200 Kullanıcı Kılavuzu*'nu indirin.



Kullanım  
kılavuzunu  
indirin

## Etiketleme Makinenizi Kaydetme

Etiketleme makinenizi çevrimiçi kaydetmek için [www.dymo.com/register](http://www.dymo.com/register) adresini ziyaret edin. Kayıt işlemi sırasında, etiket bölmesi kapağının içerisinde bulunan seri numarasına ihtiyacınız olacaktır.

## Pilleri Takma

Yazıcı, altı tane AA alkalin pille çalıştırılabilir.

### Pilleri takmak için

- 1 Pil bölmesi kapağını çıkartmak amacıyla yazıcının arkasındaki tırnağa basın.
- 2 Pilleri kutup işaretlerine (+ ve -) bakarak takın.
- 3 Pil bölmesi kapağını yerine takın.

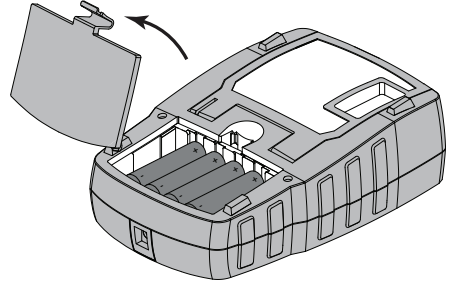

## Önlemleri

- Eski ve yeni pilleri birlikte kullanmayın.
- Alkalin, standart (karbon çinko) veya şarj edilebilir (ni-cad, ni-mh vb.) Pilleri karıştırmayın.
- Etiketleme makinesi uzun süre kullanılmıyacaksa pilleri çıkarın.

Yazıcı pille veya AC gücüyle çalıştırılabilir. İsteğe bağlı şarj edilebilir pil paketi veya AC güç adaptörü edinme hakkında bilgi almak için, [www.dymo.com](http://www.dymo.com) web sitesini ziyaret edin.



sayfa 31'de bulunan LiPO Güvenlik Önlemleri'ni okuduğunuzdan emin olun.

## Etiket Kartuşunu Takma

Etiketleme makinesi 6 mm, 9 mm, 12 mm veya 19 mm genişliklerinde DYMO IND etiket kasetleri kullanır. Etiket kartuşları satın alma hakkında bilgi için [www.dymo.com](http://www.dymo.com) adresini ziyaret edin.



**Dikkat :** Kesici bıçak oldukça keskindir. Etiket kutusunu değiştirirken, parmaklarınızı ve vücudunuzun diğer kısımlarını kesici bıçaktan uzak tutun, kesici düğmesine basmayın.

### Etiket kartuşunu takmak için

- 1 Yazıcının arkasındaki etiket kartuşu kapağını nazikçe kaldırın.
- 2 Etiket ve bantın, kartuş ağzı çapında gerili olduğundan ve etiketin etiket klavuzların arasından geçtiğinden emin olun.  
Gerekirse, bantı sıkıştırmak için bant geri sarma makarasını saat yönünde döndürün.
- 3 Kartuşu, etiket ve bant, etiket klavuzlarının arasına gelecek şekilde yerleştirin.
- 4 Kartuş yerine oturana kadar kartuşa sıkıca basın.

Etiket sıkışmalarını önlemek için, etiket kartuşunun her iki tarafının yerine oturduğundan emin olun.

- 5 Etiket kartuşu kapağını kapatın.

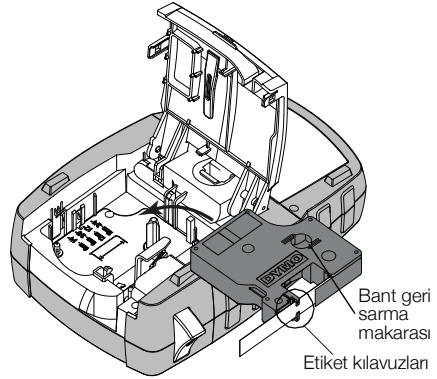

## Etiketleme Makinesinin İlk Kez Kullanımı

Etiketleme makinesini ilk defa açtığınızda, dil, etiket genişliği ve ölçü birimleri ayarlarını seçmeniz istenir.

### Etiket basmak için

- 1 Basit bir etiket oluşturmak için metin girin.
- 2 **PRINT** tuşuna basın.
- 3 Etiketi kesmek için kesici tuşuna basın.
- 4 Yapışkanı açığa çıkarmak için etiketin arkasındaki kağıdı çıkarıp, etiketi yapıştırın.

Ayrılan arka kağıt



## Güvenlik Uyarıları (kit modeli)

**Pil Tipi:** LiPolymer 7.2V 1400mAh 10.08Wh

Şarj edilebilir lityum polimer pilin yanlış kullanılması sızıntıya, ısınmaya, dumana, patlamaya veya yangına neden olabilir. Bunlar da, performans bozulmasına veya arızalara neden olabilir. Bunlar ayrıca pil takımına takılmış koruma cihazını da bozabilir. Sonuçta kullanıcılar yaralanabilir veya ekipman hasar görebilir. Aşağıdaki talimatları eksiksiz olarak izleyin.

### ⚠ Tehlike

- Pili sadece Rhino 4200 etiketleme makinesinde kullanın.
- Pil, sadece etiketleme makinesine takılı olduğunda ve birlikte verilen şarj adaptörü (9VDC/2A) kullanıldığında şarj edilebilir.
- Bir elektrik prizine veya araba çakmağı şarj noktasına doğrudan bağlamayın.
- Pili ateşe yakın bir yerde veya sıcaklığın 60°C'nin üzerinde olabileceği arabalarda saklamayın.

### ⚠ Uyan

- Şarj işlemi üç saat içerisinde tamamlanmıyorsa pili şarj etmeyi durdurun.

### ⚠ Dikkat

- Etiketleme makinesini veya pili, statik elektrik üreten bir yerde kullanmayın.
- Etiketleme makinesini sadece oda sıcaklığında kullanın.
- Pil yalnızca +10°C—35°C sıcaklık aralığında şarj edilebilir.
- Pil sadece -10 ° C - 60 ° C sıcaklık aralığında boşalabilir.
- Sadece DYMO markalı bir pil kullanın.

## DYMO ürünlerinde 1 yıl garanti

DYMO elektronik ürünleri alım tarihinden itibaren hatalı yedek parça ve işçiliğe karşı 1 yıl garantilidir. DYMO aşağıdaki koşullar dahilinde arızalanan ürünü tamir etmeyi veya yeni ürün ile değiştirmeyi garanti eder.

- 1 Bu garanti kapsamındaki ürünler tamir için gönderildiğinde arızanın tarifi ile birlikte fatura kopyasının ve aşağıdaki bilgilerin verilmesi gerekmektedir: isim, soyad, telefon, açık adres - sokak, kapı numarası, posta kodu, şehir, ülke.
- 2 DYMO ya tamir gönderdiğiniz ürünlerin uygun şekilde paketi olduğundan emin olunuz. DYMO kargoda kırılan veya kaybolan ürünlerden sorumlu değildir.
- 3 Makinaların kullanım kılavuzundaki talimatlara kesinlikle uyulmalıdır. DYMO kazalardan, yanlış kullanımdan, ihmallerden meydana gelen arızalardan sorumlu değildir.
- 4 DYMO ürünlerinin sebep olduğu ölüm veya yaralanmalar da dahil olmak üzere DYMO makinaların, aksesuarların ve bunların kullanımından doğan herhangi bir kayıp, hasar veya masraf için herhangi bir yükümlülük kabul etmez.
- 5 DYMO yazıcılar, sadece DYMO markalı etiketlerle kullanılmak üzere tasarlanmıştır. Üçüncü tarafların etiketlerinin kullanılmasından kaynaklanan hiçbir arıza veya hasar bu garantinin kapsamına girmez.
- 6 Bu garanti tüketici olarak sahip olduğunuz kanuni hakları etkilemez.

## 1 + 1 yıl garanti için kaydedin

Yeni DYMO ürününüzü kaydedin ve 1 yıllık ek garanti kazanın.

Bir kayıtlı kullanıcı olarak ayrıca şunları edinebilirsiniz:

- Uzmanlardan teknik destek
- Ürününüzün kullanımına ilişkin yararlı ipuçları ve kısayollar
- Özel teklifler ve yeni ürün duyuruları

[www.dymo.com/register](http://www.dymo.com/register) adresine gidin

## Eğer makinanız arızalandı ise?

DYMO size farklı teknik yardım seçenekleri sunar.

- **DYMO web sitesi:** [www.dymo.com](http://www.dymo.com)'a tıklayarak sorunlarınızı teknik yardım alabilirsiniz. "Support" 'u tıklayın böylece DYMO ürünleri ile ilgili sıkça sorulan sorular bölümünden "FAQ" detaylı bilgiye ulaşabilirsiniz. Kullanım kılavuzu da size ilave bilgiler sağlayacaktır.
- **DYMO yardım hattı:** DYMO yardım hattı size sorunlarınızın nedenini bulmada ve çözmede destek olacaktır.

TR

+90 212 324 22 00

Intl

+44 203 564 8354

## Om din nya etikettskrivare

Om du vill ha komplett information om hur du använder etikettskrivaren kan du hämta den kompletta bruksanvisningen för Rhino 4200 på [support.dymo.com](http://support.dymo.com).



Ladda ner  
bruksanvisningen

## Registrera din etikettskrivare

Gå till [www.dymo.com/register](http://www.dymo.com/register) och registrera din etikettskrivare på nätet. Under registreringsprocessen behöver du serienumret, som finns under locket till etikettfacket.

## Sätta i batterierna

Skrivaren fungerar med sex alkaliska AA-batterier.

### Sätta i batterierna

- 1 Tryck på tumspärren på skrivarens baksida för att öppna luckan till batterifacket.
- 2 Sätt i batterierna enligt polaritetsmarkeringarna (+ och -).
- 3 Sätt tillbaka batterifackets lucka.

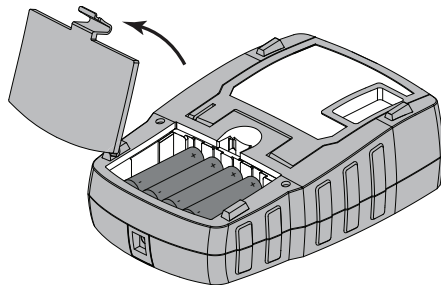

### Säkerhetsföreskrifter

- Blanda inte gamla och nya batterier.
- Blanda inte alkaliska, standard (kolsink) eller laddningsbara (ni-cad, ni-mh, etc.) batterier.
- Ta ur batterierna om etikettskrivaren inte ska användas under en längre tid.

Din skrivare kan drivas med batteri eller nätström. Besök [www.dymo.com](http://www.dymo.com) för information om beställning av ett extra batteri eller en strömadapter.

 Glöm inte att läsa säkerhetsanvisningarna för litiumjonbatteriet som du hittar på sidan 35.

## Sätt i ur etikettkassetten

Etikettskrivaren använder DYMO IND etikettkassetter i följande bredder 6 mm, 9 mm, 12 mm, or 19 mm. Besök [www.dymo.com](http://www.dymo.com) för information om att köpa etikettpatroner.



**Varning!** Knivbladet är extremt skarpslipat. När du byter etikettkassett måste du hålla fingrar och kroppsdelar borta från kniven och inte trycka på klippknappen.

## Sätt i etikettkassetten

1 Lyft försiktigt upp etikettkassetten lucka på skrivarens baksida.

2 Se till att etiketten och färgbandet är spända över kassetten öppning och att etiketten passerar fritt mellan ledarna.

Vid behov vrider du färgbandets backningsspole medurs för att späna färgbandet.

3 Sätt in kassetten med etiketten och färgbandet placerade mellan ledarna.

4 Tryck på kassetten tills den knäpper på plats.

Se till att båda sidorna på etikettkassetten knäpps på plats för att undvika att etikettejpen fastnar.

5 Stäng etikettkassetten lucka.

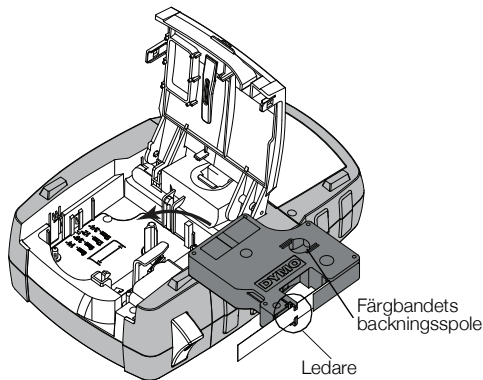

## Använda etikettskrivaren för första gången

När du slår på strömmen för första gången ombeds du att välja språk, etikettbredd och måttenheter.

### Så här skriver du ut en etikett

- 1 Mata in text för att skapa en enkel etikett.
- 2 Tryck på **PRINT**.
- 3 Tryck på knivknappen för att skära av etiketten.
- 4 Skala av etikettens baksida så att klistret kommer fram.  
Fäst sedan etiketten på önskad plats.

Delad baksida



## Säkerhetsföreskrifter (kitmodell)

**Batteriyp:** LiPolymer 7.2V 1400mAh 10.08Wh

Felaktig hantering av det laddningsbara litiumpolymerbatteriet kan orsaka läckage, värmeutveckling, rök, explosion eller eldsvåda. Detta kan medföra försämradeffekt eller haveri. Det kan också skada den skydds-enhet som är installerad i batteriet. Det kan i sin tur skada utrustningen eller användarna. Följ noggrant nedanstående anvisningar.

### ⚠ Fara

- Använd endast batteriet i Rhino 4200-etikettskrivaren.
- Batteriet kan bara laddas med den medföljande laddningsadaptorn (9 VDC/2 A) medan det är isatt i etikettskrivaren.
- Anslut inte direkt till ett eluttag eller cigarettändaruttag.
- Förvara inte batteriet i närheten av eld eller i en bil där temperaturen kan överstiga 60°C.

### ⚠ Varning

- Avbryt laddningen av batteriet om den inte slutförts inom tre timmar.

### ⚠ Varning

- Använd inte etikettskrivaren eller batteriet på platser som genererar statisk elektricitet.
- Använd bara etikettskrivaren vid rumstemperatur.
- Batteriet kan bara laddas mellan +10°C och 35°C.
- Batteriet kan endast urladdas inom -10 °C - 60 °C temperaturområde.
- Använd endast ett DYMO-märkt batteri.

## 1 års garanti för din DYMO-produkt

Din elektroniska DYMO-produkt säljs med 1 års garanti från inköpsdatum och omfattar felaktigheter i material och funktion. DYMO reparerar eller byter ut maskinen kostnadsfritt under följande villkor:

- 1 Maskiner som returneras i enlighet med denna garanti måste medföljas av en felbeskrivning tillsammans med en kopia av maskinens inköpsbevis och fullständig kontakt- och leveransinformation: namn, telefon, fullständig adress - gata, husnummer, postnummer, stad, land.
- 2 Maskiner som returneras till DYMO måste vara riktigt förpackade. DYMO är inte ansvarig för varor som kommer bort eller skadas under transport från kunden.
- 3 Maskiner måste ha använts helt i enlighet med medföljande drifts-instruktioner. DYMO tar inget ansvar för fel som uppstått på grund av olycka, felaktig användning, ändring eller vanskötsel.
- 4 DYMO tar inget ansvar för följdverkningar, skada eller utgifter av något slag som orsakats av att maskinerna, tillbehören eller användningen av dem utom att ansvar för dödsfall eller kroppsskada orsakad av sådana produkter inte är uteslutet.
- 5 DYMO-skrivarna är endast avsedda för användning med etiketter från DYMO. Denna garanti täcker inte något fel eller någon skada som orsakats på grund av användning av etiketter från tredje part.
- 6 Den här garantin påverkar inte dina lagstadgade rättigheter som konsument.

## Registrera nu för att erhålla 1+1 års garanti!

Registrera din nya produkt från DYMO och få 1 års extra garanti. Som registrerad användare får du också:

- Teknisk support från experter
- Användbara tips och knep om produktens användning
- Specialerbjudanden och information om nya produkter

Gå in på [www.dymo.com/register](http://www.dymo.com/register)

## Vad ska jag göra om det blir fel på maskinen?

DYMO erbjuder följande servicealternativ:

- **DYMO's webbplats:** I de flesta situationer får du rätt hjälp genom att besöka [www.dymo.com](http://www.dymo.com). Klicka på "Support" och du får information om din DYMO-produkt, till exempel Vanliga frågor (FAQ-Frequently Asked Questions) och lösningar på kända problem. Mer information finns också i handboken.
- **DYMO Helpdesk:** Du kan också kontakta DYMO Helpdesk där en operatör hjälper dig att avgöra problemets rätta natur och kan ge dig råd om vad du sedan ska göra:

SE

+46 (0)8 5936 6312

Intl

+44 203 564 8354

## Om din nye merkemaskin

For fullstendig informasjon om merkemaskinen, kan du laste ned den fullstendige bruksanvisningen for Rhino 4200 på [support.dymo.com](http://support.dymo.com).



Last ned  
bruksanvisninge

## Registrere din merkemaskin

Besøk [www.dymo.com/register](http://www.dymo.com/register) for å registrere merkemaskinen din på nettet. Under registreringen vil du trenge serienummeret som finnes innvendig på dekselet til etikettrommet.

## Sette i batteriene

Merkemaskinen kan brukes med seks AA alkaliske batterier.

### Slik setter du i batteriene

- 1 Trykk på låsesperren bak på merkemaskinen for å ta av batteridekslet.
- 2 Sett inn batteriene slik polaritetsmerkene viser (+ og -).
- 3 Sett batteridekselet på igjen.

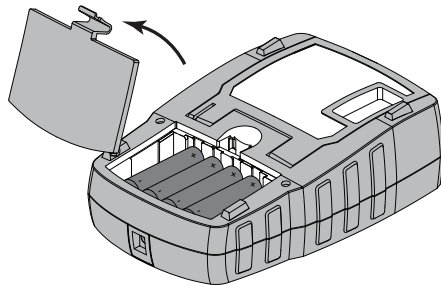

### Forholdsregler

- Ikke bland gamle og nye batterier.
- Ikke bland alkalisk, standard (karbon-sink) eller oppladbare batterier (ni-cad, ni-mh, etc.).
- Ta ut batteriene hvis merkemaskinen ikke skal brukes over en lengre periode.

Merkemaskinen kan brukes med batterier eller koblet til strømmettet. Gå til [www.dymo.com](http://www.dymo.com) for å få opplysninger om hvordan du kan skaffe en valgfri, oppladbar batteripakke eller strømadapter.



Les LiPo sikkerhetsregler som kan finnes på side 39.

## Sett i ut etikettkassetten

Merkemaskinen bruker DYMO IND etikettkassetter med bredde på 6 mm, 9 mm, 12 mm eller 19 mm. Besøk [www.dymo.com](http://www.dymo.com) for informasjon om kjøp av etikettpatroner.



**Forsiktig:** Skjærebladet er knivskarpt. Når du bytter etikettkasset, må du passe godt på at du holder fingrene og andre kroppsdeler godt unna skjærebladet og ikke trykker på skjæreknappen.

## Slik setter du i etikettkassetten

- 1 Åpne forsiktig opp kassetdekslet bak på merkemaskinen.
- 2 Sørg for at etiketten og båndet sitter stramt over kassetåpningen, og at etiketten føres gjennom etikettsporene. Om nødvendig dreier du båndspolen med klokken for å stramme båndet.
- 3 Sett i kassetten med etiketten og båndet plassert mellom etikettsporene.
- 4 Trykk bestemt på kassetten til den klikker på plass. Sørg for at begge sidene på etikettkassetten klikker på plass for å unngå fastkjøring av etikettene.
- 5 Lukk dekslet over etikettkassetten.

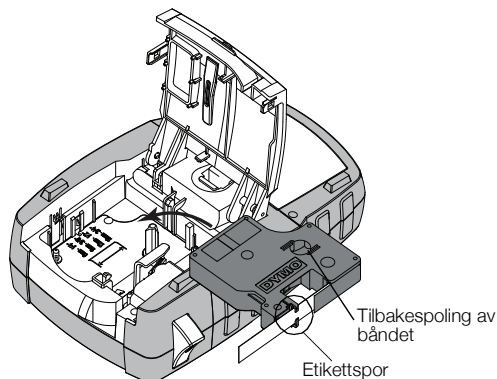

## Bruk merkemaskinen for første gang

Første gang maskinen slås på blir du bedt om å velge innstillinger for språk, etikettbredde og måleenheter.

### Skriv ut en etikett

- 1 Skriv inn tekst for å lage en enkel etikett.
- 2 Trykk på **PRINT**.
- 3 Trykk på kutteknappen for å kutte av etiketten.
- 4 Ta av baksiden fra etiketten for å få fram limet, og plasser så etiketten der den skal sitte.



## Forholdsregler

**Batteritype:** LiPolymer 7.2V 1400mAh 10.08Wh

Feilhåndtering av et oppladbart litiumpolymer-batteri kan føre til lekkasje, varme, røyk, eksplosjon eller brann. Dette kan føre til forringet ytelse eller svikt. Det kan også skade beskyttelsesenheter som er installert i batteripakken. Dette kan skade utstyr eller brukere. Følg instruksjonene nedenfor nøye.

### ⚠ Fare

- Bruk kun batteriet i merkemaskinen Rhino 4200.
- Batteriet kan kun lades opp når det er satt i merkemaskinen og ved bruk av ladeadapteren som følger med (9 VDC/2 A).
- Ikke koble direkte til et elektrisk strømuttak eller en lader til et lighteruttak i bil.
- Ikke oppbevar batteriet i nærheten av brann eller i en bil hvor temperaturen kan bli over 60 °C.

### ⚠ Advarsel

- Stans opplading av batteriet hvis ikke oppladingen er ferdig innen tre timer.

### ⚠ Forsiktig

- Ikke bruk merkemaskinen eller batteriet på et sted som genererer statisk elektrisitet.
- Merkemaskinen skal kun brukes i romtemperatur.
- Batteriet kan kun lades i temperaturer mellom +10 °C - 35 °C.
- Batteriet kan bare tømmes innenfor -10 °C - 60 °C temperaturområde.
- Bruk bare et DYMO-merket batteri.

## 1 års garanti på ditt DYMO produkt

Ditt nye elektroniske DYMO produkt leveres med 1 års garanti, gjeldende fra kjøpsdato, mot material- eller funksjonsfeil. DYMO vil reparere eller erstatte maskinen din omkostningsfritt for deg på følgende betingelser:

- 1 Med maskiner som leveres inn i henhold til denne garanti, må det følge med en beskrivelse av feilen sammen med kopi av kjøpsbevis for maskinen, samt ditt navn, tlf.nr.og postadresse (gateadresse, postnr. og poststed og land).
- 2 Maskiner som returneres til DYMO må være tilstrekkelig emballert. DYMO er uten ansvar for skader påført maskinen under transport fra forbruker.
- 3 Maskinene må være brukt helt i overensstemmelse med de tilhørende brukerveiledninger. DYMO er uten ansvar for skader forårsaket av uhell, misbruk, tekniske inngrep eller vanskjøtsel.
- 4 DYMO er uten ansvar for tap, skader eller utgifter av noen art som skyldes maskinene eller maskintilbehør, eller bruk av disse.
- 5 DYMO merkemaskiner er konstruert kun for bruk med DYMO-etiketter. Denne garantien dekker ikke funksjonsfeil eller skader forårsaket ved bruk av tredjepartsetiketter.
- 6 Dine rettigheter i henhold til norsk lov er overordnet disse garanti-bestemmelser.

## Registrer deg nå, og få 1+1 års garanti!

Registrer ditt nye DYMO-produkt og få 1 års ekstra garanti. Som registrert bruker får du også:

- Teknisk støtte fra eksperter
- Nyttige tips og ideer for bruk av produktet
- Spesialtilbud og nye produktannonseringer

Gå til [www.dymo.com/register](http://www.dymo.com/register)

## Hva gjør du hvis maskinen ikke fungerer?

DYMO kan tilby følgende muligheter for support:

- **DYMO's Websider:** I de fleste tilfeller vil et besøk på [www.dymo.com](http://www.dymo.com) løse problemet ditt. Klikk på "Support " og du vil finne informasjon om ditt DYMO produkt, som "Frequently Asked Questions" og løsninger på kjente problemer. Brukerveiledningen vil også gi deg god informasjon.
- **DYMO Call Center:** Du kan også ta kontakt med vårt supportsenter, der en kundebehandler vil hjelpe deg med å fastslå problemets art, og bistå deg med hva du gjør videre.

NO

+47 22 31 09 22

Intl

+44 203 564 8354

## Om din nye etiketmaskine

Hvis du vil have fuldstændige oplysninger om, hvordan du bruger din etiket printer, kan du hente den fulde Rhino 4200 brugervejledning på [support.dymo.com](http://support.dymo.com).



Download  
brugervejledning

## Sådan registreres din etiketmaskine

Besøg [www.dymo.com/register](http://www.dymo.com/register), for at registrere din etiketmaskine online. Under registreringsprocessen skal du bruge serienummeret, der er placeret inden i låget til etiketrummet.

## Sæt batterier i

Printeren kan køre på seks alkaliske AA-batterier.

### Sådan sætter du batterier i

- 1 Tryk på tommelfingerlåsen bag på printeren for at fjerne batterirummets dæksel.
- 2 Sæt batterierne i, så de passer med polmarkeringerne (+ og -).
- 3 Sæt batterirummets dæksel på igen.

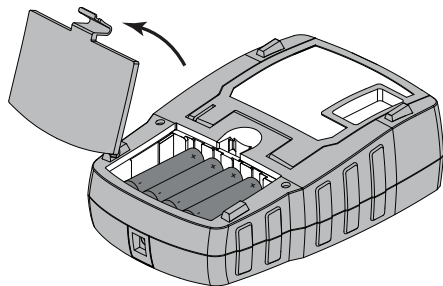

### Sikkerhedsforanstaltninger

- Bland ikke gamle og nye batterier.
- Bland ikke alkalisk, standard (kulstof-zink) eller genopladelige batterier (ni-cad, ni-mh osv.).
- Tag batterierne ud, hvis etiketmaskinen ikke skal bruges i længere tid.

Din printer kan køre på både batterier og vekselstrøm. Besøg [www.dymo.com](http://www.dymo.com) for at få oplysninger om, hvordan du skaffer en ekstra genopladelig batteripakke eller en vekselstrømsadapter.

 Sørg for, at læse sikkerhedsforanstaltningerne for lithium-ion på side 43.

## Indsætning af etiketkassette

Etiketmaskinen DYMO bruger DYMO IND etiketkassetter i bredderne 6 mm, 9 mm, 12 mm eller 19 mm. Besøg [www.dymo.com](http://www.dymo.com) for information om køb af etiketpatroner.



**Pas på:** Klipperen er meget skarp. Hold fingre og øvrige legemsdele væk fra klipperbladet når du indsætter af etiketkassetten, og tryk ikke på klippeknappen.

### Sådan isætter du etiketkassetten

1 Løft forsigtigt låget til etiketkassetten bag på printeren op.

2 Sørg for, at etiketten og båndet sidder stramt hen over kassetens åbning, og at etiketten passerer mellem etiketstyrene.

Om nødvendigt drejes farvebåndets tilbagespolingsspole i retning med uret for at spænde farvebåndet.

3 Sæt kassetten i så etiket og bånd sidder mellem etiketstyrene.

4 Tryk kraftigt på kassetten, indtil den klikker på plads.

For at undgå etiketstop skal begge sider af etiketkassetten klikke på plads.

5 Luk låget til etiketkassetten.

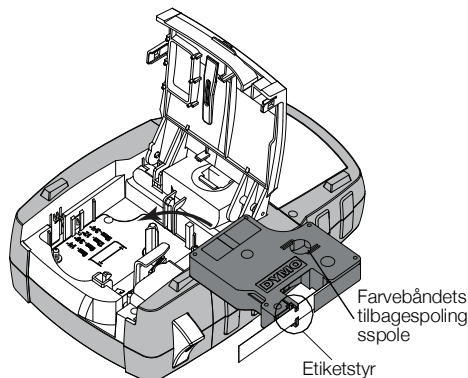

## Første gang du bruger etiketmaskinen

Første gang du tænder for maskinen, bliver du bedt om at vælge indstillinger for sprog, etiketbredde og måleenheder.

### Sådan udskrives en etiket

- 1 Skriv simpel tekst til etiketten.
- 2 Tryk på **PRINT**.
- 3 Tryk på afklipperknappen for at afklippe etiketten.
- 4 Fjern beskyttelsen fra etikettens bagside for at gøre den klæbende, og sæt etiketten fast.

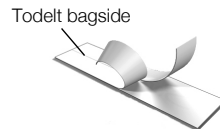

## Sikkerhedsforanstaltninger (kit model)

**Batteritype:** LiPolymer 7.2V 1400mAh 10.08Wh

Forkert håndtering af et genopladeligt lithium-polymer-batteri, kan forårsage lækage, varme, røg, en eksplosion eller brand. Dette kan forårsage forringelse af ydeevne eller funktionssvigt. Det kan også beskadige den beskyttelsesanordning, der er installeret i batteripakken. Dette kan beskadige udstyret eller forårsage personskade. Følg vejledningerne nedenfor nøje.

### ⚠ Fare

- Batteriet må kun anvendes i Rhino 4200-etiketmaskinen.
- Batteriet kan kun oplades, mens det er indsat i etiketmaskinen og ved hjælp af den leverede opladningsadapter (9 VDC/2 A).
- Det må ikke tilsluttes direkte til en elektrisk kontakt eller en cigarettænder.
- Batteriet må ikke anvendes eller opbevares i nærheden af åben ild eller i en bil, hvor temperaturen kan være over 60 °C.

### ⚠ Advarsel

- Stop opladning af batteriet, hvis opladningen ikke er færdig i løbet af tre timer.

### ⚠ Forsigtig

- Etiketmaskinen eller batteriet må ikke anvendes på et sted, der genererer statisk elektricitet.
- Etiketmaskinen må kun anvendes ved stuetemperatur.
- Batteriet må kun oplades inden for et temperaturområde på +10 °C—35 °C.
- Batteriet kan kun aflades inden for -10 °C - 60 °C temperaturområde.
- Brug kun DYMO-batteri.

## 1 års garanti på din DYMO maskine

Din elektroniske DYMO maskine er solgt med en 1-års garanti fra købsdato dækkende fejl i materialer eller montering. DYMO reparerer eller erstatter din maskine uden beregning på følgende betingelser:

- 1 Ved returnering af maskiner indenfor garantiperioden skal der vedlægges en beskrivelse af fejlen, kopi af købsbevis, dit fulde navn, adresse (vej, nr. postnr., by og land) samt telefonnummer.
- 2 Maskiner, der returneres til DYMO, skal være forsvarligt pakket ind. DYMO påtager sig intet ansvar for maskiner, der forsvinder eller beskadiges under transporten fra kunden.
- 3 Maskinen skal være anvendt ifølge den vedlagte vejledning. DYMO påtager sig intet ansvar for fejl opstået ved uheld, fejlanvendelse, ændringer eller manglende vedligeholdelse.
- 4 DYMO påtager sig ikke ansvar for indirekte tab, skader eller udgifter af enhver art, der skyldes maskinen eller tilbehøret eller brugen heraf, herfra undtages ikke død eller personskader forårsaget af sådanne produkter.
- 5 DYMO-printere er kun designet til brug sammen med DYMO-etiketter. Denne garanti dækker ikke fejl eller skader, der skyldes brug af tredjepartsetiketter.
- 6 Garantien påvirker ikke dine normale forbrugerrettigheder.

## Rekisteröidy nyt saadaksesi 1+1 vuoden takuun!

Registrér dit nye DYMO-produkt og få 1 års ekstra garanti. Som en registreret bruger får du også:

- Teknisk support fra eksperter
- Nyttige tips og tricks til brug af dit produkt
- Specialtilbud og meddelelse om nye produkter

Registrér produktet på [www.dymo.com/register](http://www.dymo.com/register)

## Hvad gør jeg, hvis maskinen er defekt?

DYMO tilbyder dig følgende service muligheder:

- **DYMO hjemmeside:** I de fleste tilfælde kan et besøg på [www.dymo.com](http://www.dymo.com) være en god hjælp. Klik på Support. Her vil du finde information om din DYMO maskine, såsom FAQ (ofte stillet spørgsmål) og løsninger på kendte problemer. Du kan også finde brugermanualen her.
- **DYMO Hotline:** Du kan også kontakte DYMO Hotline, hvor en person kan hjælpe dig med at finde ud af problemets art og vejlede dig i, hvad du nu skal gøre:

DA

+45 43 31 48 14

Intl

+44 203 564 8354

## Tarratulostimen esittely

Tarkat tiedot tarratulostimen käytöstä saat lataamalla koko Rhino 4200 -käyttöoppaan osoitteesta **support.dymo.com**.

### Label Maker -tulostimen rekisteröiminen

Käy osoitteessa **www.dymo.com/register** rekisteröimässä Label Maker -tulostimesi verkossa. Tarvitset rekisteröintiprosessin aikana sarjanumeron, joka on tarralokeron kannen sisällä.



Lataa käyttöopas

### Paristojen asentaminen

Tulostinta voi käyttää kuudella AA-alkaliparistolla

#### Asenna paristot seuraavasti:

- 1 Irrota paristotilan kansi painamalla peukalolla tulostimen takana olevaa salpaa.
- 2 Syötä paristot paristotilaan oikein päin (huomioi merkinnät + ja -).
- 3 Sulje paristotilan kansi.

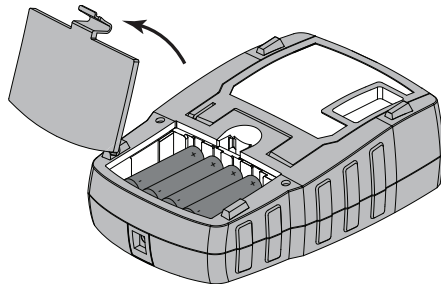

#### Turvallisuusohjeita

- Älä sekoita vanhoja ja uusia paristoja.
- Älä sekoita emäksisiä, tavallisia (hiili-sinkkiä) tai ladattavia (ni-cad, ni-mh jne.) Paristoja.
- Poista paristot, jos tarratulostinta ei käytetä pitkään aikaan.

Tarratulostinta voi käyttää joko paristojen tai verkkovirran kanssa. Lisätietoja erikseen saatavilla olevan ladattavan akun tai verkkovirtalähteen hankkimisesta on osoitteessa **www.dymo.com**.



Muista lukea LiPO-akun turvallisuusohjeet, sivu 47.



## Tarratulostimen käyttö ensimmäistä kertaa

Kun kytket virran ensimmäistä kertaa, sinua pyydetään valitsemaan kieli, tarran leveys ja mittayksikkö.

### Tarran tulostaminen

- 1 Kirjoita teksti yksinkertaisen tarran luomiseksi.
- 2 Paina **PRINT**.
- 3 Paina leikkuripainiketta tarran leikkaamiseksi.
- 4 Irrota tarran taustapaperi niin, että liimapinta tulee näkyviin, ja kiinnitä tarra.

Halkaista taustapaperi

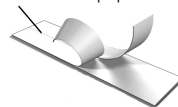

### Turvallisuusohjeita (pakkausmalli)

**Akkutyyppi:** LiPolymer 7.2V 1400mAh 10.08Wh

Ladattavien litiumpolymeeriakkujen virheellinen käsittely voi aiheuttaa vuotoja, lämpöä, savua, räjähdyksen tai tulipalon. Tämä saattaa aiheuttaa toiminnan heikentymisen tai ongelman. Tämä voi myös vaurioittaa akkuun asennettua suojalaitetta. Se voi myös vaurioittaa laitteita tai vahingoittaa käyttäjiä. Noudata alla olevia ohjeita tarkasti.

#### ⚠ Vaara

- Käytä akkua vain Rhino 4200 Label Makerin kanssa.
- Akku voidaan ladata vain Label Makeriin asetettuna, laitteen mukana toimitetulla laturilla (9 VDC /2 A).
- Älä yhdistä suoraan sähköpistokkeeseen tai tupakansytyttimeen.
- Älä säilytä akkua avotulen lähellä tai autossa, jossa lämpötila voi kohota yli 60 °C:een.

#### ⚠ Varoitus

- Lopeta akun lataaminen, jos lataus ei valmistu kolmessa tunnissa.

#### ⚠ Varoitus

- Älä käytä Label Makeria tai akkua paikassa, jossa syntyy staattista sähköä.
- Käytä Label Makeria vain huonelämpötilassa.
- Akkua voi ladata vain lämpötilassa 10–35°C.
- Akkua sateeseen -10 °C–60 °C sıcaklık aralığında boşalabilir.
- Käytä vain DYMO-merkistä akkua.

# 1 vuoden takuu DYMO tuotteellesi

Ostamaasi DYMO-tuotetta suojaa 1 vuoden takuu ostopäivästä lähtien joka kattaa materiaali- ja valmistusvialt. DYMO korjaa tai vaihtaa laitteen uuteen veloituksetta seuraavilla ehdoilla:

- 1 Takuun perusteella palautettava laite tulee lähettää yhdessä ostotodistuksen kopion (kuitin) kanssa sekä palautustiedoilla varustettuna: nimi, puhelinnumero, täydellinen postiosoite.
- 2 DYMOlle palautettavien laitteiden tulee olla asianmukaisesti pakattu. DYMO ei vastaa laitteista, jotka ovat vahingoittuneet tai hävinneet matkalla asiakkaalta DYMOlle.
- 3 Palautettua laitetta on käytetty käyttöohjeen mukaisesti. DYMO ei korvaa huolimattomasta käytöstä tai käyttöohjeiden noudattamatta jättämisestä aiheutuvia vahinkoja.
- 4 DYMO ei korvaa viallisen laitteen aiheuttamia välillisiä haittoja lukuunottamatta laitteen aiheuttamaa ruumiinvammaa tai kuolemaa.
- 5 DYMO -tulostimet on suunniteltu käytettäväksi vain DYMO:n valmistamilla tarroilla. Tämä takuu ei kata vikoja tai vaurioita, jotka johtuvat kolmansien osapuolten tarrojen käytöstä.
- 6 Tämä takuu ei vaikuta Kuluttajasuojalain mukaisiin oikeuksiin.

## Rekisteröidy nyt saadaksesi 1+1 vuoden takuun!

Rekisteröi uusi DYMO-tuotteesi ja saat 1 vuoden lisätakuun. Rekisteröitynä käyttäjänä saat myös seuraavat edut:

- Ammattilaisten tarjoama tekninen tuki
- Käytännöllisiä ohjeita ja vinkkejä tuotteesi käyttöön
- Erityistarjouksia ja ilmoituksia uusista tuotteista

Mene osoitteeseen [www.dymo.com/register](http://www.dymo.com/register)

## Miten viallisen laitteen kanssa tulee toimia?

DYMO tarjoaa sinulle seuraavat vaihtoehdot:

- **DYMO Internet sivu:** Useimmissa käyttöongelmissa vastaus löytyy helposti [www.dymo.com](http://www.dymo.com) sivulta. Klikkaa "Support" -painiketta ja löydät hyödyllistä lisätietoa DYMO laitteestasi, kuten esimerkiksi useimmat esitetyt kysymykset ja ratkaisut kaikkiin yleisimpiin ongelmiin. Myös käyttöopas sisältää lisätietoja.
- **DYMO Helpdesk:** Voit myös ottaa yhteyttä DYMO Helpdeskiin, jossa asiantunteva asiakaspalvelija auttaa selvittämään, millainen ongelma on kyseessä ja neuvoo, mitä tehdä seuraavaksi:

Fl +358 (0)9 7251 9770 Intl +44 203 564 8354

## Drukarka etykiet – informacje

Kompletne informacje na temat użytkowania drukarki etykiet zawiera pełna Instrukcja obsługi urządzenia Rhino 4200 do pobrania z witryny internetowej [support.dymo.com](http://support.dymo.com).



Pobierz  
instrukcję  
obsługi

### Rejestracja drukarki etykiet

Aby zarejestrować drukarkę etykiet przez Internet, należy odwiedzić stronę [www.dymo.com/register](http://www.dymo.com/register). W trakcie procesu rejestracji niezbędny będzie numer seryjny, który znajduje się wewnątrz komory na etykiety.

### Instalowanie baterii

Drukarka jest zasilana sześcioma bateriami alkalicznymi AA.

#### Aby zainstalować baterie

- 1 Naciśnij kciukiem zatrzask znajdujący się w tylnej części drukarki, aby zdjąć osłonę komory akumulatora.
- 2 Włóż baterie, zwracając uwagę na oznaczenie biegunów (+ i -).
- 3 Załóż pokrywę komory baterii.

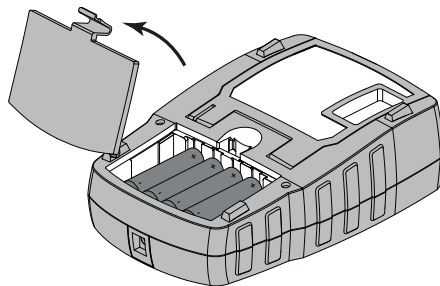

#### Zasady dotyczące bezpieczeństwa

- Nie mieszaj starych i nowych baterii.
- Nie mieszaj baterii alkalicznych, standardowych (węgiel-cynk) lub akumulatorów (ni-cad, ni-mh itp.).
- Jeśli drukarka etykiet nie będzie używana przez dłuższy czas, należy wyjąć baterie.

Drukarka może być zasilana za pomocą baterii lub z sieci. Informacje dotyczące zakupu opcjonalnego akumulatora lub zasilacza sieciowego można znaleźć na stronie internetowej [www.dymo.com](http://www.dymo.com).

 Należy przeczytać Ostrzeżenia dotyczące bezpieczeństwa dla akumulatora znajdujące się na stronie 51.

## Wkładanie kasety z etykietami

Drukarka etykiet pracuje z kasetami DYMO IND o szerokości 6 mm, 9 mm, 12 mm lub 19 mm. Odwiedź [www.dymo.com](http://www.dymo.com), aby uzyskać informacje na temat zakupu kaset z etykietami.



**Przeostroga:** Ostrze nożyka jest bardzo ostre. Wkładając kasetę z etykietami, należy trzymać palce i inne części ciała z daleka od ostrza oraz nie naciskać przycisku nożyka.

### Aby zainstalować kasetę z etykietami

1 Unieś delikatnie pokrywę komory na kasetę z etykietami, znajdującą się w tylnej części drukarki.

2 Sprawdź, czy etykieta i wstęga są naprężone na kasecie i czy etykieta przechodzi pomiędzy prowadnicami.

W razie potrzeby obracaj szpulę w prawo, aby naprężyć wstęgę.

3 Wprowadź kasetę z etykietą i wstęgę tak, aby znalazły się pomiędzy prowadnicami.

4 Przyciśnij mocno kasetę, aby nastąpiło jej zatrzaśnięcie.

Aby zapobiec zacinananiu się etykiety, upewnij się, że zatrzasną się obie krawędzie kasety.

5 Zamknij pokrywę komory na kasetę z etykietami.

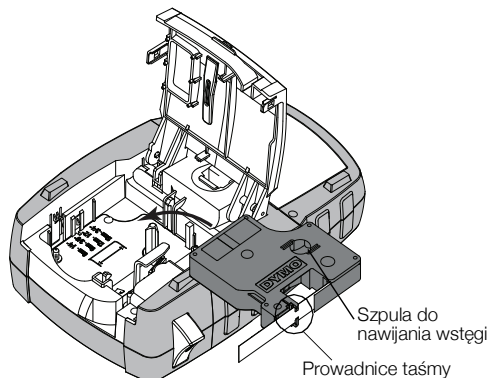

## Korzystanie z drukarki etykiet po raz pierwszy

Po pierwszym włączeniu zasilania system wyświetli monit o dokonanie wyboru ustawień języka, szerokości etykiety i jednostek miary.

### Aby wydrukować etykietę

- 1 Wpisz tekst, aby utworzyć prostą etykietę.
- 2 Naciśnij przycisk **PRINT**.
- 3 Naciśnij przycisk gilotyny, aby odciąć etykietę.
- 4 Usuń z etykiety spodnią warstwę zabezpieczającą, aby odsłonić warstwę kleju, a następnie przyklej etykietę.

Spodnia warstwa  
zabezpieczająca

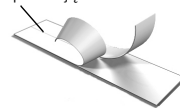

## Środki ostrożności (Model zestawu)

**Typ akumulatora:** LiPolymer 7.2V 1400mAh 10.08Wh

Nieodpowiednie obchodzenie się z akumulatorem litowo-polimerowym może spowodować wystąpienie wycieku, przegrzania, dymu, eksplozji lub ognia. Może to doprowadzić do pogorszenia parametrów pracy lub wystąpienia usterki. Ponadto może to spowodować uszkodzenie zabezpieczenia zainstalowanego w akumulatorze. Grozi to uszkodzeniem urządzenia lub obrażeniami ciała użytkownika. Należy ściśle przestrzegać poniższych instrukcji.

### ⚠ Niebezpieczeństwo

- Używać akumulatora tylko w urządzeniu Rhino 4200.
- Akumulator można ładować tylko, gdy jest umieszczony w drukarce etykiet, przy użyciu dostarczonego zasilacza (9VDC/2A).
- Nie podłączać bezpośrednio do gniazda elektrycznego lub ładowarki w gnieździe zapalniczej.
- Nie przechowywać akumulatorów w pobliżu ognia oraz we wnętrzach samochodów, gdzie temperatura może przekraczać 60°C.

### ⚠ Ostrzeżenie

- Jeśli ładowanie nie zakończy się w ciągu trzech godzin, należy je przerwać.

### ⚠ Przestroga

- Nie używać drukarki etykiet ani akumulatora w miejscu, gdzie może powstawać elektryczność statyczna.
- Drukarkę etykiet należy użytkować tylko w temperaturze pokojowej.
- Ładowanie akumulatora jest dozwolone tylko w zakresie temperatur od +10°C do 35°C.
- Akumulator można rozładować tylko w zakresie temperatur od -10 °C do 60 °C.
- Używaj tylko baterii marki DYMO.

# 1-letnia Gwarancja na produkty DYMO

Zakupione przez Państwa urządzenie elektroniczne firmy DYMO jest objęte gwarancją przez okres 1 lat od daty zakupu. Gwarancja obejmuje wady materiałowe i produkcyjne. Usługi gwarancyjne świadczy firma DYMO, która w przypadku reklamacji bezpłatnie naprawi lub wymieni urządzenie - pod następującymi warunkami:

- 1 Reklamowane urządzenie musi być dostarczone wraz z opisem uszkodzenia, kopią dowodu zakupu oraz pełnymi danymi kontaktowymi klienta, w tym adresem wysyłki (imię i nazwisko lub nazwa firmy, telefon, pełny adres z kodem pocztowym).
- 2 Urządzenia zwracane do DYMO muszą być należycie zapakowane. DYMO nie ponosi odpowiedzialności za zaginięcie lub uszkodzenie urządzenia podczas transportu od klienta.
- 3 Urządzenie musi być używane ściśle zgodnie z dostarczoną Państwu instrukcją użytkowania. DYMO nie ponosi odpowiedzialności za uszkodzenia spowodowane wypadkami, niewłaściwym użyciem, próbą modyfikacji produktu czy niedbalstwem użytkownika.
- 4 DYMO nie ponosi odpowiedzialności za jakiegokolwiek szkody lub straty następcze spowodowane urządzeniem czy akcesoriami do niego bądź użyciem urządzenia czy akcesoriów, z wyjątkiem odpowiedzialności za śmierć lub obrażenia spowodowane takimi produktami.
- 5 Drukarki DYMO są przeznaczone do użytku tylko z etykietami marki DYMO. Niniejsza gwarancja nie obejmuje nieprawidłowego działania lub uszkodzeń spowodowanych użyciem etykiet innych firm.
- 6 Niniejsza gwarancja nie umniejsza ustawowych uprawnień konsumentkich.

## Zarejestruj się Gwarancja 1+1

Zarejestruj swój produkt DYMO i uzyskaj 1 dodatkowy rok gwarancji. Jako zarejestrowany użytkownik uzyskasz także:

- Wsparcie techniczne od ekspertów
- Pomocne wskazówki i porady dotyczące korzystania z produktu
- Dostęp do ofert promocyjnych i informacji o nowych produktach

Odwiedź witrynę [www.dymo.com/register](http://www.dymo.com/register)

## Jak należy postępować w przypadku uszkodzenia urządzenia?

DYMO oferuje Państwu następujące opcje pomocy technicznej:

- **Witryna internetowa DYMO:** W większości przypadków wystarczy odwiedzić witrynę [www.dymo.com](http://www.dymo.com), gdzie uzyskają Państwo potrzebną pomoc. Prosimy kliknąć łącze Pomoc, a znajdą Państwo informacje o produkcie, w tym najczęściej zadawane pytania (FAQs) i rozwiązania znanych problemów (na razie w wersji angielskiej).
- **Stanowisko pomocy (Biuro Obsługi Klienta) firmy DYMO:** Mogą Państwo także skontaktować się ze stanowiskiem pomocy telefonicznej. Osoba odbierająca telefon pomoże Państwu dokładnie określić charakter problemu oraz udzieli wskazówek, co do dalszego postępowania:

PL

22 306 06 92

Intl

+44 203 564 8354

## Az Ön új feliratozógépe

A feliratozógép használatára vonatkozó valamennyi információ megismeréséhez töltse le a *Rhino 4200 felhasználói útmutatót* a [support.dymo.com](http://support.dymo.com) webhelyről.



Felhasználói  
kézikönyv  
letöltése

## A feliratozógép regisztrálása

A feliratozógépet regisztrálhatja az interneten a [www.dymo.com/register](http://www.dymo.com/register) weboldalon. A regisztrálás során szüksége lesz a sorozatszámra, amely a feliratozógép címkerekeszének fedele alatt található.

## Az elemek behelyezése

A nyomtató működtethető hat AA elemről.

### Az elemek behelyezésének lépései

- 1 Az akkumulátorrekesz fedelének eltávolításához nyomja meg a nyomtató hátoldalán lévő reteszt.
- 2 Az elemeket a polaritásjelzés (+ és -) szerint tegye be.
- 3 Zárja le az akkumulátorrekesz fedelét.

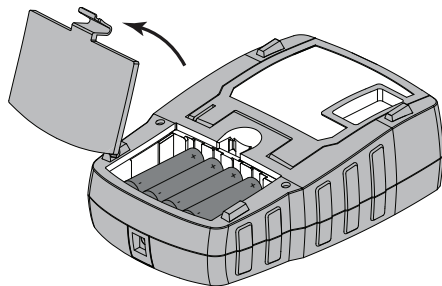

### Biztonsági óvintézkedések

- Ne keverje össze a régi és az új elemeket.
- Ne keverjen alkáli, standard (szén-cink) vagy újratölthető (ni-cad, ni-mh stb.) Elemeket.
- Ha a feliratozógépet huzamosabb ideig nem használja, vegye ki az elemeket.

A nyomtató elemekről, akkumulátorról vagy hálózati feszültségről üzemeltethető. A külön megrendelhető újratölthető akkumulátorról vagy a hálózati adatterről a [www.dymo.com](http://www.dymo.com) webhelyen tájékozódhat.

 Feltétlenül olvassa el a akkumulátorra vonatkozó biztonsági figyelmeztetéseket (55 oldal).



## A feliratozógép első használata

Első bekapcsoláskor meg kell adnia, hogy milyen nyelvet, címkeszélességet és mértékegységet kíván használni.

### A címkennyomtatás lépései

- 1 Írjon be szöveget egy egyszerű címke készítéséhez.
- 2 Nyomja meg a **PRINT** gombot.
- 3 Nyomja le a szalagvágó gombot a címke levágásához.
- 4 Távolítsa el a címke hátoldalát, hogy szabadabbá tegye az öntapadó felületet, majd helyezze fel a címkét.

Felhasított hátoldalú címkék

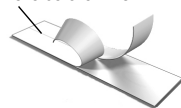

## Biztonsági óvintézkedések (kit modell)

**Akkumulátortípus:** LiPolymer 7.2V 1400mAh 10.08Wh

A lítiumpolimeres akkumulátor helytelen kezelése szivárgást, hőt, füstöt, robbanást vagy tüzet okozhat. Ez a viselkedésmódot vagy meghibásodást okozhat. Károsíthatja az akkumulátorba beépített védőeszközt is. A készülék károsodásához vagy személyi sérüléshez vezethet. Pontosan tartsa be az alábbi utasításokat.

### ⚠ **Veszély!**

- Az akkumulátort csak a Rhino 4200 feliratozógépben használja.
- Az akkumulátor csak a feliratozógépbe behelyezve tölthető a mellékelt töltőadapterrel (9 VDC /2 A).
- Ne csatlakoztassa közvetlenül fali aljzatba vagy cigarettagyújtóba.
- Ne tárolja az akkumulátort tűz közelében vagy autóban, ha a hőmérséklet 60 °C felett lehet.

### ⚠ **Figyelem**

- Ha az akkumulátor három órán belül nem töltődött fel, hagyja abba a töltést.

### ⚠ **Vigyázat!**

- Ne használja a feliratozógépet vagy az akkumulátort olyan helyen, ahol statikus töltés keletkezik.
- A feliratozógépet csak szobahőmérsékleten használja.
- Az akkumulátor csak a 10–35°C hőmérséklettartományban tölthető.
- Az akkumulátor csak -10 °C–60 °C hőmérsékleti tartományban tölthető le.
- Csak DYMO márkájú akkumulátort használjon.

# 1 évre s zóló garancia a DYMO termékekre

Az DYMO garantálja, hogy a DYMO elektromos feliratozógépek a vásárlás napjától számított 1 évig anyag-és gyártási hiba mentesek lesznek. Az DYMO vállalja, hogy megjavítja vagy kicseréli a hibásnak bizonyult alkatrészt illetve gépet a garanciális időszak alatt a következő feltételek teljesítése mellett:

- 1 A hibás géphez mellékelni kell hibaleírást, számlamásolatot, elérhetőségi és szállítási adatokat (név, telefonszám, cím - utca, házzszám, irányítószám, város, ország).
- 2 A DYMO-hoz visszaküldött gépeket megfelelően kell becsomagolni. Az DYMO nem vállal felelősséget a visszaküldés során elveszett vagy sérült árukért.
- 3 A garancia csak azokra a DYMO gépekre vonatkozik, melyeket az előírásoknak megfelelően használtak. Az DYMO nem vállal felelősséget baleset, nem rendeltetésszerű használat, nem jóváhagyott módosítás vagy hanyag üzemeltetés miatt fellépő hibákért.
- 4 Az DYMO nem vállal felelősséget a gépek vagy azok használatából eredő károkért, veszteségekért; kivételt képeznek a sérülést vagy halálesetet okozó meghibásodások.
- 5 A DYMO nyomtatók kizárólag DYMO márkájú szalagokhoz vannak tervezve. A jelen szavatosság nem vonatkozik semmilyen olyan működési hibára vagy sérülésre, amelyet más gyártók címkéi okoztak.
- 6 A jelen garancia nem sérti a fogyasztó alkotmányos jogait.

## Regisztráljon 1+1 évgarancia

Regisztrálja új DYMO termékét és 1 év garanciát kap ajándékba. Regisztrált felhasználóként az alábbi szolgáltatásokban is részesül:

- technikai segítség szakértőinktől
- a termék használatára vonatkozó hasznos tippek
- különleges ajánlatok és új termékekről szóló hirdetések

Látogassa meg a [www.dymo.com/register](http://www.dymo.com/register)

## Teendők a gép meghibásodása esetén

A következő szolgáltatásokat veheti igénybe:

- **DYMO honlap:** látogasson el a [www.dymo.com](http://www.dymo.com) honlapra és olvasson a DYMO gépek használatával kapcsolatban felmerülő kérdésekről, problémákról valamint ezek lehetséges megoldásairól.
- **DYMO ügyfélszolgálat:** a DYMO ügyfélszolgálat munkatársai szintén segíthetnek a probléma természetének megállapításában, majd tájékoztatják a szükséges teendőkről.

HU

(1) 778 94 52

Intl

+44 203 564 8354

## O vašem novém štítkovači

Kompletní informace o použití štítkovače obdržíte po stažení kompletní uživatelské příručky Rhino 4200 na [support.dymo.com](http://support.dymo.com).

### Registrace štítkovače

Zaregistrujte štítkovač on-line na adrese [www.dymo.com/register](http://www.dymo.com/register). Během procesu registrace budete potřebovat sériové číslo, které je umístěno zevnitř krytu prostoru pro štítky.



Stáhněte si  
uživatelskou  
příručku

### Vložení baterie

Tiskárna může být napájena šesti alkalickými bateriemi typu AA.

#### Postup vložení baterií

- 1 Stiskněte západku na zadní straně tiskárny a sejměte kryt přihrádky na baterie.
- 2 Vložte baterie s dodržáním vyznačené polaroty (+ a -).
- 3 Nasaďte kryt přihrádky na baterie zpět

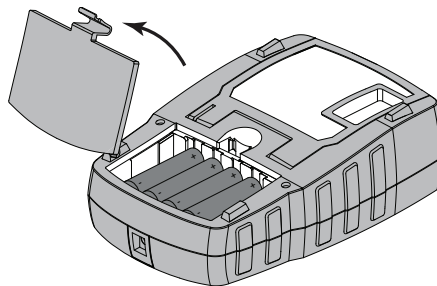

#### Bezpečnostní upozornění

- Nemíchejte staré a nové baterie.
- Nemíchejte alkalické, standardní (karbon-zinkové) nebo dobíjecí baterie (ni-cad, ni-mh atd.).
- Pokud se štítkovač nebude delší dobu používat, vyjměte baterie.

Tiskárnu lze napájet pomocí baterií nebo ze sítě (AC). Informace o možnostech zakoupení sady dobíjecích baterií nebo síťového adaptéru najdete na stránkách [www.dymo.com](http://www.dymo.com).

 Přečtěte si bezpečnostní opatření týkající se manipulace s LiPo bateriemi (viz strana 59).



## První použití štítkovače

Při prvním zapnutí přístroje budete vyzváni, abyste vybrali nastavení jazyka, šířku štítku a měrné jednotky.

### Postup tisku štítku

- 1 Zadejte jednoduchý text prvního štítku.
- 2 Stiskněte **PRINT**.
- 3 Štítek odříznete stisknutím tlačítka řezačky.
- 4 Odstraňte podklad ze štítku, čímž odkryjete lepicí stranu, a poté můžete štítek již nalepit.

Dělený podklad



## Bezpečnostní upozornění týkající se dobíjecích baterií (kit případ)

**Typ baterie:** LiPolymer 7.2V 1400mAh 10.08Wh

Nesprávná manipulace s lithium-iontová dobíjecími bateriemi může vést k vytečení baterií, přehřátí, tvorbě kouře, explozi nebo požáru. To může způsobit zhoršení výkonnosti nebo selhání. Může rovněž dojít k poškození ochranného zařízení nainstalovaného v baterii. Může to poškodit zařízení nebo zranit uživatele. Pečlivě dodržujte níže uvedené pokyny.

### ⚠ Nebezpečí

- Baterii používejte pouze ve štítkovači Rhino 4200
- Baterii lze nabíjet pouze když je vložena ve štítkovači, a to pomocí dodávaného adaptéru (9 VDC/2 A).
- Nepřipojujte přímo do elektrické zásuvky ani do cigaretového zapalovače v autě.
- Neskladujte baterii v blízkosti ohně nebo uvnitř auta, kde mohou teploty přesahovat 60 °C.

### ⚠ Varování

- Pokud se baterie nenabije ani za tři hodiny, ukončete nabíjení.

### ⚠ Upozornění

- Nepoužívejte štítkovač ani baterii na místě, kde se vytváří statická elektřina.
- Štítkovač používejte pouze při pokojové teplotě.
- Baterii lze nabíjet pouze v rozmezí teplot +10 °C — 35 °C.
- Baterii lze vybit pouze v teplotním rozsahu -10 °C — 60 °C.
- Používejte pouze originální baterii DYMO.

# 1 roky záruky na váš DYMO výrobek

Váš elektronický DYMO výrobek je prodáván s 1-letou zárukou od data nákupu, vztahující se na materiálové a výrobní vady. DYMO vám opraví nebo vymění váš přístroj zdarma za následujících podmínek:

- 1 Přístroje vrácené v rámci této záruky musí být doručeny spolu s popisem závady, dokladem o nákupu a kompletními údaji k zaslání přístroje zpět: jménem, telefonem, úplnou adresou (ulice, číslo domu, PSČ, město, stát).
- 2 Přístroje zasláné zpět musí být adekvátně zabaleny. DYMO nepřebírá záruku za poškození nebo ztrátu zboží během přepravy od zákazníka.
- 3 Přístroje musí být užívány výhradně podle návodu k použití dodávaného spolu s přístrojem. DYMO nepřebírá záruku za jakékoli závady způsobené náhodou, nesprávným použitím, úpravou přístroje nebo nedbalostí.
- 4 Společnost DYMO se zříká veškeré odpovědnosti za jakékoli následné ztráty, škody nebo výdaje plynoucí z užívání zařízení a jejich příslušenství s tím, že není vyloučena odpovědnost za úmrtí nebo poranění osob způsobená těmito výrobky.
- 5 Tiskárny DYMO jsou určeny pouze k používání se štítky značky DYMO. Tato záruka se nevztahuje na nesprávnou funkci nebo poškození, k nimž došlo v důsledku používání štítků jiných dodavatelů.
- 6 Tato záruka nijak neomezuje vaše zákonná práva zákazníka.

## Zaregistrujte se na 1+1 rok záruka

Registrujte Váš nový DYMO produkt a získáte 1 dodatečný rok záruky. Jako registrovaný uživatel budete mít rovněž nárok na:

- Technickou podporu
- Užitečné rady a tipy
- Speciální nabídky a informace o nových produktech

Navštivte [www.dymo.com/register](http://www.dymo.com/register)

## Co dělat, když váš přístroj nefunguje?

DYMO nabízí následující možnosti:

- **DYMO webová stránka:** Navštivte stránky [www.dymo.com](http://www.dymo.com), na kterých naleznete potřebnou pomoc. Klikněte na sekci "Podpora", kde získáte informace o DYMO výrobcích - odpovědi na nejčastěji kladené dotazy a řešení známých problémů. Informace naleznete i v návodu k použití.
- **DYMO Helpdesk:** Můžete též kontaktovat naši společnost telefonicky, pracovníci našeho zákaznického servisu se vám budou snažit pomoci určit druh problému a navrhnout řešení:

CZ

239 016 817

Intl

+44 203 564 8354

## Informácie o vašom novom štítkovači

Kompletné informácie o používaní štítkovača sa nachádzajú v Používateľskej príručke k štítkovaču Rhino 4200, ktorú si môžete prevziať z webovej lokality [support.dymo.com](http://support.dymo.com).



Stiahnuť  
používateľskú  
príručku

## Registrácia štítkovača

Navštívte webovú stránku [www.dymo.com/register](http://www.dymo.com/register), na ktorej môžete zaregistrovať svoj štítkovač online. Počas registrácie budete potrebovať sériové číslo štítkovača, ktoré sa nachádza na vnútornej strane krytu priestoru na štítky.

## Vloženie batérií

Tlačiareň možno prevádzkovať pomocou šiestich alkalických batérií AA.

### Vloženie batérií

- 1 Stlačte západku na zadnej strane tlačiarne a zložte kryt priestoru na batérie.
- 2 Vložte batérie podľa značiek polarít (+ a -).
- 3 Vráťte späť kryt priestoru na batérie.

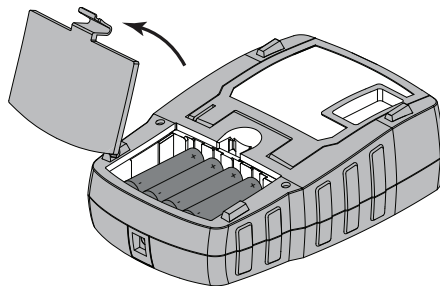

### Bezpečnostné opatrenia

- Nemiešajte staré a nové batérie.
- Nemiešajte alkalické, štandardné (uhlíkovo-zinkové) alebo nabíjateľné batérie (ni-cad, ni-mh atď.).
- Ak nebudete štítkovač používať dlhší čas, batérie vyberte.

Tlačiareň sa napája pomocou batérií alebo sieťového napájacieho adaptéra. Informácie o tom, ako získať voliteľnú súpravu dobíjateľných batérií alebo sieťový napájací adaptér, nájdete na lokalite [www.dymo.com](http://www.dymo.com).

 Prečítajte si bezpečnostné upozornenia týkajúce sa lítium-iónových batérií na str. 63.

## Vkladanie kazety s páskou

Štítkovač používa kazety s páskou DYMO IND v šírkach 6 mm, 9 mm, 12 mm, or 19 mm. Informácie o nákupe kaziet so štítkami nájdete na stránke [www.dymo.com](http://www.dymo.com).



**Upozornenie:** Rezací nôž je mimoriadne ostrý. Pri výmene kazety so štítkami držte prsty a ostatné časti tela ďalej od rezacieho noža a nestláčajte tlačidlo na rezanie.

### Vloženie kazety s páskou

- 1 Opatrne zdvihnite kryt kazety s páskou na zadnej strane tlačiarne.
- 2 Uistite sa, že podkladová páska a páska na tlačenie sú pevne natiiahnuté cez ústie kazety a že páska prechádza medzi vodiacimi kolíkmi.  
V prípade potreby otočte cievkou na navíjanie pásky na tlačenie v smere hodinových ručičiek a napnite pásku.
- 3 Vložte kazetu s podkladovou páskou a páskou na tlačenie umiestnenou medzi vodiacimi kolíkmi.
- 4 Pevne zatlačte kazetu, kým nezapadne na miesto.

Aby ste zabránili zaseknutiu pásky, uistite sa, že obe strany kazety s páskou zapadli na miesto.

- 5 Zatvorte kryt kazety s páskou.

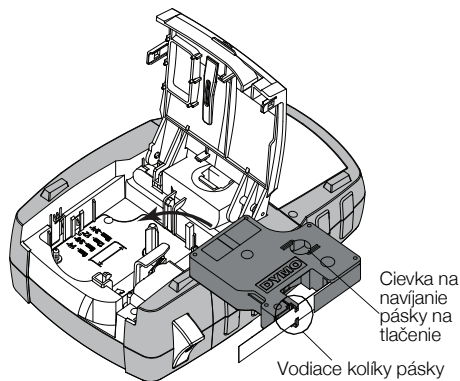

## Prvé použitie štítkovača

Keď štítkovač zapnete prvýkrát, zobrazí sa výzva na výber nastavení jazyka, šírky štítkov a merných jednotiek.

### Tlač štítku

- 1 Zadajte text na vytvorenie jednoduchého štítku.
- 2 Stlačte tlačidlo **PRINT**.
- 3 Stlačte tlačidlo rezačky a odrežte štítok.
- 4 Zo štítku odstránením podkladu odkryte lepiacu časť a štítok nalepte.

Narezaný papierový podklad



## Bezpečnostné opatrenia (model súpravy)

**Typ batérie:** LiPolymer 7.2V 1400mAh 10.08Wh

Nesprávna manipulácia s dobijateľnou lítium-polymérovou batériou môže spôsobiť únik kvapaliny z batérie, prehriatie batérie, dym, výbuch alebo požiar. Môže to spôsobiť zhoršenie prevádzky alebo poruchu zariadenia. Poškodiť sa môže aj ochranný obvod nachádzajúci sa v batérii. Jeho poškodenie môže mať za následok poškodenie zariadenia alebo zranenie používateľov. Postupujte presne podľa pokynov nižšie.

### ⚠ Nebezpečenstvo

- Batériu používajte len v Rhino 4200.
- Batériu je možné nabíjať len vtedy, keď je vložená v štítkovači pomocou dodaného nabíjacieho adaptéra (9VDC / 2A).
- Batériu nezapájajte priamo do elektrickej zásuvky ani do nabijačky cigaretového zapalovača.
- Batériu neuskladňujte ani nepoužívajte v blízkosti ohňa ani v aute, kde môže teplota vystúpiť nad 60 °C.

### ⚠ Výstraha

- Ak nabíjanie nie je dokončené do troch hodín, nabíjanie batérie zastavte.

### ⚠ Upozornenie

- Nepoužívajte štítkovač ani batériu na mieste, ktoré vytvára statickú elektrinu.
- Štítkovač používajte len pri izbovej teplote.
- Batériu možno nabíjať len v teplotnom rozsahu +10 °C až 35°C.
- Batériu je možné vybiť iba v teplotnom rozmedzí -10 °C až 60 °C.
- Používajte iba batériu značky DYMO.

# 1 roky záruky na váš DYMO výrobok

Váš elektronický DYMO výrobok je predávaný s 1-ročnou zárukou od dátumu zakúpenia, vzťahujúcu sa na materiálové a výrobné vady. DYMO Vám opraví alebo vymení Váš prístroj zadarmo za nasledujúcich podmienok:

- 1 Prístroje vrátené v rámci tejto záruky musia byť doručené spolu s popisom závady, dokladom o zakúpení a kompletnými údajmi na zaslanie prístroja späť: menom, telefonickým kontaktom, úplnou adresou (ulica, číslo domu, PSC, mesto, štát).
- 2 Prístroje zasielané späť spoločnosti DYMO musia byť adekvátne zabalené. DYMO nepreberá záruku za poškodenie alebo stratu tovaru počas prepravy od zákazníka.
- 3 Prístroje musia byť používané výhradne podľa návodu na použitie, dodávaného spolu s prístrojom. DYMO nepreberá záruku za akékoľvek závady spôsobené náhodou, nesprávnym používaním, úpravou prístroja alebo nedbalosťou.
- 4 Spoločnosť DYMO sa zrieka akékoľvek zodpovednosti za všetky následné straty, škody alebo výdaje, vyplývajúce z používania zariadenia a jeho príslušenstva s tým, že nie je vylúčená zodpovednosť za úmrtie alebo poranenie osôb spôsobená týmito výrobkami.
- 5 Tiskárny DYMO jsou určeny pouze k používání se štítky značky DYMO. Tato záruka se nevztahuje na nesprávnou funkci nebo poškození, k nimž došlo v důsledku používání štítků jiných dodavatelů.
- 6 Táto záruka nijakým spôsobom neobmedzuje vaše zákonné práva zákazníka.

## Zaregistrujte sa na 1+1 rok záruky

Zaregistrujte si svoj nový výrobok DYMO a získajte o 1 rok záruky navyše. Ako registrovaný používateľ tiež získate:

- Technickú podporu
- Užitočné tipy a triky
- Špeciálne ponuky a oznámenia o nových produktoch

Navštívte stránku [www.dymo.com/register](http://www.dymo.com/register)

## Co dělat, když váš přístroj nefunguje?

DYMO navrhuje nasledovné možnosti:

- **DYMO webová stránka:** Navštívte stránky [www.dymo.com](http://www.dymo.com), na ktorých nájdete potrebnú pomoc. Kliknite na sekciu „Podpora“, kde získate informácie o DYMO výrobkoch – odpovede na najčastejšie kladené otázky a riešenia známych problémov. Informácie nájdete i v návode na použitie.
- **DYMO Helpdesk:** Môžete tiež kontaktovať našu spoločnosť telefonicky, pracovníci nášho zákazníckeho servisu sa Vám dymu snažiť pomôcť, určiť druh problému a navrhnúť riešenie:

SK

+44 203 564 8353

Intl

+44 203 564 8354





©2019 NEWELL OFFICE BRANDS  
[www.dymo.com](http://www.dymo.com)

NWL0001036524