

Schäfer + Peters GmbH
Competence in Stainless Steel



SICHERUNGSSCHEIBEN
SAFETY WASHERS





Schäfer + Peters GmbH
Zeilbaumweg 32
DE-74613 Öhringen

Tel. +49 (0) 7941 6094-0
Fax +49 (0) 7941 6094-700

info@schaefer-peters.com
www.schaefer-peters.com





Herzlich Willkommen bei Schäfer + Peters

Die Firma Schäfer + Peters ist Ihr Partner für rost- und säurebeständige Verbindungselemente, DIN- und Normteile wie z. B. Holzschrauben, metrische Schrauben, Blechschrauben, Scheiben, Muttern oder auch Produkte wie Schwerlastbefestigungen, Sicherheitsschrauben und Solarbefestigungen sowie Sonder- & Zeichnungsteile – allesamt in verschiedenen Ausführungen.

Wir pflegen mit unseren Kunden eine rostfreie Verbindung. Dafür sorgen wir mit über 32.000 verschiedenen Lagerartikeln, 200 engagierten und qualifizierten Mitarbeitern und einem modernen Qualitätsmanagement.

Welcome to Schäfer + Peters

Schäfer + Peters is your partner for stainless steel and anti-corrosion fasteners, DIN and standard parts such as wood screws, metric screws, tapping screws, washers, nuts and also products such as heavy-duty fastenings, safety screws and solar fastenings as well as special and drawing parts. All items are available in various versions.

We bond well with our customers. This relationship is backed up by us holding in excess of 32 000 different items in our warehouse, employing 200 enthusiastic and qualified members of staff and deploying modern quality management.



Schäfer + Peters

















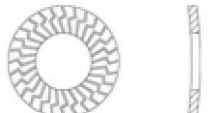
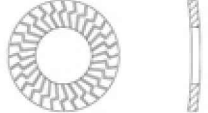
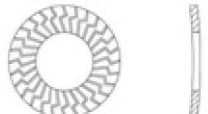
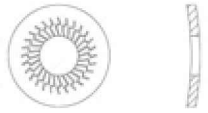





Abbildung picture	Artikel Item	Bezeichnung Description	Seite Page
	Art. 9093 A2	Artikel 9093 A2 Schnorr Sicherungsscheiben Form „S“ Item 9093 A2 Schnorr Safety washers type „S“	6
	Art. 9210 A4	Artikel 9210 A4 Keilsicherungsscheiben, schmal Item 9210 A4 Wedge lock washers, standard	6
	Art. 9211 A4	Artikel 9211 A4 Keilsicherungsscheiben, breit Item 9211 A4 Wedge lock washers, large	7
	Art. 9215 A1	Artikel 9215 1.4310 Sperrkantringe ähnlich DIN 128 Item 9215 1.4310 Serrated curved spring lock washers	8
	Art. 9217 A2	Artikel 9217 A2 Sperrkantscheiben Form M Item 9217 A2 Z-type serrated conical spring washers type M	9
	Art. 9217 A4	Artikel 9217 A4 Sperrkantscheiben Form M Item 9217 A4 Z-type serrated conical spring washers type M	9
	Art. 9219 A4	Artikel 9219 A4 Sperrkantscheiben Form S Item 9219 A4 Z-type serrated conical spring washers type S	10
	Art. 9221 A4	Artikel 9221 A4 Sperrkantscheiben Form L Item 9221 A4 Z-type serrated conical spring washers type L	10
	DIN 127 A1	DIN 127 1.4310 Federringe Form B DIN 127 1.4310 Spring lock washers type B	11
	DIN 127 A4	DIN 127 A4 Federringe Form B DIN 127 A4 Spring lock washers type B	12
	DIN 127 A5	DIN 127 1.4571 Federringe Form B DIN 127 1.4571 Spring lock washers type B	12
	DIN 128 A1	DIN 128 1.4310 Federringe Form A, gewölbt DIN 128 1.4310 Spring lock washers type A, curved	13
	DIN 128 A4	DIN 128 A4 Federringe Form A, gewölbt DIN 128 A4 Spring lock washers type A, curved	13

Abbildung picture	Artikel Item	Bezeichnung Description	Seite Page
	DIN 6796 A2	DIN 6796 A2 Spannscheiben für Schraubenverbindungen <i>DIN 6796 A2</i> <i>Conical spring washers for bolted connections</i>	14
	DIN 6796 A4	DIN 6796 A4 Spannscheiben für Schraubenverbindungen <i>DIN 6796 A4</i> <i>Conical spring washers for bolted connections</i>	14
	DIN 6797 A2	DIN 6797 A2 A Zahnscheiben, Form A <i>DIN 6797 A2 A</i> <i>Toothed lock washers, type A</i>	15
	DIN 6797 A2	DIN 6797 A2 J Zahnscheiben, Form J <i>DIN 6797 A2 J</i> <i>Toothed lock washers, type J</i>	16
	DIN 6798 A5	DIN 6798 1.4571 Fächerscheiben, Form A <i>DIN 6798 1.4571</i> <i>Serrated lock washers type A</i>	16
	DIN 6798 A2	DIN 6798 A2 Fächerscheiben, Form A <i>DIN 6798 A2</i> <i>Serrated lock washers type A</i>	17
	DIN 6798 A2	DIN 6798 A2 Fächerscheiben, Form J <i>DIN 6798 A2</i> <i>Serrated lock washers type J</i>	18
	DIN 6798 A2	DIN 6798 A2 Fächerscheiben, Form V <i>DIN 6798 A2</i> <i>Serrated countersunk lock washers type V</i>	18
	DIN 6798 A4	DIN 6798 A4 Fächerscheiben, Form A <i>DIN 6798 A4</i> <i>Serrated lock washers type A</i>	19
	DIN 6798 A4	DIN 6798 A4 Fächerscheiben, Form J <i>DIN 6798 A4</i> <i>Serrated lock washers type J</i>	20
	NFE 25-511 A2	NFE 25-511 A2 AFNOR-Kontaktscheiben Form M <i>NFE 25-511 A2</i> <i>AFNOR serrated conical spring washers type M</i>	21
	NFE 25-511 A4	NFE 25-511 A4 AFNOR-Kontaktscheiben Form M <i>NFE 25-511 A4</i> <i>AFNOR serrated conical spring washers type M</i>	21



ARTIKEL 9093 A2 SCHNORR SICHERUNGSSCHEIBEN FORM „S“

ITEM 9093 A2
SCHNORR SAFETY WASHERS TYPE „S“

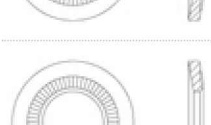
ANWENDUNGEN:

- Die Schnorr Sicherungsscheibe Form „S“ ist für eine normale Beanspruchung geeignet.

USES:

- The Schnorr safety washers type „S“ is suitable for normal use.

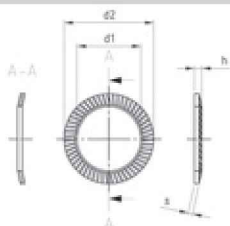

d1 d1	d2 d2	h h	s s	Artikelnummer Item Number	
2,7	4,8	0,9	0,45	90932025	2000
3,2	5,5	0,9	0,45	9093203	2000
4,3	7	1	0,5	9093204	1000
5,3	9	1,1	0,6	9093205	1000
6,4	10	1,2	0,7	9093206	1000
8,4	13	1,4	0,8	9093208	1000
10,5	16	1,6	1	90932010	1000
13	18	1,7	1,1	90932012	500
15	22	2	1,2	90932014	500
17	24	2,1	1,3	90932016	500
21	30	2,5	1,5	90932020	250
25,6	36	2,9	1,8	90932024	100
28,6	39	3,1	2	90932027	100
31,6	45	3,6	2	90932030	100



ARTIKEL 9210 A4 KEILSICHERUNGSSCHEIBEN, SCHMAL

ITEM 9210 A4
WEDGE LOCK WASHERS, STANDARD

ANWENDUNGEN:

- Schmale Ausführung mit Standard Durchmesser auch für Senkschrauben geeignet.
- Breite Löcher oder Langlöcher und weiche Auflageflächen (Gummi, lackierte Oberflächen, usw.).
- Einfachste Montage + Demontage

USES:

- Narrow version with standard diameter, also suited to countersunk screws.
- Wide holes or slots and soft bearing surfaces (rubber, varnished surfaces, etc.).
- Easy assembly + disassembly

MERKMALE:

- Twin-Lock

FEATURES:

- Twin-Lock

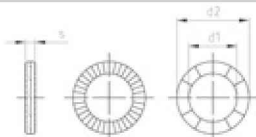

d1 d1	d2 d2	s s	Artikelnummer Item Number	
4,4	7,6	2	921044	200
5,4	9	2	921045	200
6,5	10,8	2	921046	200
8,7	13,5	2	921048	200
10,7	16,6	2	9210410	200
13	19,5	2	9210412	200
17	25,4	3	9210416	100
21,4	30,7	3	9210420	100
25,3	39	3	9210424	100
28,4	42	6,5	9210427	50
31,4	47	6,5	9210430	50



ARTIKEL 9211 A4 KEILSICHERUNGSSCHEIBEN, BREIT

ITEM 9211 A4
WEDGE LOCK WASHERS, LARGE

ANWENDUNGEN:

- Breite Ausführung mit vergrößertem Außendurchmesser für lackierte Oberflächen und weiche Werkstoffe, die bevorzugt bei Flanschschrauben- bzw. Muttern eingesetzt werden.
- Einfachste Montage + Demontage

USES:

- Wide version with enlarged outer diameter for varnished surfaces and soft materials, which are the preferred choice for flange screws / nuts.
- Easy assembly + disassembly

MERKMALE:

- Twin-Lock

FEATURES:

- Twin-Lock

d1 d1	d2 d2	s s	Artikelnummer Item Number	
4,4	9	2	921144	200
5,4	10,8	2	921145	200
6,5	13,5	2	921146	200
8,7	16,6	2	921148	200
10,7	21	2	9211410	200
13	25,4	3	9211412	100
17	30,7	3	9211416	100
21,4	39	3	9211420	100
25,3	48,5	3	9211424	50

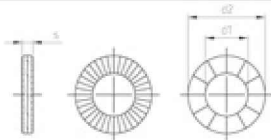

ARTIKEL 9215 1.4310

SPERRKANTRINGE ÄHNLICH DIN 128



ITEM 9215 1.4310
SERRATED CURVED SPRING LOCK WASHERS

ANWENDUNGEN:

- Wirkungsvolle Sicherung rüttelanfälliger Schraubenverbindungen
- Verhindert Relativbewegungen unter dynamischer Querbelastung

USES:

- An effective way to secure screw connections prone to rattling
- Prevents relative movements under dynamic transverse load

MERKMALE:

- Sperrkanten
- Drahtprofil wechselseitig geneigt
- Wölbungsscheitel zwischen 135° - 150°
- 5-mal in sich verwunden

FEATURES:

- Locking edges
- Wire profile inclined one way and then the other
- Peak of curve between 135° - 150°
- Wound in itself 5 times

d1 d1	d2 d2	h h	s s	Artikelnummer Item Number	
5,4	9,2	1,8	1,3	921543105	1000
6,5	11,8	2,4	1,7	921543106	1000
8,5	14,8	3	2,1	921543108	1000
10,6	18	3,4	2,35	9215431010	500
12,6	21	3,9	2,65	9215431012	500
14,6	24	4,7	3,15	9215431014	250
16,9	27,3	5,5	3,7	9215431016	200
20,3	33,6	6,3	4,2	9215431020	100
24,6	40	6,3	5,2	9215431024	50

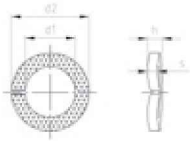



ARTIKEL 9217 A2 SPERRKANTSCHIEBEN FORM M

ITEM 9217 A2
Z-TYPE SERRATED CONICAL SPRING WASHERS TYPE M

ANWENDUNGEN:

Die Sperrkantscheibe verhindert das selbststättige Lösen einer Schraubenverbindung.

USES:

The thrust washer prevents screw connections from coming loose of their own accord.

MERKMALE:

- Form M
- Spezielle Oberfläche
- Wiederverwendbar

FEATURES:

- Type M
- Special surface
- Reuseable

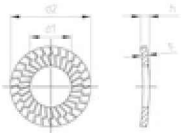

d1 d1	d2 d2	h h	s s	Artikelnummer Item Number	
4,4	10,2	1,5	1,05	921724	1000
5,4	12,2	1,9	1,24	921725	1000
6,4	14,2	2,2	1,44	921726	1000
8,56	18,2	2,4	1,44	921728	1000
10,56	22,25	2,75	1,65	9217210	1000
12,83	27,25	3,1	1,85	9217212	500
14,83	30,25	3,7	2,46	9217214	250
16,83	32,5	3,95	2,56	9217216	250
21,75	40	4,7	3,06	9217220	100



ARTIKEL 9217 A4 SPERRKANTSCHIEBEN FORM M

ITEM 9217 A4
Z-TYPE SERRATED CONICAL SPRING WASHERS TYPE M

ANWENDUNGEN:

Die Sperrkantscheibe verhindert das selbststättige Lösen einer Schraubenverbindung.

USES:

The thrust washer prevents screw connections from coming loose of their own accord.

MERKMALE:

- Form M
- Spezielle Oberfläche
- Wiederverwendbar

FEATURES:

- Type M
- Special surface
- Reuseable

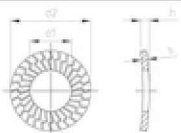

d1 d1	d2 d2	h h	s s	Artikelnummer Item Number	
4,4	10,2	1,5	1,05	921744	1000
5,4	12,2	1,9	1,24	921745	1000
6,4	14,2	2,2	1,44	921746	1000
8,56	18,2	2,4	1,44	921748	1000
10,56	22,25	2,75	1,65	9217410	1000
12,83	27,25	3,1	1,85	9217412	500
14,83	30,25	3,7	2,46	9217414	250
16,83	32,5	3,95	2,56	9217416	250
21,75	40	4,7	3,06	9217420	100



ARTIKEL 9219 A4 SPERRKANTSCHIBEN FORM S

ITEM 9219 A4
Z-TYPE SERRATED CONICAL SPRING WASHERS TYPE S

ANWENDUNGEN:

Die Sperrkantscheibe verhindert das selbsttätige Lösen einer Schraubenverbindung.

USES:

The thrust washer prevents screw connections from coming loose of their own accord.

MERKMALE:

- Form S
- Spezielle Oberfläche
- Wiederverwendbar

FEATURES:

- Type M
- Special surface
- Reuseable

d1 d1	d2 d2	h h	s s	Artikelnummer Item Number	
4,4	8,2	1,4	1,05	921944	1000
5,4	10,2	1,5	1,05	921945	1000
6,4	12,2	1,85	1,24	921946	1000
8,56	16,2	2,4	1,44	921948	1000
10,56	20,25	2,6	1,65	9219410	1000
12,83	24,25	2,7	1,65	9219412	500

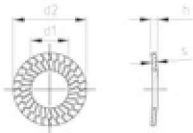

ARTIKEL 9221 A4 SPERRKANTSCHIBEN FORM L

ITEM 9221 A4
Z-TYPE SERRATED CONICAL SPRING WASHERS TYPE L

ANWENDUNGEN:

Die Sperrkantscheibe verhindert das selbsttätige Lösen einer Schraubenverbindung.

USES:

The thrust washer prevents screw connections from coming loose of their own accord.

MERKMALE:

- Form L
- Spezielle Oberfläche
- Wiederverwendbar

FEATURES:

- Type M
- Special surface
- Reuseable

d1 d1	d2 d2	h h	s s	Artikelnummer Item Number	
6,4	18,2	2,55	1,44	922146	1000
8,56	22,25	3	1,96	922148	1000
10,56	27,25	3,7	2,46	9221410	500
12,83	32,3	4,6	2,86	9221412	250

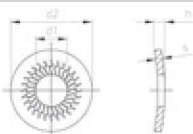



DIN 127 1.4310 FEDERRINGE FORM B

DIN 127 1.4310
SPRING LOCK WASHERS TYPE B

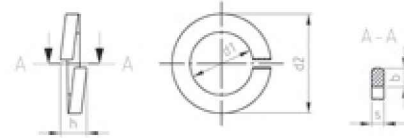

d1 d1	d2 d2	b b	h h	s s	Artikelnummer Item Number	
2,1	4,4	0,9	1	0,5	012722	1000
2,2	4,8	1	1,4	0,6	0127223	1000
2,6	5,1	1	1,4	0,6	0127225	1000
3,1	6,2	1,3	1,6	0,8	012723	1000
3,5	6,7	1,3	1,8	0,8	0127235	1000
4,1	7,6	1,5	1,8	0,9	012724	1000
5,1	9,2	1,8	2,4	1,2	012725	1000
6,1	11,8	2,5	3,2	1,6	012726	1000
7,1	12,8	2,5	3,2	1,6	012727	1000
8,1	14,8	3	4	2	012728	1000
10,2	18,1	3,5	4,4	2,2	0127210	500
12,2	21,1	4	5	2,5	0127212	500
14,2	24,1	4,5	6	3	0127214	500
16,2	27,4	5	7	3,5	0127216	500
18,2	29,4	5	7	3,5	0127218	200
20,2	33,6	6	8	4	0127220	200
22,5	35,9	6	8	4	0127222	100
24,5	40	7	10	5	0127224	100
27,5	43	7	10	5	0127227	50
30,5	48,2	8	12	6	0127230	50
33,5	48,2	8	12	6	0127233	50
36,5	58,2	10	12	6	0127236	50
39,5	61,2	10	12	6	0127239	25
42,5	68,2	12	14	7	0127242	25
45,5	71,2	12	14	7	0127245	25
49	75	12	14	7	0127248	25



DIN 127 A4 FEDERRINGE FORM B

DIN 127 A4
SPRING LOCK WASHERS TYPE B

	d1 d1	d2 d2	b b	h h	s s	Artikelnummer Item Number	
	2,2	4,4	0,9	1	0,5	012742	1000
	2,6	5,1	1	1,5	0,6	0127425	1000
	3,1	6,2	1,3	1,6	0,8	012743	1000
	3,6	6,7	0,8	1,8	1,3	0127435	1000
	4,1	7,6	1,5	1,8	0,9	012744	1000
	5,1	9,2	1,8	2,4	1,2	012745	1000
	6,1	11,8	2,5	3,2	1,6	012746	1000
	8,1	14,8	3	4	2	012748	1000
	10,2	18,1	3,5	4,4	2,2	0127410	500
	12,2	21,1	4	5	2,5	0127412	500
	14,2	24,1	4,5	6	3	0127414	500
	16,2	27,4	5	7	3,5	0127416	500
	18,2	29,4	5	7	3,5	0127418	200
	20,2	33,6	6	8	4	0127420	200
	22,5	35,9	6	8	4	0127422	100
	24,5	40	7	10	5	0127424	100
	27,5	43	7	10	5	0127427	50
	30,5	48,2	8	12	6	0127430	50
	33,5	55,2	10	12	6	0127433	50
	36,5	58,2	10	12	6	0127436	50
39,5	61,2	10	12	6	0127439	25	
42,5	68,2	12	14	7	0127442	25	



DIN 127 1.4571 FEDERRINGE FORM B

DIN 127 1.4571
SPRING LOCK WASHERS TYPE B

	d1 d1	d2 d2	b b	h h	s s	Artikelnummer Item Number	
	5,1	9,2	1,8	2,4	1,8	012745715	1000
	6,1	11,8	2,5	3,2	2,5	012745716	1000
	8,1	14,8	3	4	2	012745718	1000
	10,2	18,1	3,5	4,4	2,2	0127457110	500
	12,2	21,1	4	5	2,5	0127457112	500
	14,2	24,1	4,5	6	3	0127457114	500
	16,2	27,4	5	7	3,5	0127457116	500
	18,2	29,4	5	7	3,5	0127457118	200
	20,2	33,6	6	8	4	0127457120	200
	22,5	35,9	6	8	4	0127457122	100
	24,5	40	7	10	5	0127457124	100



DIN 128 1.4310 FEDERRINGE FORM A, GEWÖLBT

DIN 128 1.4310
SPRING LOCK WASHERS TYPE A, CURVED

d1 d1	d2 d2	b b	h h	s s	Artikelnummer Item Number	
2,1	4,4	0,9	0,7	0,5	012822	1000
2,6	5,1	1	0,9	0,6	0128225	1000
3,1	6,2	1,3	1,1	0,7	012823	1000
3,6	6,7	1,3	1,1	0,7	0128235	1000
4,1	7,6	1,5	1,2	0,8	012824	1000
5,1	9,2	1,8	1,5	1	012825	1000
6,1	11,8	2,5	2	1,3	012826	1000
8,1	14,8	3	2,45	1,6	012828	1000
10,2	16,1	3,5	2,85	1,8	0128210	1000
12,2	21,1	4	3,35	2,1	0128212	500
14,2	24,1	4,9	3,9	2,4	0128214	250
16,2	27,4	5	4,5	2,8	0128216	250
18,2	29,4	5	4,5	2,8	0128218	250
20,2	33,6	6	5,1	3,2	0128220	100
22,5	35,9	6	5,1	3,2	0128222	100
24,5	40	7	6,5	4	0128224	100

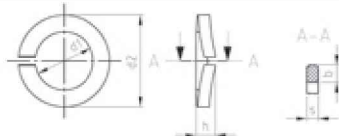

DIN 128 A4 FEDERRINGE FORM A, GEWÖLBT

DIN 128 A4
SPRING LOCK WASHERS TYPE A, CURVED

d1 d1	d2 d2	b b	h h	s s	Artikelnummer Item Number	
2,1	4,4	0,9	0,7	0,5	012842	1000
2,6	5,1	1	0,9	0,6	0128425	1000
3,1	6,2	1,3	1,1	0,7	012843	1000
3,6	6,7	1,3	1,1	0,7	0128435	1000
4,1	7,6	1,5	1,2	0,8	012844	1000
5,1	9,2	1,8	1,5	1	012845	1000
6,1	11,8	2,5	2	1,3	012846	1000
8,1	14,8	3	2,45	1,6	012848	1000
10,2	16,1	3,5	2,85	1,8	0128410	1000
12,2	21,1	4	3,35	2,1	0128412	500
14,2	24,1	4,9	3,9	2,4	0128414	250
16,2	27,4	5	4,5	2,8	0128416	250
18,2	29,4	5	4,5	2,8	0128418	250
20,2	33,6	6	5,1	3,2	0128420	100
22,5	35,9	6	5,1	3,2	0128422	100
24,5	40	7	6,5	4	0128424	100

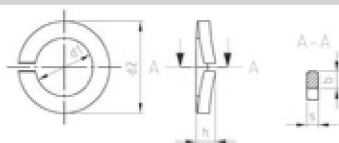



DIN 6796 A2 SPANNSCHEIBEN FÜR SCHRAUBENVER- BINDUNGEN

DIN 6796 A2
CONICAL SPRING WASHERS FOR BOLTED CONNECTIONS

ANWENDUNGEN:

Werden verwendet um Setzungser-
scheinungen auszugleichen und für die
Sicherung von Schraubverbindungen.

USES:

Be used to compensate for subsidence
and for the protection of bolt.

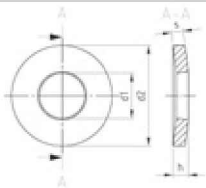

d1 d1	d2 d2	h h	s s	Artikelnummer Item Number	
3,2	7	0,85	0,6	679623	500
4,3	9	1,3	1	679624	500
5,3	11	1,55	1,2	679625	500
6,4	14	2	1,5	679626	500
8,4	18	2,6	2	679628	200
10,5	23	3,2	2,5	6796210	200
13	29	3,95	3	6796212	200
15	35	4,65	3,5	6796214	100
17	39	5,25	4	6796216	100
19	42	5,8	4,5	6796218	100
21	45	6,4	5	6796220	100
23	49	7,05	5,5	6796222	50
25	56	7,75	6	6796224	50



DIN 6796 A4 SPANNSCHEIBEN FÜR SCHRAUBENVERBINDUNGEN

DIN 6796 A4
CONICAL SPRING WASHERS FOR BOLTED CONNECTIONS

ANWENDUNGEN:

Werden verwendet um Setzungser-
scheinungen auszugleichen und für die
Sicherung von Schraubverbindungen.

USES:

Be used to compensate for subsidence
and for the protection of bolt.

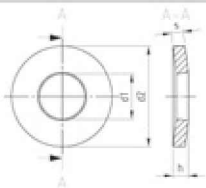

d1 d1	d2 d2	h h	s s	Artikelnummer Item Number	
3,2	7	0,85	0,6	679643	500
4,3	9	1,3	1	679644	500
5,3	11	1,55	1,2	679645	500
6,4	14	2	1,5	679646	500
8,4	18	2,6	2	679648	200
10,5	23	3,2	2,5	6796410	200
13	29	3,95	3	6796412	200
15	35	4,65	3,5	6796414	100
17	39	5,25	4	6796416	100
19	42	5,8	4,5	6796418	100
21	45	6,4	5	6796420	100
23	49	7,05	5,5	6796422	50
25	56	7,75	6	6796424	50

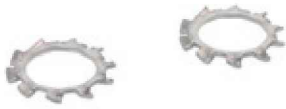

DIN 6797 A2 A ZAHNSCHEIBEN, FORM A

DIN 6797 A2 A
TOOTHED LOCK WASHERS, TYPE A

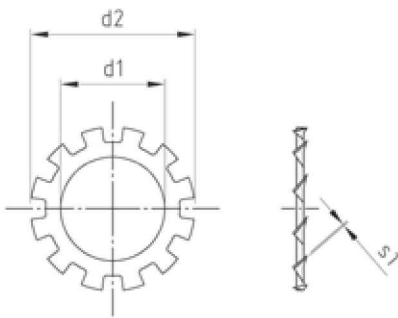

d1 d1	d2 d2	s1 s1	Artikelnummer Item Number	
2,2	4,5	0,3	67972022	1000
2,5	5	0,4	67972025	1000
2,7	5,5	0,4	67972027	1000
3,2	6	0,4	67972032	1000
3,7	7	0,5	67972037	1000
4,3	8	0,5	67972043	1000
5,1	9	0,5	67972051	1000
5,3	10	0,6	67972053	1000
6,4	11	0,7	67972064	1000
7,4	12,5	0,8	67972074	1000
8,2	14	0,8	67972082	1000
8,4	15	0,8	67972084	1000
10,5	18	0,9	679720105	1000
13	20,5	1	679720130	500
15	24	1	679720150	500
17	26	1,2	679720170	500
19	30	1,4	679720190	200
21	33	1,4	679720210	200
23	36	1,5	679720230	200
25	38	1,5	679720250	200
28	44	1,6	679720280	100
31	48	1,6	679720310	100



DIN 6797 A2 J ZAHNSCHEIBEN, FORM J

DIN 6797 A2 J
TOOTHED LOCK WASHERS, TYPE J

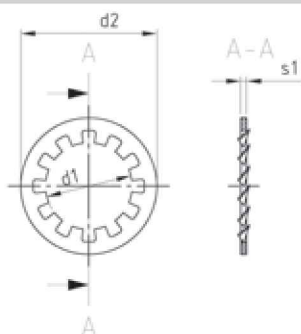

d1 d1	d2 d2	s1 s1	Artikelnummer Item Number	
2,2	4,5	0,3	6797222	1000
2,5	5	0,4	6797225	1000
2,7	5,5	0,4	6797227	1000
3,2	6	0,4	6797232	1000
3,7	7	0,5	6797237	1000
4,3	8	0,5	6797243	1000
5,1	9	0,5	6797251	1000
5,3	10	0,6	6797253	1000
6,4	11	0,7	6797264	1000
7,4	12,5	0,8	6797274	1000
8,2	14	0,8	6797282	1000
8,4	15	0,8	6797284	1000
10,5	18	0,9	67972105	1000
13	20,5	1	67972130	500
15	24	1	67972150	500
17	26	1,2	67972170	500
19	30	1,4	67972190	200
21	33	1,4	67972210	200
23	36	1,5	67972230	200
25	38	1,5	67972250	200
28	44	1,6	67972280	100
31	48	1,6	67972310	100



DIN 6798 1.4571 FÄCHERSCHEIBEN, FORM A

DIN 6798 1.4571
SERRATED LOCK WASHERS TYPE A

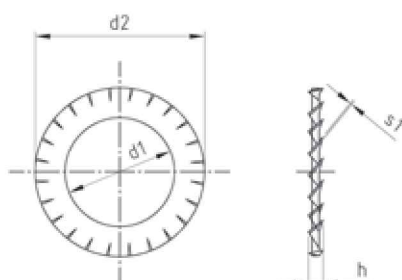

d1 d1	d2 d2	α α	h h	s1 s1	Artikelnummer Item Number	
6,4	11	90	~2,1	0,7	67984571064	1000
8,4	15	90	~2,4	0,8	67984571084	1000
10,5	18	90	~2,7	0,9	679845710105	1000



DIN 6798 A2 FÄCHERSCHEIBEN, FORM A

DIN 6798 A2
SERRATED LOCK WASHERS TYPE A

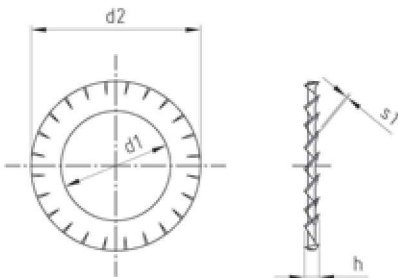

d1 d1	d2 d2	α α	h h	s1 s1	Artikelnummer Item Number	
2,2	4,5	90	~0,9	0,3	67982022	1000
2,5	5	90	~1,2	0,4	67982025	1000
2,7	5,5	90	~1,2	0,4	67982027	1000
3,2	6	90	~1,2	0,4	67982032	1000
3,7	7	90	~1,5	0,5	67982037	1000
4,3	8	90	~1,5	0,5	67982043	1000
5,1	10	90	~1,8	0,6	67982051	1000
5,3	10	90	~1,8	0,6	67982053	1000
6,4	11	90	~2,1	0,7	67982064	1000
7,4	12,5	90	~2,4	0,8	67982074	1000
8,2	14	90	~2,4	0,8	67982082	1000
8,4	15	90	~2,4	0,8	67982084	1000
10,5	18	90	~2,7	0,9	679820105	1000
13	20,5	90	~3	1	679820130	500
15	24	90	~3	1	679820150	500
17	26	90	~3,6	1,2	679820170	500
19	30	90	~4,2	1,4	679820190	200
21	33	90	~4,2	1,4	679820210	200
23	36	90	~4,5	1,5	679820230	200
25	38	90	~4,5	1,5	679820250	200
28	44	90	~4,8	1,6	679820280	100
31	48	90	~4,8	1,6	679820310	100



DIN 6798 A2 FÄCHERSCHEIBEN, FORM J

DIN 6798 A2
SERRATED LOCK WASHERS TYPE J

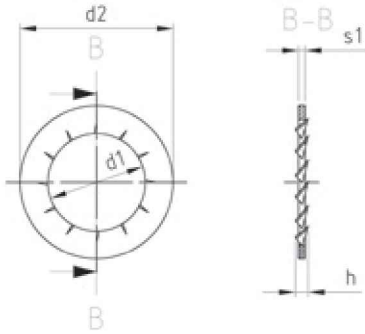

d1 d1	d2 d2	α α	h h	s1 s1	Artikelnummer Item Number	
2,2	4,5	90	~0,9	0,3	6798222	1000
2,5	5	90	~1,2	0,4	6798225	1000
2,7	5,5	90	~1,2	0,4	6798227	1000
3,2	6	90	~1,2	0,4	6798232	1000
3,7	7	90	~1,5	0,5	6798237	1000
4,3	8	90	~1,5	0,5	6798243	1000
5,1	9	90	~1,5	0,5	6798251	1000
5,3	10	90	~1,8	0,6	6798253	1000
6,4	11	90	~2,1	0,7	6798264	1000
7,4	12,5	90	~2,4	0,8	6798274	1000
8,2	14	90	~2,4	0,8	6798282	1000
8,4	15	90	~2,4	0,8	6798284	1000
10,5	18	90	~2,7	0,9	67982105	1000
13	20,5	90	~3	1	67982130	500
15	24	90	~3	1	67982150	500
17	26	90	~3,6	1,2	67982170	500
19	30	90	~4,2	1,4	67982190	200
21	33	90	~4,2	1,4	67982210	200
23	36	90	~4,5	1,5	67982230	200
25	38	90	~4,5	1,5	67982250	200
28	44	90	~4,8	1,6	67982280	100
31	48	90	~4,8	1,6	67982310	100



DIN 6798 A2 FÄCHERSCHEIBEN, FORM V

DIN 6798 A2
SERRATED COUNTERSUNK LOCK WASHERS TYPE V

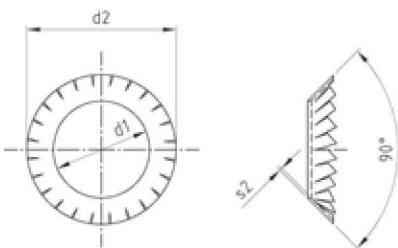

d1 d1	d2 d2	α α	s2 s2	Artikelnummer Item Number	
3,2	6	90	0,2	67982132	1000
3,7	7	90	0,25	67982137	1000
4,3	8	90	0,25	67982143	1000
5,3	9,8	90	0,3	67982153	1000
6,4	11,8	90	0,4	67982164	1000
8,4	15,3	90	0,4	67982184	500
10,5	19	90	0,5	679821105	500
13	23	90	0,5	679821130	500
17	30,2	90	0,6	679821170	200



DIN 6798 A4 FÄCHERSCHEIBEN, FORM A

DIN 6798 A4
SERRATED LOCK WASHERS TYPE A

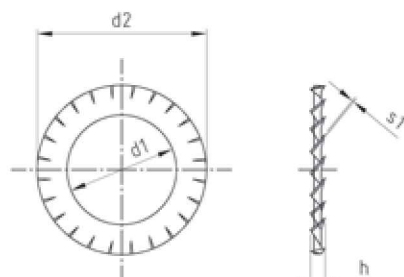

d1 d1	d2 d2	α α	h h	s1 s1	Artikelnummer Item Number	
2,2	4,5	90	~0,9	0,3	67984022	1000
2,5	5,5	90	~1,2	0,4	67984025	1000
2,7	5,5	90	~1,2	0,4	67984027	1000
3,2	6	90	~1,2	0,4	67984032	1000
3,7	7	90	~1,5	0,5	67984037	1000
4,3	8	90	~1,5	0,5	67984043	1000
5,1	9	90	~1,5	0,5	67984051	1000
5,3	10	90	~1,8	0,6	67984053	1000
6,4	11	90	~2,1	0,7	67984064	1000
7,4	12,5	90	~2,4	0,8	67984074	1000
8,2	14	90	~2,4	0,8	67984082	1000
8,4	15	90	~2,4	0,8	67984084	1000
10,5	18	90	~2,7	0,9	679840105	1000
13	20,5	90	~3	1	679840130	500
15	24	90	~3	1	679840150	500
17	26	90	~3,6	1,2	679840170	500
19	30	90	~4,2	1,4	679840190	200
21	33	90	~4,2	1,4	679840210	200
23	36	90	~4,5	1,5	679840230	200
25	38	90	~4,5	1,5	679840250	200
28	44	90	~4,8	1,6	679840280	100
31	48	90	~4,8	1,6	679840310	100



DIN 6798 A4 FÄCHERSCHEIBEN, FORM J

DIN 6798 A4
SERRATED LOCK WASHERS TYPE J

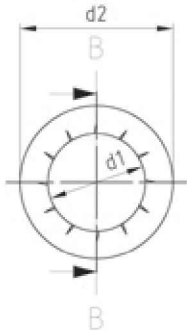

d1 d1	d2 d2	α α	h h	s1 s1	Artikelnummer Item Number	
2,2	4,5	90	~0,9	0,3	6798422	1000
2,5	5	90	~1,2	0,4	6798425	1000
2,7	5,5	90	~1,2	0,4	6798427	1000
3,2	6	90	~1,2	0,4	6798432	1000
3,7	7	90	~1,5	0,5	6798437	1000
4,3	8	90	~1,5	0,5	6798443	1000
5,1	9	90	~1,5	0,5	6798451	1000
5,3	10	90	~1,8	0,6	6798453	1000
6,4	11	90	~2,1	0,7	6798464	1000
7,4	12,5	90	~2,4	0,8	6798474	1000
8,2	14	90	~2,4	0,8	6798482	1000
8,4	15	90	~2,4	0,8	6798484	1000
10,5	18	90	~2,7	0,9	67984105	1000
13	20,5	90	~3	1	67984130	500
15	24	90	~3	1	67984150	500
17	26	90	~3,6	1,2	67984170	500
19	30	90	~4,2	1,4	67984190	200
21	33	90	~4,2	1,4	67984210	200
23	36	90	~4,5	1,5	67984230	200
25	38	90	~4,5	1,5	67984250	200
28	44	90	~4,8	1,6	67984280	100
31	48	90	~4,8	1,6	67984310	100



NFE 25-511 A2 AFNOR-KONTAKTSCHIBEN FORM M

NFE 25-511 A2
AFNOR SERRATED CONICAL SPRING WASHERS TYPE M

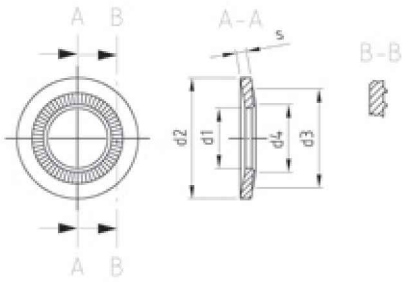

d1 d1	d2 d2	d3 d3	d4 d4	s s	Artikelnummer Item Number	
3,1	8	5,5	3,6	0,6	2551123	2000
4,1	10	7	4,7	0,9	2551124	2000
5,1	12	8	5,7	1,1	2551125	1000
6,1	14	10	6,8	1,3	2551126	1000
8,2	18	13	9,2	1,4	2551128	1000
10,2	22	16	11,2	1,6	25511210	1000
12,4	27	18	13,7	1,8	25511212	500
14,4	30	21	15,7	2,4	25511214	250
16,4	32	24	17,7	2,8	25511216	250
20,5	40	30	23,1	3,2	25511220	100



NFE 25-511 A4 AFNOR-KONTAKTSCHIBEN FORM M

NFE 25-511 A4
AFNOR SERRATED CONICAL SPRING WASHERS TYPE M

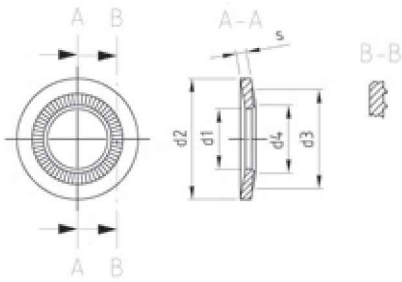

d1 d1	d2 d2	d3 d3	d4 d4	s s	Artikelnummer Item Number	
3,1	8	5,5	3,6	0,6	2551143	2000
4,1	10	7	4,7	0,9	2551144	2000
5,1	12	8	5,7	1,1	2551145	1000
6,1	14	10	6,8	1,3	2551146	1000
8,2	18	13	9,2	1,4	2551148	1000
10,2	22	16	11,2	1,6	25511410	1000
12,4	27	18	13,7	1,8	25511412	500
14,4	30	21	15,7	2,4	25511414	250
16,4	32	24	17,7	2,8	25511416	250
20,5	40	30	23,1	3,2	25511420	100

Allgemeine Lieferungs- und Zahlungsbedingungen Schäfer + Peters GmbH

(künftig auch als „S + P“ bezeichnet), Öhringen, Stand 9/2011

I. Geltungsbereich

- Die nachstehenden Verkaufsbedingungen gelten für alle zwischen dem Käufer und S + P geschlossenen Verträge über die Lieferung von Waren, soweit es sich bei dem Käufer um ein Unternehmen, eine juristische Person des öffentlichen Rechts oder ein öffentlich-rechtliches Sondervermögen handelt. Aufträge werden ausschließlich auf der Grundlage nachfolgender Bedingungen ausgeführt. Das Angebot, die Angebotsannahme, die Auftragsbestätigung sowie der Verkauf jeglicher Produkte unterliegen den vorliegenden Bedingungen. Entgegenstehende oder abweichende Bedingungen des Käufers erkennen wir nicht an, es sei denn, wir hätten ausdrücklich ihrer Geltung zugestimmt. Die nachstehenden Verkaufsbedingungen gelten auch dann, wenn wir in Kenntnis entgegenstehender oder abweichender Bedingungen des Käufers die Bestellung des Käufers vorbehaltlos ausführen.
- In den Verträgen sind alle Vereinbarungen, die zwischen dem Käufer und S + P zur Ausführung der Kaufverträge bis zum Zeitpunkt des jeweiligen Vertragsschlusses getroffen wurden, schriftlich niedergelegt. Die Wirksamkeit nachträglich im Einzelfall getroffener Individualvereinbarungen bleibt unberührt.
- Soweit S + P und der Käufer eine Rahmenvereinbarung getroffen haben, gelten diese Allgemeinen Verkaufsbedingungen sowohl für diese Rahmenvereinbarung als auch für den einzelnen Lieferungs- bzw. Kaufauftrag.
- Die Allgemeinen Verkaufsbedingungen gelten auch für alle künftigen Geschäftsbeziehungen, auch wenn sie nicht noch einmal ausdrücklich vereinbart werden.

II. Angebot und Vertragsschluss

- Eine Bestellung des Käufers, welche als rechtsverbindliches Angebot zum Abschluss eines Kaufvertrages zu qualifizieren ist, können wir innerhalb von zwei Wochen nach unserer Wahl durch Übersendung einer Auftragsbestätigung oder durch vorbehaltlose Erbringung der bestellten Lieferungen oder Leistungen annehmen.
- Unsere Angebote sind freibleibend und unverbindlich, es sei denn, dass wir diese ausdrücklich als verbindlich bezeichnet haben. Angaben über unsere Waren (insbesondere technische Daten, Maße, Leistungs- und Verbrauchsdaten sowie die Beschreibungen in den jeweiligen Produktinformationen oder Werbematerialien u.a.) sind nur ungefähr und annähernd; sie sind keine garantierte Beschaffenheit, es sei denn, die Garantie erfolgt ausdrücklich und schriftlich.
- An allen Abbildungen, Kalkulationen, Zeichnungen sowie anderen Unterlagen behalten wir uns unsere Eigentums-, Urheber- sowie sonstige Schutzrechte vor. Der Käufer darf diese nur mit unserer schriftlichen Einwilligung an Dritte weitergeben, unabhängig davon, ob wir diese als vertraulich gekennzeichnet haben.

III. Zahlungsbedingungen

- Unsere Preise gelten ab Werk Öhringen zuzüglich Verpackung, Zoll, Versicherung und im Einzelfall zusätzlich anfallender Abgaben, wenn nichts anderes festgelegt wurde. In unseren Preisen ist die gesetzliche Mehrwertsteuer nicht eingeschlossen. Diese werden wir in der gesetzlichen Höhe am Tage der Rechnungsstellung in der Rechnung gesondert ausweisen.
- Soweit nicht abweichend vereinbart, sind Rechnungen innerhalb von 30 Tagen ab Rechnungsdatum und Lieferung ohne Abzug zur Zahlung fällig. Bei Zahlungen innerhalb von 10 Tagen ab Rechnungsdatum, gewähren wir Skonto von 2%, es sei denn der Käufer befindet sich mit weiteren Zahlungsverpflichtungen uns gegenüber im Zahlungsverzug. Eine Zahlung gilt erst dann als erfolgt, wenn wir über den Betrag verfügen können. Im Falle von Scheckzahlungen gilt die Zahlung erst als erfolgt, wenn der Scheck eingelöst wird.
- Zahlt der Käufer nicht innerhalb der vorgesehenen Frist, so gerät er in Zahlungsverzug, ohne dass es einer erneuten Zahlungsaufforderung bedarf. Im Falle des Zahlungsverzugs ist der Kaufpreis zu dem für Unternehmer gesetzlich geltenden Verzugszinssatz zu verzinsen. Weitergehende Ansprüche bleiben vorbehalten. Leistet der Käufer auch auf eine nochmalige Zahlungsaufforderung nicht, so sind wir dazu berechtigt, alle gegenüber dem Käufer bestehenden Verbindlichkeiten, insbesondere auch gestundete oder in Raten zu zahlende Beträge, sofort fällig zu stellen und etwaige weitere Lieferungen zu versagen.
- Der Käufer ist zur Aufrechnung und/oder Zurückbehaltung nur berechtigt, wenn die Gegenansprüche aus demselben Vertragsverhältnis herrühren. Handelt es sich um eine Lieferung im Rahmen eines Rahmenvertragsverhältnisses oder einer sonstigen dauerhaften Vertragsbeziehung, so besteht die Aufrechnungsmöglichkeit lediglich in Bezug auf Forderungen aus dem konkreten Rechtsverhältnis, aus welchem die Haupt- und Gegenforderungen resultieren. Beruht die Gegenforderung nicht auf demselben Vertragsverhältnis, so kann der Käufer lediglich aufrechnen, wenn die Gegenforderungen rechtskräftig festgestellt sind, von uns anerkannt wurden oder unstrittig sind.
- Soweit S + P dem Käufer Ratenzahlung gewährt hat, wird der noch bestehende Restbetrag dann insgesamt zur Zahlung fällig, wenn der Käufer mit der Zahlung einer Rate länger als 8 Tage in Verzug gerät.
- Preisänderungen sind zulässig, wenn zwischen Vertragsabschluss und vereinbartem Liefertermin mehr als 4 Monate vergangen sind und die Preisänderung auf eine aktuelle Kostensteigerung zurückzuführen ist, welche wir nicht zu vertreten haben. Eine Kostensteigerung liegt vor, wenn sich bis zur Lieferung die Löhne, die Materialkosten oder die Vertriebskosten erhöhen. Dasselbe gilt, wenn sich Zölle erhöhen bzw. ein Zoll eingeführt wird oder sich Kostenänderungen aufgrund von Preiserhöhungen von Vorlieferanten oder wegen Wechselkurschwankungen ergeben. S + P ist in diesen Fällen berechtigt, den Preis angemessen entsprechend den Kostensteigerungen zu erhöhen.

IV. Liefer- und Leistungszeit, Haftung bei Lieferverzug

- Liefertermine oder Fristen, die nicht ausdrücklich als verbindlich vereinbart worden sind, sind ausschließlich unverbindliche Angaben. Sie gelten nur annäherungsweise und beschreiben den voraussichtlichen Liefertermin. Hiervon abweichende Vereinbarungen über eine verbindliche Lieferzeit müssen ausdrücklich und schriftlich erfolgen. Die Lieferzeit beginnt erst dann zu laufen, wenn der Käufer die seinerseits geschuldeten Mitwirkungshandlungen ordnungsgemäß und vollständig erbracht hat.
- Erhalten wir aus von uns nicht zu vertretenden Gründen Lieferungen oder Leistungen unserer Unterlieferanten oder von Subunternehmern trotz ordnungsgemäßer Eindeckung nicht, nicht richtig oder nicht rechtzeitig oder treten Ereignisse höherer Gewalt ein, so werden wir unseren Kunden rechtzeitig schriftlich informieren. In diesem Fall sind wir berechtigt, die Lieferung bzw. Leistung um die Dauer der Behinderung herauszuschieben oder wegen des noch nicht erfüllten Teils vom Vertrag ganz oder teilweise zurückzutreten, soweit wir unserer vorstehenden Informationspflicht nachgekommen sind und nicht das Beschaffungsrisiko bzw. Herstellungsrisiko übernommen haben. Der höheren Gewalt stehen gleich Streiks, Aussperrung, behördliche Eingriffe, Energie- und Rohstoffknappheit, unverschuldete Transportengpässe, unverschuldete Betriebsbehinderungen zum Beispiel durch Feuer, Wasser und Maschinenschäden und alle sonstigen Behinderungen, die bei objektiver Betrachtungsweise nicht von uns schuldhaft herbeigeführt worden sind. Verzögert sich die Lieferung oder Leistung um mehr als einen Monat, so sind sowohl wir als auch der Kunde - unter Ausschluss jeglicher Schadensersatzansprüche - berechtigt, hinsichtlich der von den Lieferstörungen betroffenen Menge vom Vertrag zurückzutreten. Zum Rücktritt vom gesamten Vertrag ist der Kunde berechtigt, wenn ihm die Annahme einer Teillieferung unzumutbar ist.
- In jedem Falle geraten wir erst nach Ablauf einer vom Kunden gesetzten angemessenen Nachfrist in Lieferverzug, es sei denn, es handelt sich um ein Fixgeschäft im Sinne von § 286 Abs. 2 Nr. 4 BGB oder von § 376 HGB.
- Schadensersatzansprüche aus Lieferverzug sind ausgeschlossen, soweit sie nicht auf einem vorsätzlichen oder grob fahrlässigen Handeln unsererseits oder unserer Erfüllungsgehilfen oder auf der schuldhaften Verletzung wesentlicher Vertragspflichten beruhen. Wesentlich sind diejenigen Vertragspflichten, die vertragswesentliche Rechtspositionen des Kunden schützen, die ihm der Vertrag nach seinem Inhalt und Zweck gerade zu gewähren hat; wesentlich sind ferner solche Vertragspflichten, deren Erfüllung die ordnungsgemäße Durchführung des Vertrages überhaupt erst ermöglicht und auf deren Einhaltung der Vertragspartner regelmäßig vertraut und auch vertrauen darf. Der Haftungsausschluss für leichte Fahrlässigkeit gilt nicht für Schäden, welche aus der Verletzung des Lebens, des Körpers oder der Gesundheit sowie der Verletzung wesentlicher Vertragspflichten herrühren oder Garantien betreffen.
- Im Falle einer leicht fahrlässigen Verletzung einer wesentlichen Vertragspflicht haften wir allerdings nur für den nach Art des Vertragsschlusses vorhersehbaren, vertragstypischen, unmittelbaren Durchschnittsschaden.
- Der Käufer kann im Falle eines von uns zu vertretenden Lieferverzugs für jede vollendete Woche des Verzugs eine pauschalierte Entschädigung in Höhe von 0,5 % des Lieferwertes, maximal jedoch nicht mehr als 5 % des Lieferwertes, geltend machen, es sei denn, wir weisen nach, dass ihm ein geringerer oder überhaupt kein Schaden entstanden ist.
- Wir sind zu Teillieferungen und Teilleistungen jederzeit berechtigt, soweit dies für den Kunden zumutbar ist.
- Kommt der Käufer in Annahmeverzug, so sind wir berechtigt, Ersatz des entstehenden Schadens und etwaiger Mehraufwendungen zu verlangen. Gleiches gilt, wenn der Käufer Mitwirkungspflichten schuldhaft verletzt.

V. Erfüllungsort, Gefahrübergang, Versand, Verpackung

- Mangels abweichender Vereinbarung ist Erfüllungsort unser Geschäftssitz in Öhringen.
- Das Risiko der zufälligen Beschädigung oder des Verlusts der Ware geht mangels ausdrücklicher abweichender Vereinbarung auf den Käufer wie folgt über: sobald die Ware nicht ab unserem Lager in Öhringen ausgeliefert wird, im Zeitpunkt des zur Verfügung Stellens der Ware an die erste Transportperson oder, wenn der Käufer sich im Annahmeverzug befindet, in dem Zeitpunkt, in dem wir die Übergabe in verzugsbegründender Weise anbieten; soweit die Ware ab unserem Lager in Öhringen ausgeliefert wird in dem Zeitpunkt, in dem wir den Kunden darüber informieren, dass die Ware zur Abholung bereit steht. Verladung und Versand erfolgen unversichert auf Gefahr des Käufers.
- Wir werden uns bemühen, hinsichtlich Versandart und Versandweg Wünsche und Interessen des Käufers zu berücksichtigen; dadurch bedingte Mehrkosten - auch bei vereinbarter Frachtfreilieferung - gehen zu Lasten des Käufers.
- Wir nehmen Transport- und alle sonstigen Verpackungen nach Maßgabe der Verpackungsverordnung nicht zurück; ausgenommen sind Paletten. Der Käufer hat für die Entsorgung der Verpackung, welche in sein Eigentum übergeht, auf eigene Kosten zu sorgen.
- Wird der Versand auf Wunsch oder aus Verschulden des Käufers verzögert, so lagern wir die Waren auf Kosten und Gefahr des Käufers. In diesem Fall steht die Anzeige der Versandbereitschaft dem Käufer gleich.
- Auf Wunsch und Kosten des Käufers werden wir die Lieferung durch eine Transportversicherung absichern. Hierzu bedarf es einer ausdrücklichen und schriftlichen Weisung des Käufers.

VI. Gewährleistung / Haftungsbegrenzung / Ersatz vergeblicher Aufwendungen

- Mängelansprüche des Käufers bestehen nur, wenn der Käufer seinen gesetzlich geschuldeten Untersuchungs- und Rügepflichten ordnungsgemäß nachgekommen ist. Erkennbare Mängel sind uns innerhalb einer Woche nach Eingang der Ware schriftlich anzuzeigen. Geschieht dies nicht, gilt die Ware als genehmigt. Versteckte Mängel sind S + P unverzüglich schriftlich nach ihrer Entdeckung mitzuteilen.

- Soweit ein von uns zu vertretender Mangel der Ware vorliegt, sind wir unter Ausschluss der Rechte des Käufers, vom Vertrag zurückzutreten oder den Kaufpreis herabzusetzen (Minderung), zunächst zur Nacherfüllung verpflichtet, es sei denn, dass wir aufgrund der gesetzlichen Regelungen zur Verweigerung der Nacherfüllung berechtigt sind. Der Käufer hat uns eine angemessene Frist zur Nacherfüllung zu gewähren. Die Nacherfüllung kann nach Wahl des Käufers durch Beseitigung des Mangels (Nachbesserung) oder Lieferung einer neuen Ware erfolgen. Wir tragen im Falle der Mangelbeseitigung die erforderlichen Aufwendungen, soweit sich diese nicht erhöhen, weil der Vertragsgegenstand sich an einem anderen Ort als dem Erfüllungsort befindet.
- Ist die dem Käufer zustehende Nacherfüllung fehlergeschlagen oder ihm unzumutbar, oder die Nacherfüllung nach § 439 Abs.3 BGB verweigert worden oder liegende Umstände vor, die unter Abwägung der beiderseitigen Interessen die sofortige Geltendmachung des Schadensersatzes bzw. Rücktritts erfordern, kann der Käufer nach seiner Wahl Herabsetzung des Kaufpreises (Minderung) verlangen oder den Rücktritt vom Vertrag erklären.
- Schadensersatzansprüche zu den nachfolgenden Bedingungen wegen des Mangels kann der Käufer erst geltend machen, wenn die Nacherfüllung fehlergeschlagen ist. Das Recht des Käufers zur Geltendmachung von weitergehenden Schadensersatzansprüchen zu den nachfolgenden Bedingungen bleibt hiervon unberührt.
- Ansprüche aus § 478 BGB (Rückgriff des Unternehmers) des Käufers gegen S + P bestehen nur insoweit, als der Käufer mit seinem Abnehmer keine Vereinbarungen getroffen hat, die vom Regelgehalt über die gesetzlichen Mängelansprüche hinausgehen (vgl. Ziffer 4). Der Anspruch ist ausgeschlossen, wenn der Käufer seinen gesetzlich geschuldeten Untersuchungs- und Rügepflichten nicht ordnungsgemäß nachgekommen ist.
- Die Verpflichtung gemäß Abschnitt VI Ziff. 3 ist ausgeschlossen, soweit es sich um einen Mangel aufgrund von Werbeaussagen oder sonstiger vertraglicher Vereinbarungen handelt, die nicht von uns herrühren, oder wenn der Käufer gegenüber dem Endverbraucher eine besondere Garantie abgegeben hat. Die Verpflichtung ist ebenfalls ausgeschlossen, wenn der Käufer selbst nicht aufgrund der gesetzlichen Regelungen zur Ausübung der Gewährleistungsrechte gegenüber dem Endverbraucher verpflichtet war oder diese Rüge gegenüber einem ihm gestellten Anspruch nicht vorgenommen hat. Dies gilt auch, wenn der Käufer gegenüber dem Endverbraucher Gewährleistungen übernommen hat, die über das gesetzliche Maß hinausgehen.
- Schadensersatzansprüche wegen Rechts- und Sachmängeln sind ausgeschlossen, soweit sie nicht auf einem vorsätzlichen oder grob fahrlässigen Handeln unsererseits oder unserer Erfüllungsgehilfen oder auf der schuldhaften Verletzung wesentlicher Vertragspflichten beruhen. Wesentlich sind diejenigen Vertragspflichten, die vertragswesentliche Rechtspositionen des Kunden schützen, die ihm der Vertrag nach seinem Inhalt und Zweck gerade zu gewähren hat; wesentlich sind ferner solche Vertragspflichten, deren Erfüllung die ordnungsgemäße Durchführung des Vertrages überhaupt erst ermöglicht und auf deren Einhaltung der Vertragspartner regelmäßig vertraut und auch vertrauen darf.

Der Haftungsausschluss für leichte Fahrlässigkeit gilt nicht für Schäden, welche aus der Verletzung des Lebens, des Körpers oder der Gesundheit sowie der Verletzung wesentlicher Vertragspflichten herrühren oder Garantien sowie Ansprüche aus dem Produkthaftungsgesetz betreffen.

Im Falle einer leicht fahrlässigen Verletzung einer wesentlichen Vertragspflicht haften wir allerdings nur für den nach Art des Vertragsschlusses vorhersehbaren, vertragstypischen, unmittelbaren Durchschnittsschaden.

- Ansprüche auf Ersatz vergeblicher Aufwendungen nach § 284 BGB sind dann und insoweit abbedungen, als nach dem zuvor Gesagten ein Anspruch auf Ersatz des Schadens statt der Leistung in wirksamer Weise freigezeichnet worden ist.

VII. Haftung

Schadensersatzansprüche wegen Verletzung einer außervertraglichen Pflicht (Haftung aus Delikt) oder wegen Verschuldens bei oder im Vorfeld des Vertragsschlusses (culpa in contrahendo) sowie aus sonstigen Rechtsgründen, insbesondere der Verletzung allgemeiner Rücksichtnahmepflichten (§ 241 Abs. 2 BGB) oder sonstiger Vertragspflichten (§ 280 Abs. 1 BGB), soweit es sich nicht bereits um Gewährleistungsansprüche handelt, sind ausgeschlossen, soweit sie nicht auf ein vorsätzliches oder grob fahrlässiges Handeln unsererseits oder unserer Erfüllungsgehilfen oder auf der schuldhaften Verletzung wesentlicher Vertragspflichten beruhen. Insbesondere haften wir bei einer leicht fahrlässigen Verletzung einer wesentlichen Vertragspflicht nur für den nach Art des Vertragsschlusses vorhersehbaren, vertragstypischen, unmittelbaren Durchschnittsschaden.

Der Haftungsausschluss für leichte Fahrlässigkeit gilt nicht für Schäden, welche aus der Verletzung des Lebens, des Körpers oder der Gesundheit sowie der Verletzung wesentlicher Vertragspflichten herrühren oder Garantien sowie Ansprüche aus dem Produkthaftungsgesetz betreffen.

VIII. Verjährung

Ansprüche aus Gewährleistung und Schadensersatz (Abschnitte IV, VI, VII) verjähren ein Jahr ab Ablieferung der Ware. Dies gilt nicht, soweit wir für Schäden haften, welche aus der schuldhaften Verletzung des Lebens, des Körpers oder der Gesundheit sowie der schuldhaften Verletzung wesentlicher Vertragspflichten herrühren, auf arglistig verschwiegene Mängel beruhen oder Garantien sowie Ansprüche aus dem Produkthaftungsgesetz betreffen. Die Verkürzung der Verjährungsfrist gilt auch dann nicht, wenn es sich um einen Fall des Liefererregresses (§§ 478, 479 BGB) handelt oder die Kaufsache eine Bauwerk ist oder aber die Kaufsache entsprechend ihrer üblichen Verwendungweise für ein Bauwerk verwendet worden ist und dessen Mangelhaftigkeit verursacht hat (§ 438 Abs. 1 Nr. 2 BGB).

IX. Eigentumsvorbehalt

- Die von uns gelieferte Ware bleibt bis zur Erfüllung sämtlicher bestehender oder künftig entstehender Forderungen, die uns aus irgendeinem Rechtsgrund aus der laufenden Geschäftsbeziehung und/oder dem konkreten Kaufvertrag gegenüber dem Käufer zustehen, unser Eigentum. Im Falle des vertragswidrigen Verhaltens des Käufers, z.B. Zahlungsverzug, haben wir nach vorheriger Setzung einer angemessenen Frist das Recht, die Vorbehaltsware zurückzunehmen. Nehmen wir die Vorbehaltsware zurück, stellt dieses einen Rücktritt vom Vertrag dar. Pfänden wir die Vorbehaltsware, ist dieses ein Rücktritt vom Vertrag. Wir sind berechtigt, die Vorbehaltsware nach der Rücknahme zu verwerten. Nach Abzug eines angemessenen Betrages für die Verwertungskosten, ist der Verwertungserlös mit den uns vom Käufer geschuldeten Beträgen zu verrechnen.
- Der Käufer hat die Vorbehaltsware pfleglich zu behandeln und diese auf seine Kosten gegen Feuer-, Wasser- und Diebstahlschäden ausreichend zum Neuwert zu versichern. Wartungs- und Inspektionsarbeiten, die erforderlich werden, sind vom Käufer auf eigene Kosten rechtzeitig durchzuführen. Der Käufer ist außerdem verpflichtet, auf Verlangen von S + P, uns jederzeit über den Zustand der Ware Auskunft zu geben und den Aufbewahrungsort der Ware mitzuteilen.
- Der Käufer ist berechtigt, die Vorbehaltsware im ordnungsgemäßen Geschäftsgang zu veräußern und/oder zu verwenden, solange er nicht in Zahlungsverzug ist. Pfändungen oder Sicherungsübereignungen sind unzulässig. In das dem Weiterverkauf oder einem sonstigen Rechtsgrund (Versicherung, unerlaubte Handlung) bezüglich der Vorbehaltsware entstehenden Forderungen (einschließlich sämtlicher Saldoforderungen aus Kontokorrent) tritt der Käufer bereits jetzt sicherungshalber in vollem Umfang an uns ab; wir nehmen die Abtretung hiermit an. Wir ermächtigen den Käufer wiederum, die an uns abgetretenen Forderungen für dessen Rechnung im eigenen Namen einzuziehen. Die Einzugsermächtigung kann jederzeit widerrufen werden, wenn der Käufer seinen Zahlungsverpflichtungen nicht ordnungsgemäß nachkommt. Zur Abtretung dieser Forderung ist der Käufer auch nicht zum Zwecke des Forderungszinszugs im Wege des Factoring befugt, es sei denn, es wird gleichzeitig die Verpflichtung des Factors begründet, die Gegenleistung in Höhe der Forderungen solange unmittelbar an uns zu bewirken, als noch Forderungen von uns gegen den Käufer bestehen. Der Käufer ist außerdem verpflichtet, uns von einer Pfändung oder einer anderen Beeinträchtigung durch Dritte unverzüglich zu benachrichtigen.
- Eine Verarbeitung oder Umwidmung der Vorbehaltsware durch den Käufer wird in jedem Fall für uns vorgenommen. Sofern die Vorbehaltsware mit anderen, uns nicht gehörenden Sachen verarbeitet wird, erwerben wir das Miteigentum an der neuen Sache im Verhältnis des Wertes der Vorbehaltsware (Rechnungsendbetrag inklusive der Mehrwertsteuer) zu den anderen verarbeiteten Sachen im Zeitpunkt der Verarbeitung. Im Falle der untrennbaren Vermischung der Vorbehaltsware mit anderen, uns nicht gehörenden Sachen erwerben wir Miteigentum an der neuen Sache im Verhältnis des Wertes der Vorbehaltsware (Rechnungsendbetrag inklusive der Mehrwertsteuer) zu den anderen vermischten Sachen im Zeitpunkt der Vermischung. Ist die Sache des Käufers in Folge der Vermischung als Hauptsache anzusehen, sind der Käufer und wir uns einig, dass der Käufer uns anteilmäßig Miteigentum an dieser Sache überträgt; die Übertragung nehmen wir hiermit an. Unser so entstandenes Allein- oder Miteigentum an einer Sache verwahrt der Käufer für uns. Für die durch Verarbeitung oder Umwidmung entstehende neue Sache gilt das Gleiche wie für die Vorbehaltsware, allerdings mit der Einschränkung dass der Käufer Forderungen Dritter lediglich in der Höhe an uns abtrifft, als wir Miteigentum entsprechend dem zuvor Gesagten erworben haben.
- Bei Zugriffen Dritter auf die Vorbehaltsware, insbesondere Pfändungen, wird der Käufer auf unser Eigentum hinweisen und uns unverzüglich benachrichtigen, damit wir unsere Eigentumsrechte durchsetzen können. Soweit der Dritte nicht in der Lage ist, die in diesem Zusammenhang entstehenden gerichtlichen oder außergerichtlichen Kosten zu erstatten, haftet hierfür der Käufer.
- Wir sind verpflichtet, die uns zustehenden Sicherheiten insoweit freizugeben, als der realisierbare Wert unserer Sicherheiten die zu sichernden Forderungen um mehr als 10 % übersteigt, dabei obliegt uns die Auswahl der freizugebenden Sicherheiten.

X. Erfüllungsort, Gerichtsstand, anwendendes Recht

- Erfüllungsort und Gerichtsstand für Lieferungen und Zahlungen (einschließlich Scheck- und Wechselklagen) sowie sämtliche sich zwischen uns und dem Käufer ergebenden Streitigkeiten aus den zwischen uns und ihm geschlossenen Kaufverträgen ist Öhringen. Wir sind jedoch auch berechtigt, den Käufer an seinem Wohn- und/oder Geschäftssitz zu verklagen.
- Das Rechtsverhältnis zwischen uns und unseren Kunden oder zwischen uns und Dritten regelt sich ausschließlich nach dem in der Bundesrepublik Deutschland geltenden Recht.

XI. Sonstiges

- Sollten diese Bestimmungen teilweise rechtswirksam oder lückenhaft sein oder werden oder durch eine Sondervereinbarung ausgeschlossen sein, so wird hierdurch die Gültigkeit der übrigen Bestimmungen nicht berührt.
- Wir weisen darauf hin, dass wir Daten unserer Kunden im Rahmen unserer gegenseitigen Geschäftsbeziehungen nach dem Bundesdatenschutzgesetz speichern.

Schäfer + Peters GmbH

General terms of supply and payment for Schäfer + Peters GmbH (hereinafter also named „S+P“, Öhringen, Version dated September 2011

I. Scope of application

1. The following sales terms and conditions apply to all the contracts concluded between the purchaser and S + P for the supply of goods, insofar as the purchaser is a company, a legal entity under public law or a special fund under public law. Orders will be fulfilled on the basis of the following terms and conditions only. The offer, the acceptance of the offer, the order confirmation and the sale of any products are subject to the present conditions. We do not recognise any contrary or different terms of the purchaser, unless we have accepted explicitly that they are valid. The following terms and conditions also apply if we carry out the order without reservation in the awareness of the purchaser's contrary or different terms.
2. All the agreements between the purchaser and S + P regarding performance of the purchase contracts up to the point when the contract in question was concluded have been recorded in writing in the contracts. This does not affect the effectiveness of any agreements concluded separately.
3. Where S + P and the purchaser have concluded a framework agreement, these General Terms and Conditions shall apply to this framework agreement and to the individual supply or purchase contract.
4. The General Terms and Conditions shall also apply to all future business dealings even if they are not explicitly agreed again.

II. Offer and conclusion of contract

1. We can choose to accept an order from the purchaser which qualifies as a legally binding offer to conclude a purchase contract within two weeks, either by sending confirmation of the order or by providing the services or goods ordered without reservation.
2. Our offers are subject to change without notice and non-binding, unless we have explicitly designated them as binding. Information about our goods (including, but not limited to data, dimensions, performance and consumption data and the descriptions in the product information sheets or advertising material etc) are only approximate; they are not a guarantee of quality, unless the guarantee has been given explicitly and in writing.
3. We retain title, copyright and other proprietary rights to all illustrations, calculations, drawings and other documents. The purchaser may only pass these on to third parties with our written permission, irrespective of whether we have designated them as confidential.

III. Payment conditions

1. Our prices are ex works Öhringen, and do not include packaging, duty, insurance and any other fees applying in individual cases, if not specified otherwise. Statutory VAT is not included in our prices. We will state the statutory amount separately on the invoice on the day the invoice is issued.
2. If not otherwise agreed, invoices shall be due for payment with no discount within 30 days of the date of the invoice and delivery. Payments within 10 days of the invoice date shall attract a discount of 2% unless the purchaser is in default of other payments to us. A payment shall not be considered complete until the amount is available to us. Payments by cheque shall not be considered complete until the cheque has been honoured.
3. If the purchaser does not pay within the specified period, he or she will be in default without a further demand for payment having been issued. Should the purchaser be in default of payment, the statutory late payment interest rate for companies shall be applied to the purchase price. Rights shall be reserved to make further claims. If the purchaser fails to make payment following another demand, we shall be entitled to accelerate immediately all the purchaser's debts, including, but not limited to, deferred payments or payments to be made in instalments, and to refuse to supply any more goods.
4. The purchaser shall only be authorised to offset payments and/or retain the goods if the counterclaims are derived from the same contractual relationship. If the delivery is based on an outline agreement or other long-term contractual relationship, the possibility to offset payments applies only to debts from the actual legal relationship from which the principle claim and counterclaim result. If the counterclaim is not based on the same contractual relationship, the purchaser can only offset the payment if the counterclaims have been legally established, are acknowledged by us or are uncontested.
5. If S + P have permitted the purchaser to pay by instalments, the total amount remaining will be due for payment if the buyer delays payment of one instalment for longer than 8 days.
6. Price changes shall be permissible if more than 4 months pass between conclusion of the contract and the agreed delivery date and the price change is due to a current increase in costs for which we are not responsible. Costs are deemed to have increased if wages, material costs or sales costs have risen before the delivery. The same applies if duty is increased or a duty is introduced or our suppliers increase their prices or there are exchange rate fluctuations. In these instances, S + P are justified in increasing the price commensurately with the rise in costs.

IV. Delivery and performance time, liability if delivery delayed.

1. Delivery times or periods which have not been explicitly agreed as binding are non-binding statements only. They are only approximate and describe the time and date when delivery can be expected. Any different agreements regarding a binding delivery date and time must be made explicitly and in writing. The delivery time will start when the purchaser has properly completed the actions incumbent on him or her to help bring about the delivery.
2. If we do not receive deliveries or services from our suppliers or subcontractors through no fault of our own despite having made the appropriate provisions, or do not receive them at the appropriate time or there are instances of force majeure, we will inform our customers in good time in writing. In this event, we are entitled to postpone the delivery or the service for the duration of the impediment, or to withdraw partially or in full from the contract on account of the unfulfilled part of the contract, provided we have fulfilled our obligation to provide information as described above and have not accepted the risks associated with procurement and manufacture. Instances of force majeure are strikes, lock-out, intervention by authorities, lack of power or raw materials, transport bottlenecks through no fault of ours, operational impediments through no fault of ours such as fire, water, damage to machinery and all other impediments which from an objective point of view are not our fault. If the delivery or the service is delayed by more than a month, then both we and the customer – to the exclusion of all claims for damages – shall be entitled to withdraw from the contract where the quantity affected by the delivery problems is concerned. The customer shall be entitled to withdraw fully from the contract if it is unreasonable to expect him or her to accept a part delivery.
3. In any case we will not be deemed to be delaying delivery until a subsequent reasonable period set by the customer has expired, unless the transaction includes delivery by a fixed date within the meaning of Section 286 para. 2 no. 4 German Civil Code (BGB) or Section 376 German Commercial Code.
4. Claims for damages arising from delayed delivery shall be excluded, provided they are not the result of intentional or gross negligence on our part or that of our agents or of a culpable infringement of substantive contractual obligations. Those contractual obligations are substantive which protect the customer's legal position which the content and purpose of the contract must provide; also substantive are those contractual obligations the fulfillment of which is only made possible by the correct performance of the contract and on which as a general rule, the contractual partner relies and may rely. Exclusion of liability for ordinary negligence shall not apply to damages resulting from injury to life, body or health or from the infringement of substantive contractual obligations or which affect warranties. However, where a substantive contractual obligation has been infringed as the result of ordinary negligence, we shall only be liable for average damages that are foreseeable, typical and immediate, given the type of contract concluded.
5. Should we be responsible for delaying the delivery, the purchaser shall be able to claim flatrate compensation amounting to 0.5% of the value of the delivery for every full week of the delay, up to a maximum of 5% of the value of the delivery, unless we show that he or she has suffered less or no damage.
6. We shall be entitled to make part deliveries or deliver only some services at any time if the customer can be reasonably expected to accept this.
7. If the purchaser delays accepting the goods, we shall be entitled to request compensation for the losses this causes and for any extra expenditure. The same applies if the purchaser culpably fails to fulfil his or her duty to cooperate.

V. Place of performance, transfer of risk, despatch and packing

1. Where no other agreement has been made, the place of performance shall be our registered company offices in Öhringen.
2. Where no other agreement has been made, the risk of accidental damage or loss of the goods shall pass to the purchaser as follows: as soon as the goods are not despatched from our warehouse in Öhringen, at the time when the goods are made available to the first transport person, or, if the purchaser is delaying acceptance, at the time at which we offer the transfer in such a way as to constitute a delay, provided the goods are despatched from our warehouse in Öhringen at the time at which we inform the customer the goods are available for collection. Loading and despatch shall not be insured and shall be at the risk of the purchaser.
3. We shall endeavour to take account of the purchaser's wishes and interests regarding the method and route of despatch; any extra costs arising as a result – even when carriage paid has been agreed – will be charged to the purchaser.
4. We do not take back any transport or other packaging in accordance with the packaging directive, with the exception of pallets. The purchaser must dispose of the packaging which becomes his or her property at his or her own cost.
5. If the despatch is delayed at the wish or due to the fault of the purchaser, we shall store the goods at the cost and risk of the purchaser. In this case, notification that we are ready to despatch shall be equivalent to the despatch.
6. We shall insure the delivery through a transport insurance company if the purchaser wishes and at his or her cost. Explicit instructions in writing from the purchaser are required to effect this.

VI. Warranty / limits of liability / compensation for wasted expenditure

1. Warranty claims by the purchaser are valid only if the purchaser has correctly fulfilled the statutory obligations in examining the goods and making a complaint. We must be notified in writing of detectable defects within a week of receipt of the goods. If this is not done, the goods shall be deemed approved. S + P must be notified of latent defects as soon as they have been found.
2. If the defect in the goods is our fault, we are initially obliged to rectify the defect unless legislation entitles us to refuse rectification. The purchaser's rights to withdraw from the contract or reduce the selling price are excluded. The purchaser must allow us

a reasonable period to rectify the defect. The purchaser can choose to have the defect rectified through elimination (correction) or through delivery of new goods. Where the defect is eliminated, we shall bear the necessary expenses, provided these are not increased because the object of the contract is at a location different from the place of performance.

If the rectification to which the purchaser is entitled fails or it is unreasonable to expect the purchaser to accept it, or the rectification is refused under the provisions of Section 439 para. 3 German Civil Code, or, the interests of both parties having been weighed up, the circumstances are such that require immediate claim for compensation for damages or withdrawal, the purchaser can request that the purchase price be reduced or announce withdrawal from the contract.

The purchaser can only assert claims for compensation for damages due to the defect under the following conditions if the rectification has failed. The right of the purchaser to assert further claims for damages under the following conditions shall not be affected.

3. Claims in accordance with Section 478 German Civil Code (Recourse of the entrepreneur) asserted by the purchaser against S + P shall exist only in so far as the purchaser has not entered into any agreements with his or her customer which contain provisions which extend beyond statutory warranty claims (see point 4). A claim is excluded if the purchaser has not correctly fulfilled the statutory obligations to examine the goods and to make a complaint in respect of a defect.
4. The obligation stated in item VI, point 3 is excluded if the defect is based on advertising statements or other contractual agreements which did not originate with us or if the purchaser has given the end consumer a special warranty. The obligation is similarly excluded if the purchaser him/herself was under no obligation towards the end consumer under the statutory regulations governing the exercise of warranty rights or did not give notice of this defect in respect of a claim made upon it. This also applies if the purchaser has given the end consumer warranties which extend beyond the statutory requirements.
5. Claims for damages arising from defects in the title or quality shall be excluded provided they are not the result of intentional or gross negligence on our part or that of our agents or a culpable infringement of substantive contractual obligations. Those contractual obligations are substantive which protect the customer's legal position which the content and purpose of the contract must provide; also substantive are those contractual obligations the fulfillment of which is only made possible by the correct performance of the contract and on which as a general rule, the contractual partner relies and may rely.

Exclusion of liability for ordinary negligence shall not apply to damages resulting from injury to life, body or health or from the infringement of substantive contractual obligations or from warranties or claims based on product liability legislation. However, where a substantive contractual obligation has been infringed as the result of ordinary negligence, we shall only be liable for average damages that are foreseeable, typical and immediate, given the type of contract concluded.

6. Claims for compensation for wasted expenditure in accordance with Section 284 German Civil Code shall be waived if in accordance with the above, a claim for compensation for damage in the place of effective performance has been excluded in the contract.

VII. Liability

Claims for damages resulting from infringement of a non-contractual obligation (tortious liability) or from culpability on or previous to concluding the contract (culpa in contrahendo) and for other legal reasons, including, but not limited to infringement of the general obligation to be considerate (Section 241 para. 2 German Civil Code) or other contractual obligations (Section 280 Section 1 German Civil Code) provided these are not already claims against warranty shall be excluded, provided they are not the result of intentional or gross negligence on our part or that of our agents or of the culpable infringement of substantive contractual obligations.

This includes but is not limited to, our liability where a substantive contractual obligation has been infringed as the result of ordinary negligence, for average damages that given the type of contract concluded are foreseeable, typical and immediate. Exclusion of liability for ordinary negligence shall not apply to damages resulting from injury to life, body or health or the infringement of substantive contractual obligations or from warranties or claims based on product liability legislation.

VIII. Statute of limitations

Claims of the purchaser for warranty and compensation for damages (items IV, VI, VII) shall fall under the statute of limitations one year after the goods have been delivered. This shall not apply where we are liable for damages which result from injury to life, body or health and the infringement of substantive contractual obligations, are based on fraudulently concealed defects, or affect warranties and claims under product liability legislation. The shortening of the period of the statute of limitations shall not apply in the event of recourse of the entrepreneur (Sections 478 and 479 of the German Civil Code) or the object purchased is a building or has been as a building in accordance with customary use and caused its defectiveness (Section 438 para. 1 no. 2 German Civil Code).

IX. Reservation of title

1. The goods supplied by us shall remain our property until all the existing claims or claims arising in the future which are due to us for any legal reason from the ongoing business relationship and/or the actual purchase contract with the purchaser are fulfilled. If the purchaser is in breach of the contract, in default of payment, for example, we shall be entitled after setting an appropriate interval to take back the goods subject to retention of title. Our taking back the goods subject to retention of title shall represent withdrawal from the contract. Our seizing the goods subject to retention of title shall constitute withdrawal from the contract. We shall be entitled to resell the goods subject to retention of title after taking them back. After subtracting an appropriate amount for the costs of reselling, the proceeds of the resale will be used to offset the monies owed to us by the purchaser.
2. The purchaser must handle the goods subject to retention carefully and insure them at their as-new value against damage from fire, water and theft. The purchaser must carry out any maintenance and service work required at his or her cost. The purchaser shall also be obliged, at S + P's request, to inform us at any time about the condition of the goods and to tell us where they are stored.
3. The purchaser shall be entitled to sell and/or use the goods subject to retention of title in a proper business transaction as long as he or she is not in default of payment. Pledging or assignment as collateral is not permitted. The purchaser shall assign all claims arising from a sale or other legal basis (insurance, non-permitted activity) of the goods subject to retention of title (including all current account balance claims) now for reasons of safety; we hereby accept the assignment. We authorise the purchaser to call in the debts assigned for the purchaser's account in his or her own name. The authorisation to call in the debts can be revoked at any time if the purchaser does not fulfil his or her payment obligations correctly. The purchaser is not authorised to assign this debt for the purposes of calling in the debt via factoring, unless at the same time, the factor is obliged to give us immediate consideration in the amount still owed to us by the purchaser. The purchaser shall furthermore be obliged to inform us immediately of any seizure of the goods or other impairment by third parties.
4. The goods subject to retention will in any case be processed or converted for us by the purchaser. If the goods subject to retention of title are processed with objects which do not belong to us, we shall acquire joint ownership of the new object to the value of the goods subject to retention (final invoice amount, including VAT) relative to the other processed objects at the time of processing. If the goods subject to retention of title are inseparably combined with objects which do not belong to us, we shall acquire joint ownership of the new object to the value of the goods subject to retention (final invoice amount, including the VAT) relative to the other combined objects at the time of combining. If the purchaser's object is to be deemed a primary object as the result of the combining, and if the purchaser and we agree that the purchaser shall transfer to us proportionate joint ownership in this object, we herewith accept the transfer. The purchaser shall keep our exclusive or joint ownership thus created in safe custody. The same applies to the new object created from the processing or conversion as for the goods subject to retention of title, with the restriction however that the purchaser assigns claims from third parties to us in the amount of joint ownership we acquired as stated above.
5. If third parties access the goods subject to retention, including but not limited to seizures, the purchaser shall make them aware of our title and inform us immediately so that we can assert our right to title. If the third party is unable to reimburse us for any legal or non-legal costs arising in this respect, the purchaser shall be liable for them.
6. We shall be obliged to release the collateral owed to us in so far as the realisable value of our collateral exceeds the claims to be collateralised by more than 10%; we shall be able to choose which collateral to release.

X. Place of performance, choice of forum, applicable legislation

1. The place of performance and choice of forum for deliveries and payments (including complaints regarding cheques or bills) and for all disputes arising between us and the purchaser from the purchase contracts concluded between us and him or her shall be Öhringen. However we shall be entitled to file a complaint against the purchaser at his or her residence or registered business address.
2. The legal relationship between us and our customers or between us and third parties shall be governed exclusively by the legislation of the Federal Republic of Germany.

XI. Miscellaneous

1. In the event that one or more of the provisions in this agreement is or becomes partly invalid or incomplete, or is excluded by a special agreement, this shall not affect the validity of the remaining provisions.
2. We would like to point out that we hold our customers' data as part of our mutual business relationships in accordance with the Federal Data Protection Act.

Schäfer + Peters GmbH



Schäfer + Peters GmbH

Zeilbaumweg 32
DE-74613 Öhringen

Tel. +49 (0) 7941 6094-0
Fax +49 (0) 7941 6094-700

info@schaefer-peters.com
www.schaefer-peters.com

