

ORBIS

energía inteligente

VIARIS UNI EV SMART LADESTATION



INDHOLD

<i>BESKRIVELSE</i>	3
<i>INSTALLATION AF SMART LADESTATION</i>	5
<i>LYSINDIKATORER</i>	16
<i>LADERSTATUS</i>	18
<i>OPLADNINGSPROCES</i>	21
<i>KONTROL AF SMART LADESTATION VIA WEB</i>	22
<i>KONTROL AF SMARTE LADESTATION VIA VIARIS APP</i>	24
<i>VEDLIGEHOLDELSE</i>	27
<i>TEKNISKE SPECIFIKATIONER</i>	28
<i>EKSTERNE DIMENSIONER</i>	28
<i>ERSTAT BATTERIET</i>	29
<i>EKSTRAMATERIALE</i>	30
<i>FEJLFINDING</i>	31
<i>DIREKTIVER OG REFERENCESTANDARER</i>	33

BESKRIVELSE

VIARIS UNI smart ladestation opretholder indbyggede elementer der er nødvendige for, at forbinde det elektriske køretøj (EV) til strømforsyningen for genopladning.

VIARIS UNI er designet i en robust IK10 kabinet, som er nem at montere på væg. Ladestationen er meget brugervenlig og driftsstatus er synlig via dens indikatorlys.

VIARIS UNI indeholder en belastningsmodulator, der gør det muligt for brugeren at justere enhedens effekt i henhold installationens tilgængelige effekt, betinget af forsikringer og stikledningens beskaffenhed. Modulatoren gør det muligt for VIARIS UNI at regulere den strøm, der leveres til det elektriske køretøj, afhængigt af det samlede forbrug i installationen. Dette forhindrer unødvendige omkostninger og eliminerer risikoen for overbelastning i installationen.

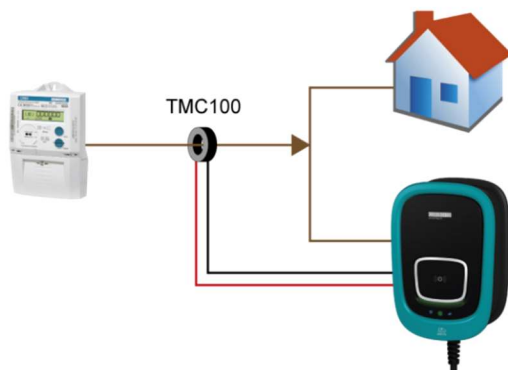

VIARIS UNI udfører opladning af elektriske køretøjer via et kabel med type 2-konnektor, og er designet til anvendelse i Opladnings-Mode 3 (Opladnings-Mode er specificeret i EN 61851-1). 5 meter kabel er monteret i ladestationen.

Der er mulighed for tidsprogrammering af ladestationen via App eller webplatform for, at drage fordel af periodebestemte elpriser.

VIARIS UNI kan eventuelt leveres med et ekstra Schuko stik (Opladnings-Mode 1 og 2) begrænset til 14A.

Schuko styres ikke via modulatoren, men kan forbindes og afbrydes via App'en eller Webplatform - App'en viser det aktuelle ladeforbrug og status. Hvis strømforbruget overskrider 14A i 5 sekunder, vil forbindelsen afbrydes.

For at genoprette forbindelse anvendes App'en eller Webplatform.

Ud over VIARIS App'en til mobil, som er gratis tilgængelig i Google Play og App Store, forefindes valgfrit tilbehør, der supplerer udstyrets funktionalitet.

Advarselssymboler der anvendes i denne brugsanvisning:



ELEKTRISK FARE. Der er risiko for elektrisk stød, der kan forårsage personskade eller død, hvis instruktionerne ikke følges



GENEREL OPMÆRKSOMHED

Beskrivelse af elementer

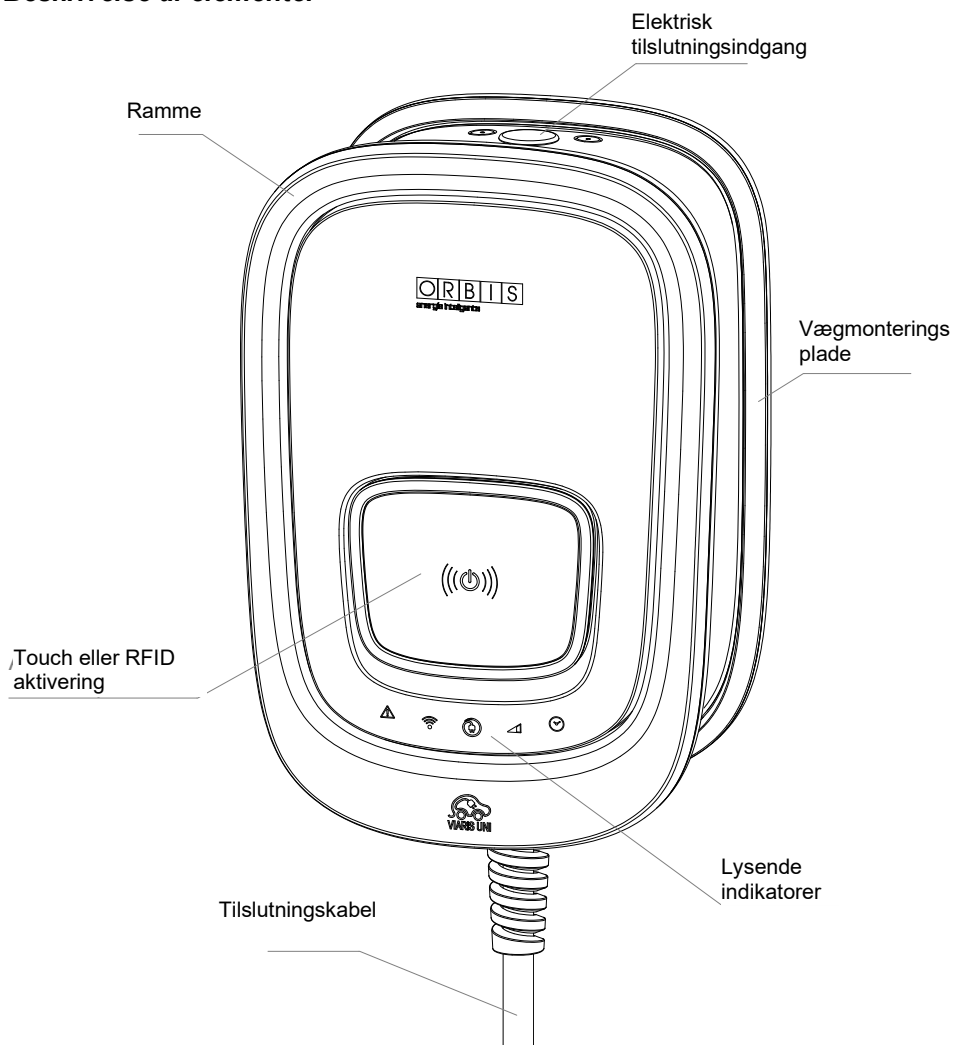

INSTALLATION AF SMART LADESTATION

Advarsler om sikkerhed

Under installation og drift af ladestationen er det nødvendigt at følge følgende instruktioner:

	<ul style="list-style-type: none">• Ladestationen skal installeres af autoriseret og kvalificeret personale, som nøje overholder vejledningen i denne håndbog.• Ladestationen skal installeres og aktiveres i overensstemmelse med det gældende lavspændingsregulativ.• Brug ikke ladestationen til andre formål end angivet.• Før du installerer ladestationen, skal du kontrollere, at den ikke er beskadiget.• Før fortrådning til tilslutningsterminaler; kontrollér at kablerne ikke er påtrykt elektrisk spænding. Åbning af ladestationen indebærer ikke, at denne er spændingsløs i dets indre. Kun autoriseret og kvalificeret personale må åbne den.• I overensstemmelse med gældende regler skal Installationspersonalet kontrollere, om beskyttelse mod overspænding er nødvendigt.• Brug kun det opladningskabel, der er angivet for hvert elektrisk køretøj. Der må under ingen omstændigheder anvendes en anden type forlængerkabel.• I tilfælde af fejl må du ikke foretage reparationer, men kontakt derimod straks vores tekniske tjeneste.• Efter installationen må tilslutningsterminaler ikke tilgås uden korrekt værktøj.• For at beskytte ladestationen mod mulige påvirkninger fra køretøjet anbefales det at installere en beskyttende barriere.
--	--

Monteringsvejledning

	<ul style="list-style-type: none">• Den mindste monteringshøjde på stikkontakter og tilslutningskabler er 0,6 m over jordoverfladen. Hvis opladeren er beregnet til offentlig brug, må den maksimale højde være 1,2 m. På steder for bevægelsehæmmede personer vil den være mellem 0,7 m og 1,2 m. (Kontroller de specifikke instruktioner i det land, hvor installationen udføres i tilfælde af andre højder).• Tilslutningskablet skal være placeret mellem 0,4 m og 1,5 m over jordoverfladen.• Kun til brug under tag.• Laderen skal monteres opretstående og uden omgivende hindringer for vedligeholdelse.• Brug forskruninger til at sikre IP-beskyttelsesklassificeringen af ladestationen.
---	---

Vægmontering

Vægmonteringspladen frigøres fra ladestationen.

For at fastgøre ladestationen på væggen skal der etableres fire huller til Ø10 mm rawplugs (medleveret) ved hjælp af vægmonteringspladen som skabelon.

Derefter monteres vægmonteringspladen.

Ø10 mm rawplugs f. væghuller
(x4)

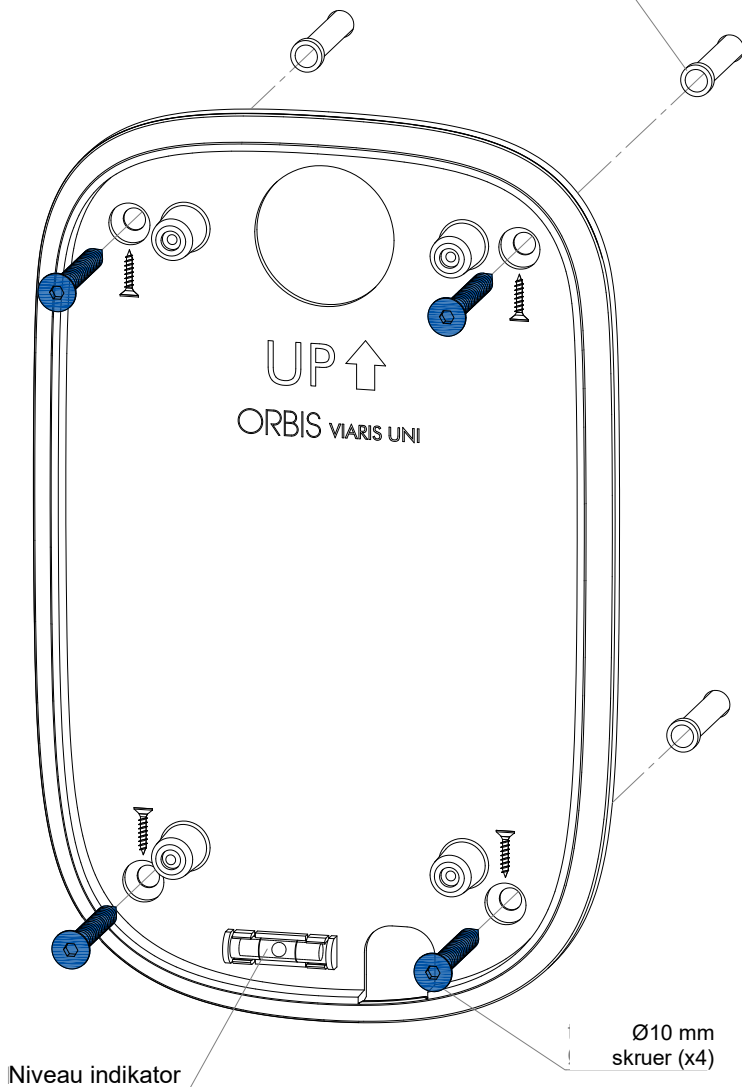

Når vægmonteringspladen er fastgjort, monteres ladestationen med de fire M6-skruer

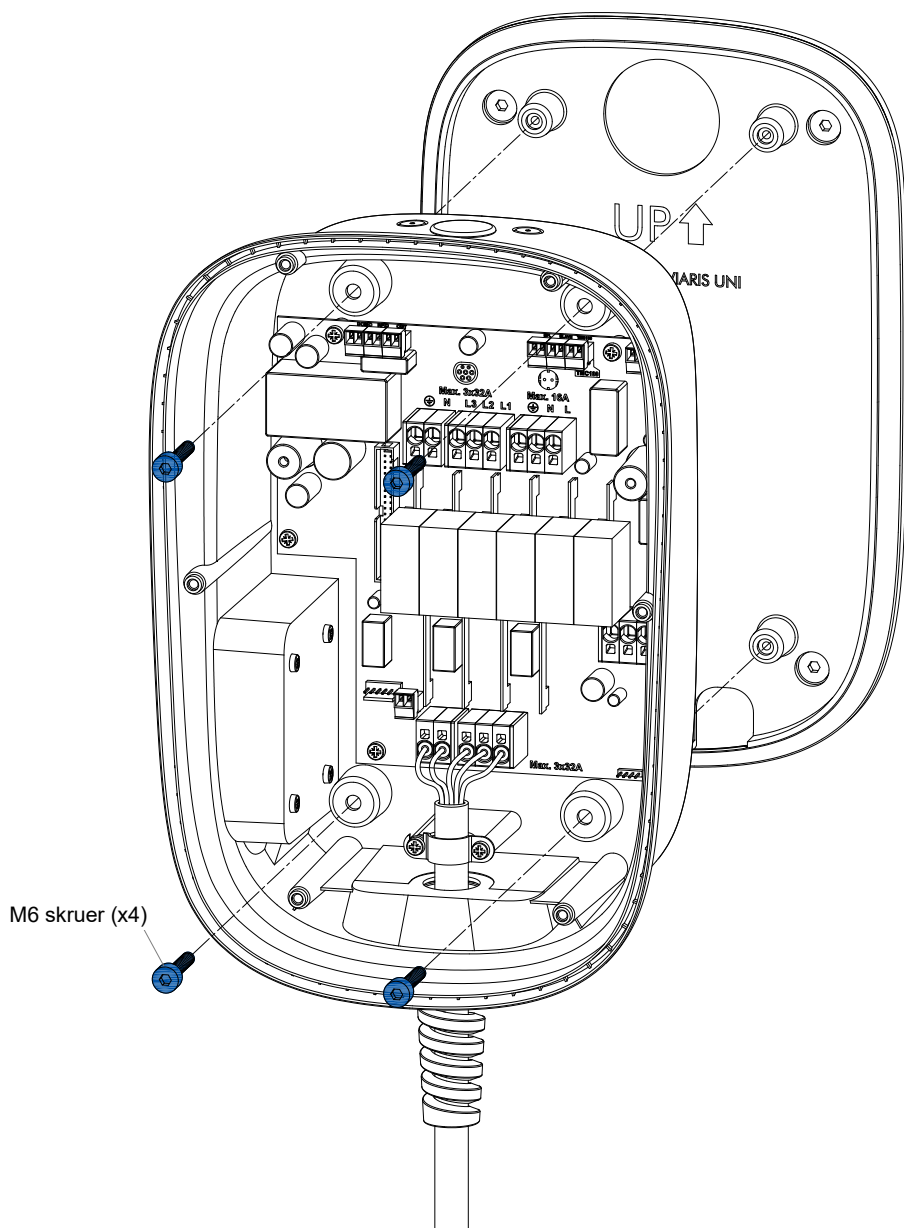

M6 skruer (x4)

Spændingstilslutning af ladestationen



Før fortrådning af tilslutningsterminalerne; kontrollér at kablerne ikke er påtrykt elektrisk spænding. Åbning af ladestationen betyder ikke, at denne er spændingsløs i dets indre. Den må kun åbnes af autoriseret og kvalificeret personale.

Når ladestationen er monteret på væg, udføres elektriske forbindelser i overensstemmelse med følgende tilslutningskema:

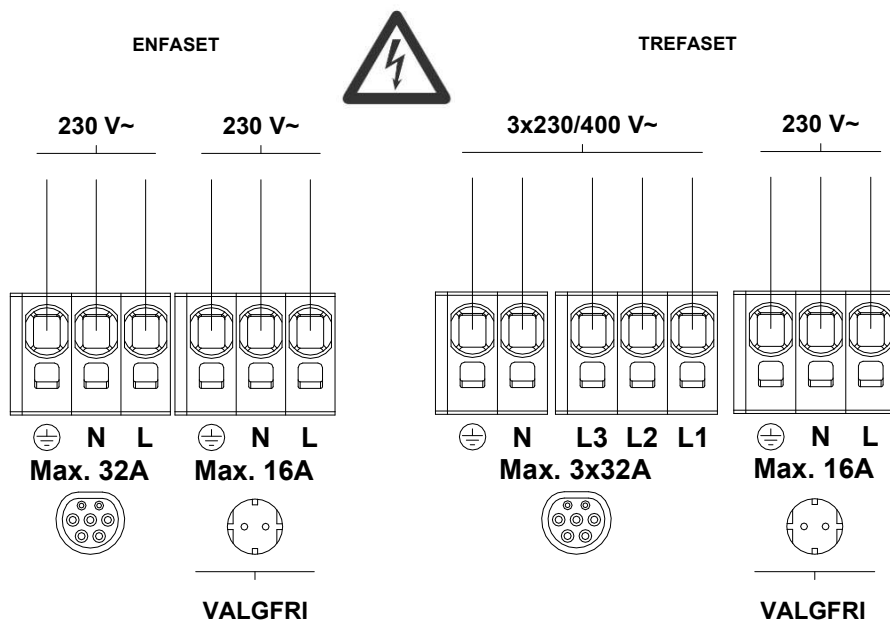

Terminalerne markeret Valgfri er forsyningen til ekstra Schuko output. Denne forbindelse bør udføres med uafhængig beskyttelse.

Hvis din **VIARIS UNI** ikke har det ekstra Schuko output anvendes disse terminaler **IKKE** - undgå at lave en forbindelse i dem!

Hvis ladestationen indeholder den ekstra MID-måler, vil spændingstilslutningen blive foretaget på selve måleren, i overensstemmelse med rækkefølgen af de faser, der er angivet på enheden.

Tilslutning af belastningsmodulatoren

Åben **TMC100** transformeren og strips den på faselederen (L), så den måler husets og ladestationens samlede forbrug.

RESPEKTER STRØMRETNINGEN ANGIVET PÅ TMC100-LABEL.



Transformeren bør ikke anvendes i anlæg med strøm på over 100 A - målingen og deraf modulationen kan i så tilfælde være ukorrekt.

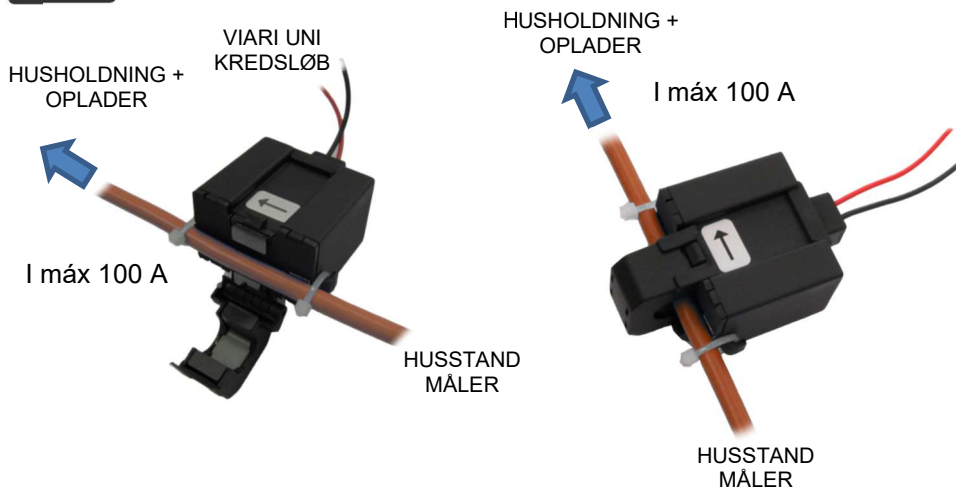

Tilslutning enfaset

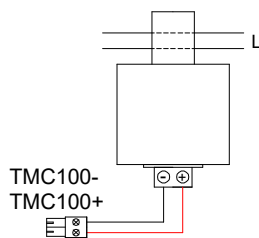

Tilslutning trefaset

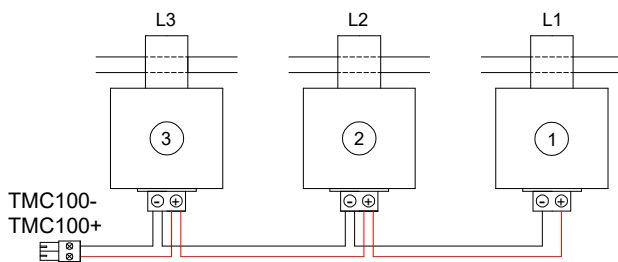

Tilslut output af **TMC100** til plug-in terminalblok i VIARIS UNI.

Snoet parkabel skal anvendes, 0,25-0,5 mm², maksimal længde 1000 m, afisolering 6-7 mm, tilspændingsmoment på 0,2 Nm.

Respekter angivelserne i billedet, så målingen bliver korrekt.

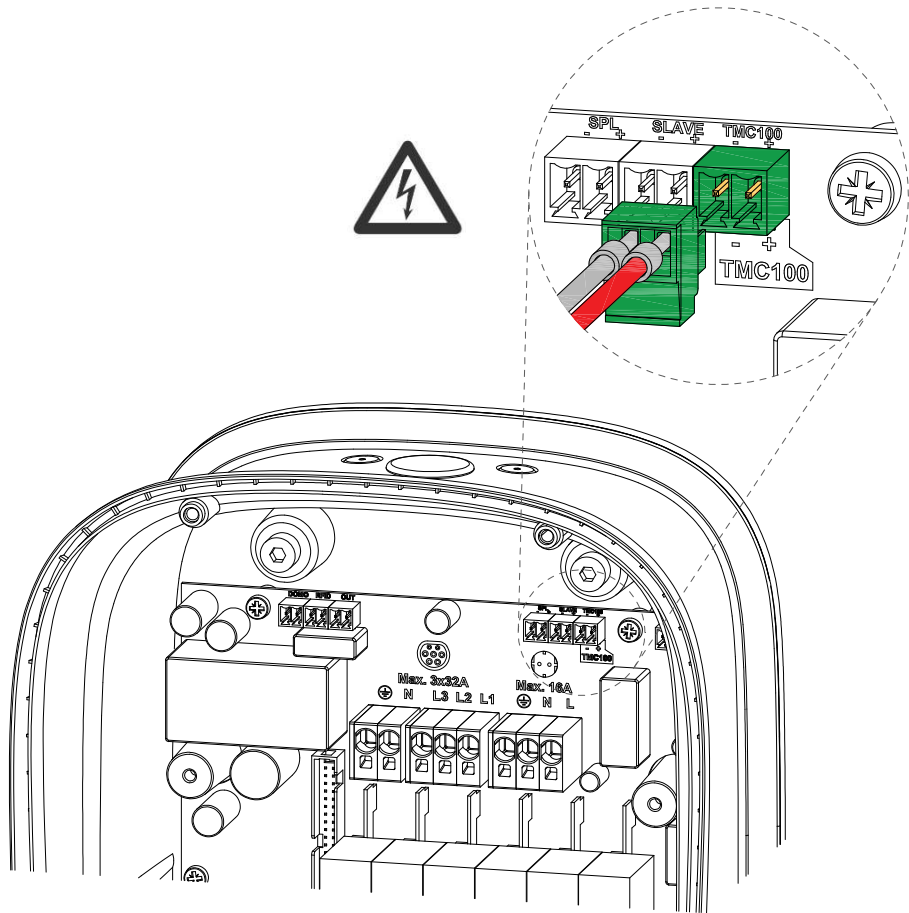

Konfiguration i henhold til den effekt der er tilgængelig

For at konfigurere den nominelle effekt i installationen, skal du enten bruge roterende selector på bagsiden af frontpanelet, programmering i App eller via webportal. For at App eller webprogrammer kan anvendes, skal selectoren være i positionen "NO LIMIT".

Positionen af den roterende selector definerer installationens maksimale strøm. Dette parameter skal konfigureres i overensstemmelse med den nominelle effekt i anlægget som vist i omstående tabel.

Denne justering er grundlæggende for den korrekte drift af belastningsmodulatoren.

Hvis TMC100-transformeren ikke er installeret, skal den roterende selector positioneres i "NO LIMIT"- for ikke at begrænse belastningsstrømmen.

Strømstyrke	1-faset effekt	3-faset effekt
NO LIMIT	NO LIMIT	NO LIMIT
10 A	2,3 kW	6,928 kW
13 A	3 kW	9 kW
15 A	3,45 kW	10,392 kW
18 A	4,14 kW	12,42 kW
20 A	4,6 kW	13,856 kW
23 A	5,3 kW	15,9 kW
25 A	5,75 kW	17,321 kW
28 A	6,44 kW	19,32 kW
30 A	6,9 kW	20,785 kW
35 A	8,05 kW	24,249 kW
40 A	9,2 kW	27,713 kW
45 A	10,35 kW	31,177 kW
50 A	11,5 kW	34,641 kW
55 A	12,65 kW	37,95 kW
63 A	14,49 kW	43,648 kW

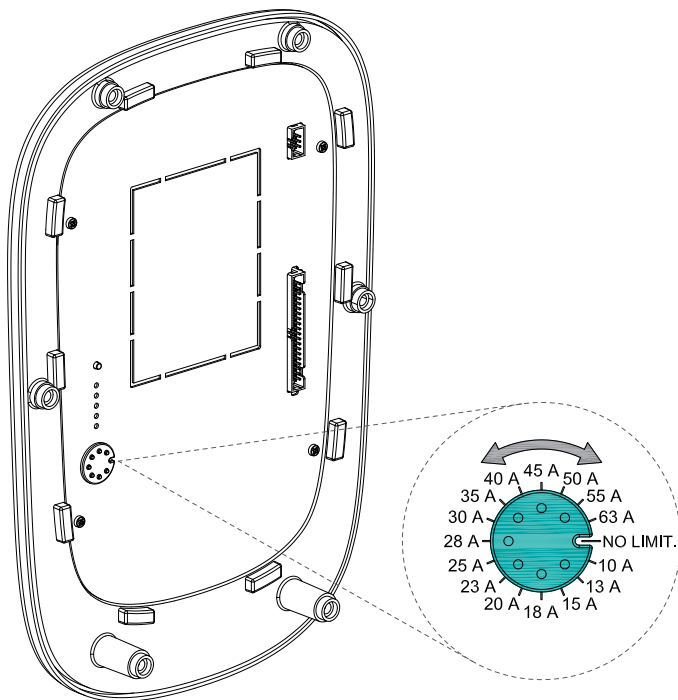

Ekstern aktiveringsforbindelse

Der er mulighed for at aktivere ladestationen ved hjælp af et eksternt signal (f.eks. fra et hjemmeautomatiseringssystem eller fra et betalingssystem). Dette signal prioriteres frem for ethvert andet system til aktivering af ladestationen. Hvis det eksterne signal aktiveres, vil opladningen derfor starte, når køretøjet er tilsluttet ladestationen.

Tilslutningen skal ske ved at tilkoble indgangene fra **DOMO**-stikket med et potentialfrit eksternt kredsløb.

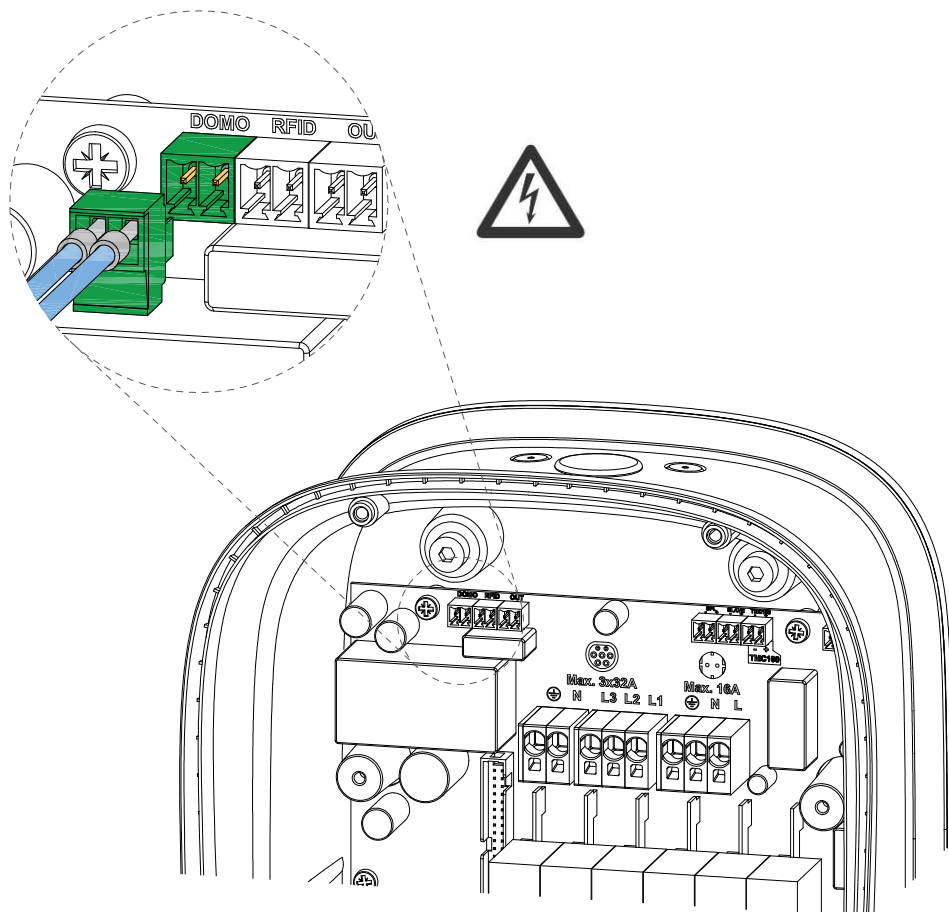

Ekstern udsugningforbindelse

Nogle elektriske køretøjer kræver, at deres ladesystem fungerer optimalt, ved at omgivelserne, hvor opladeren er monteret, har naturlig eller tvungen ventilation. Hvis der er tale om lukkede garager, skal den varme, der genereres af køretøjet, fjernes ved hjælp af et luftudsugningssystem.

VIARIS UNI har et potentialefri output på 220 Vac, 5A (maksimalt forbrug), markeret **OUT**, hvilket vil aktivere et luftudsugningssystem, når køretøjet kræver det.

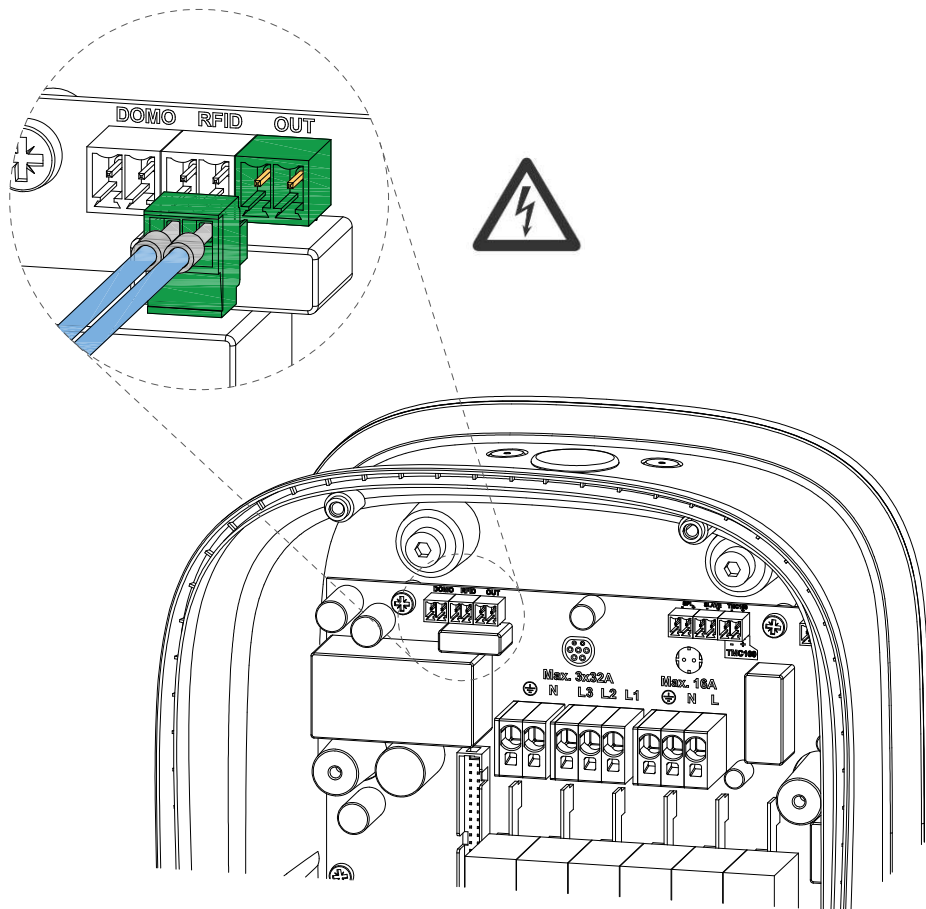

Tilslutning frontpanel

Når alle forbindelser er oprettet, forbindes fladkablet i stikket på frontpanelet, som vist på billedet.

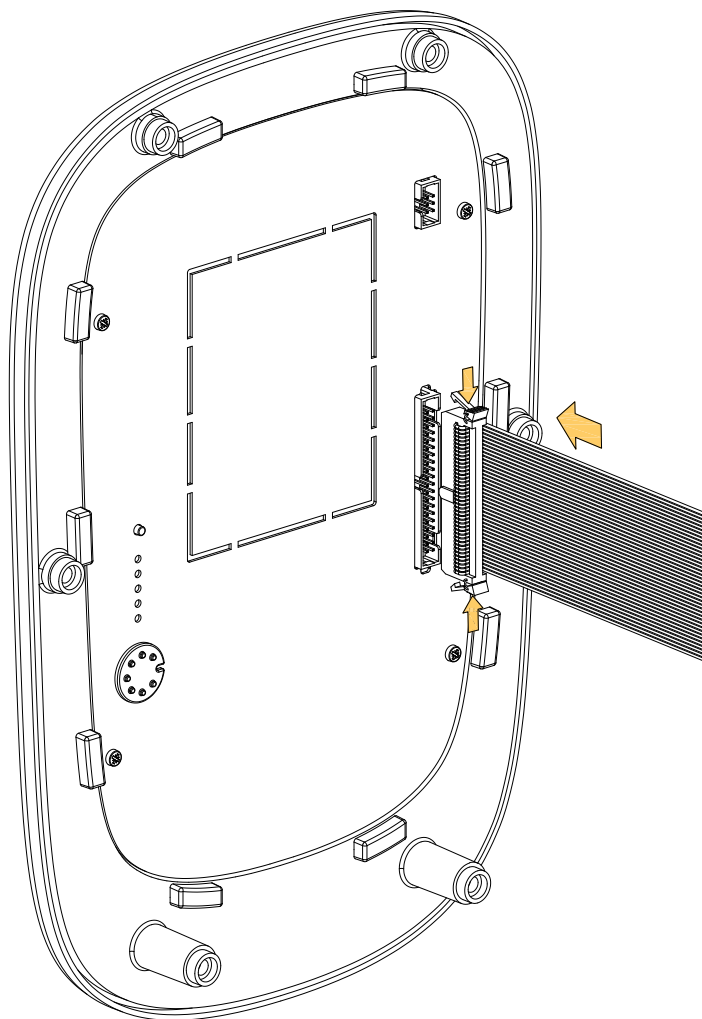

Ved afmontering af fronten, vær omhyggelig med at afbryde kablet ved at trykke på tabs'ene på stikket – se pilene.

Monter frontpanel på ladestationen

Luk ladestationen med dens frontpanel og skruer til denne.
For at afslutte installationen, placeres rammen og der påtrykkes spænding på ladestationen.

Ø4,2 mm skruer (x6)

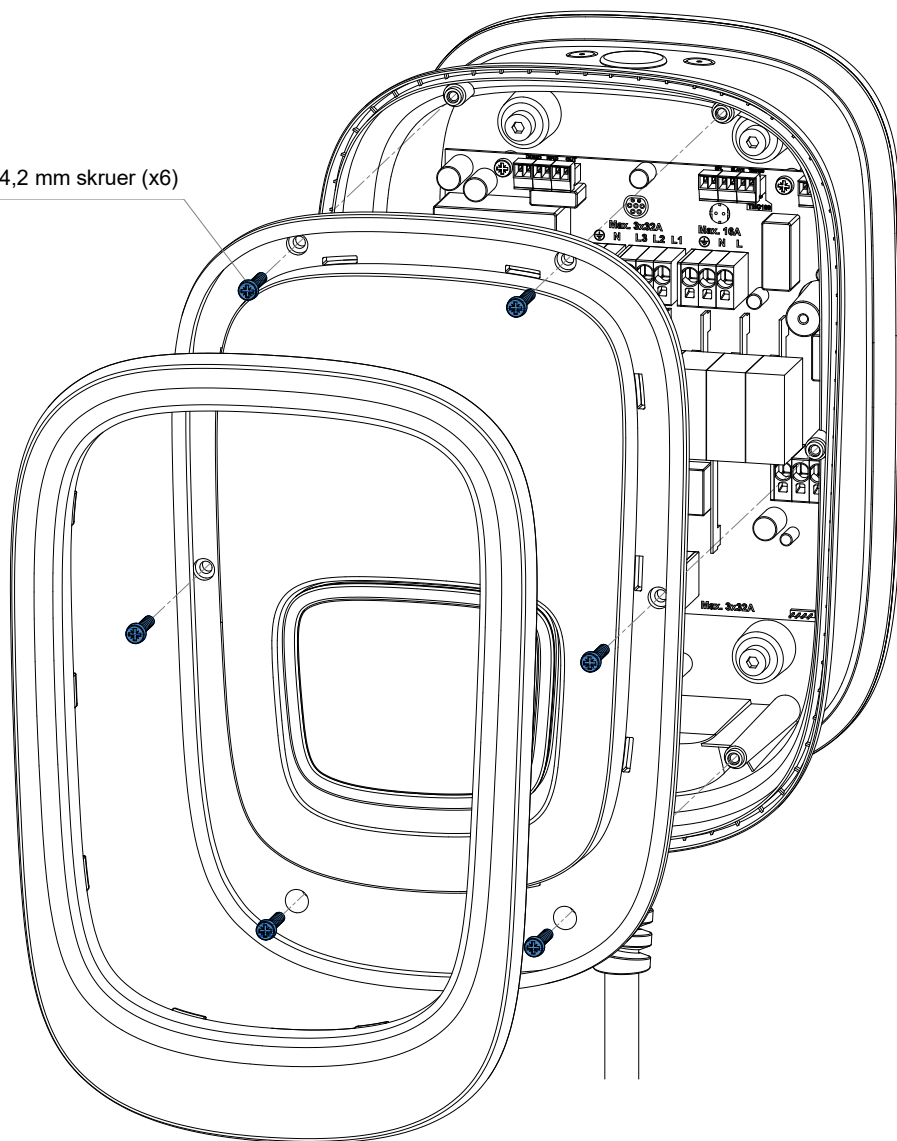

LYSINDIKATORER



Forbindelseskabelindikatorer



- Off: Ulåst og tilgængeligt stik.
- Grøn blinkende: Klar til forbindelse.
- Grøn fixed: Tilsluttet og venter på bekræftelse af køretøjet.
- Hvid fixed: Ladeproces i gang

Andre indikatorer

- Wi-Fi indikator



- Hvid blinkende: Oprettelse af forbindelse med webserver.
- Hvid fixed: Forbundet til webserveren.
- Blå blinkende: Lokal forbindelse til pc eller mobiltelefon.
- Off: ingen Wi-Fi-forbindelse.

- Charge modulator indikator



- Blå blinkende: Modulation er pågående

- Tidsplansindikator



- Rød fixed: Fastsat programmeret tidsperiode er under eksekvering – genopladning finder sted.

LADERSTATUS

Belysningsfarven i statuslinjen, indikerer ladestationens forskellige driftstilstande:

Dvale Mode

Opladeren er ledig. Intet tilkoblet køretøj og uden lade-tilladelse.

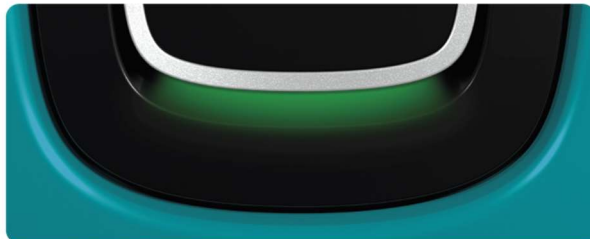

Statuslinje lys: Grøn fixed.
Forbindelseskabelindikator slukket.

Tilsluttet tilstand uden tilladelse til opladning

Køretøj er tilsluttet ladestationen og klar til at oplade. Uden lade-tilladelse.



Statuslinjen lyser grønt, udefra mod midten.
Forbindelseskabelindikator: Grøn fixed.

Tilgængelig tilstand med indlæsningstilladelse

Intet køretøj tilsluttet. Med tilladelse til opladning aktiveret.



Statuslinje lys: Grøn fixed.
Forbindelseskabelindikator: Grøn blinkende.

Mode klar til indlæsning

Ladestation tilsluttet køretøjet.



Statuslinje lys: Blå fixed.
Forbindelseskabelindikator: Grøn fixed.

Lade-Mode

Ladestation tilsluttet køretøjet og opladning pågår.



Statuslinjen lyser blåt med varierende intensitet.
Forbindelseskabelindikator: Hvid fixed.

Opladning udført

Fuld opladet køretøj er tilsluttet ladestation.



Statuslinje lys: Blå blinkende.
Forbindelseskabelindikator: Grøn fixed.

Reserveret Mode

Ladestation reserveret via Web-platform.



Statuslinje lys: Hvid fixed.

Opdaterings-Mode

Softwareopdatering pågår (firmware).



Statuslinjen lyser hvid, udefra mod midten.

Fejl-Mode



Statuslinjen lyser rødt med varierende intensitet.
"Opmærksomheds" indikator i rød fixed.

OPLADNINGSPROCES

VIARIS UNI ladestation kan konfigureres således, at der kræves touch aktivering eller aktivering med et RFID-kort.

Når ladestationen er konfigureret til at aktivere via touch aktivering, kan alle aktivere opladning.

For at aktivere RFID-tilstand og tilhørende kort - se **ændringsproceduren til RFID-aktivering**.

Start opladning

1. Kontroller at ladestationen er tilgængelig (Dvale Mode), og at det elektriske køretøj ikke har en opladningstidsplan.
2. Forbind det elektriske køretøj til ladestationen.
3. *Kun i tilfælde af aktivering med RFID-kort.*
Ladestationen registrerer, at et køretøj er blevet tilsluttet og afventer aktivering (*Tilsluttet tilstand uden tilladelse til opladning*)
Bring RFID-kortet tættere på aktiveringszonen, indtil du hører et bekræftelsessignal.
4. Opladningen af det elektriske køretøj vil begynde. (*Lade Mode*)

Bemærk venligst, at du ikke vil være i stand til at fjerne opladningsstikket fra køretøjet under opladningsprocessen, da det er fixeret af et sikkerhedssystem.

Afslutning af opladning

Opladningen slutter, når køretøjet er fuldt opladet, eller fordi du ønsker at afbryde opladningen manuelt (touch eller RFID-kort).

Når køretøjet er fuldt lastet, skal ladestationens status indikere Opladning fuldført.

For at afslutte opladningen manuelt, tryk på eller passer id-kortet (aktivering via RFID-kort) over aktiveringszonen, indtil et bekræftelsessignal lyder og status indikerer *Tilsluttet tilstand uden tilladelse til opladning*.

KONTROL AF DEN SMARTE LADESTATION VIA WEB

Wi-Fi-forbindelse

Tilslut smartphone, computer eller lignende enhed til Wi-Fi-netværket af VIARIS UNI, **ORB-EVVC3nnnnnnnnnnnnnnnn** (hvor **nnnnnnnnnnnnnnnn** er serienummeret på VIARIS).

Den fabriksbaserede adgangskode til VIARIS UNI Wi-Fi-netværket er **12345678**. Det anbefales at ændre denne adgangskode, så ingen anden kan få adgang til VIARIS UNI.

Når der er forbindelse til Wi-Fi-netværket åbnes en webbrowser (Explorer, Firefox, etc.), skriv **192.168.4.1** - dermed dannes forbindelse til ladestationens kontrol web, hvorfra dennes status, forbrug, dato og klokkeslæt er tilgængelig – endvidere kan manuel styring af start eller afslutning af opladningen eksekveres.

The screenshot shows the ORBIS VIARIS web interface. On the left is a navigation menu with the following items: Dispositivo, Históricos, Planificador horario, and Ajustes. The main content area is divided into two sections:

- Fecha y hora**: Subtitle "Fecha y hora local del cargador". It contains two input fields: "Fecha" with the value "31/12/2019" and "Hora" with the value "19:05". Below these fields are two buttons: "Sobrescribir" (highlighted in blue) and "Restaurar".
- Potencia**: Subtitle "Datos de la potencia contratada para la instalación y de la potencia mínima de carga". It includes a descriptive text: "Indica el valor de potencia contratada en la vivienda para permitir al cargador modular su consumo de forma inteligente." Below this is an input field for "Potencia contratada (W)" with the value "1750". At the bottom of this section are two buttons: "Sobrescribir" (highlighted in blue) and "Restaurar".

Wifi

Datos del punto de acceso Wifi al que se conecta el cargadaor

SSID

Password

Algunos vehículos necesitan una potencia mínima de carga para no dar error de carga.

Potencia mínima de carga (A)

VIARIS APP TIL STYRING AF LADESTATION FRA SMARTPHONE

Anvendelse der letter styringen og fjernbetjeningen af opladeren, og som gør det muligt at udføre:

- On og Off remote.
- Konfigurerbare meddelelser om lade status.
- Styringskapacitet for en eller flere VIARIS.
- Real-tids oplysninger om det samlede energiforbrug for installationen og det elektriske køretøj.
- Summering af forbruget i installationen og af køretøjet i timer, daglig, månedlig, årlig.
- Konsultation af forbrugsvaner efter ugedage og tidspunkter.



Konfiguration af den tilgængelige effekt



Realtidskonsultation af status for opladning samt forbrug af huset og køretøjet



Registrering af den gennemsnitlige månedlige eller årlige daglige forbrugshistorik

Appen "VIARIS" er tilgængelig i Google Play og App Store for gratis download:



Procedure for shift to RFID activation and card register in App

1. Adgang til RFID-kort-menuen i VIARIS App-konfigurationen



2. RFID Cards Menu

Når denne menu indtastes, fremgår det, at vi har aktiveret **Aktivér TOUCH**. Skift til OFF og menuen vises automatisk for at konfigurere aktivering via RFID-kort. Klik på **Tilføj kort (Add card)** i denne menu.

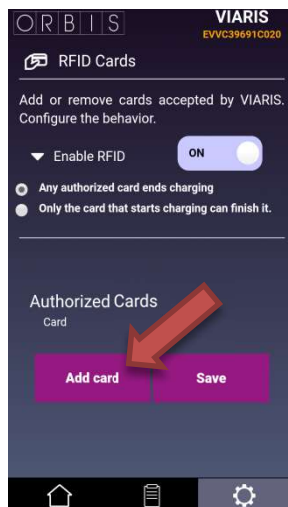
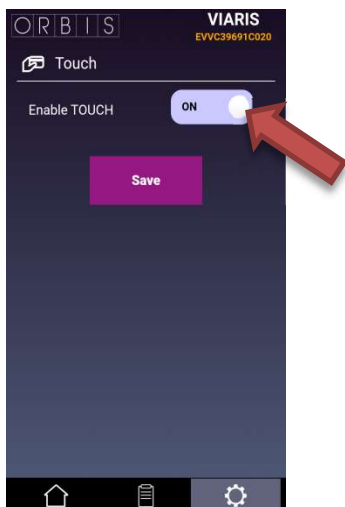

Ved at klikke på **Add card** vil statuslinjen på VIARIS blinke hvidt indtil, at kortet bliver passeret gennem aktiveringszonen.



3. Passer kortet for godkendelse via ladestationen.

Når kortet passerer gennem aktiveringszonen, for at registrere denne, identificeres kode i appen.

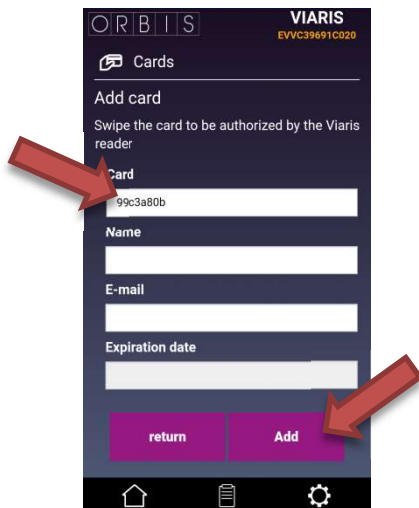

Tryk på **Add**, og kortet er registreret – det er muligt med gentagelse af operationen for at registrere flere kort.

4. Gem autoriserede kort

Når kortregistret er færdigt, klik på **Return** og vend tilbage til menuen **RFID-card**, hvor de kort, der er godkendte, vil blive angivet.

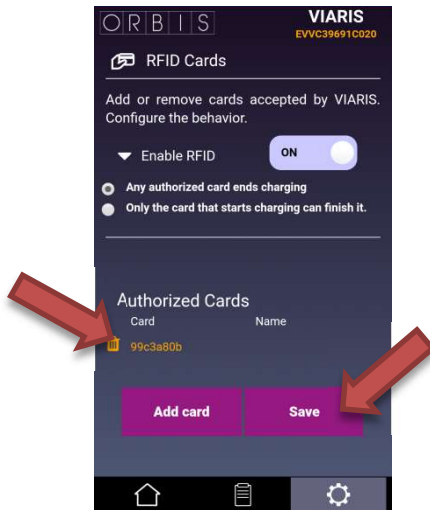

For at kortkonfigurationen uploades til vores VIARIS ladestation, tryk på **Save**.

Således er ladestationen konfigureret, så kun ladetilladelsen aktiveres via registrerede RFID-kort.

Tilgængelig video af proceduren for tilføjelse af RFID-kort (på spansk):



VEDLIGEHODELSE

Designet af ladestationen bevirker, at vedligeholdelsen er begrænset til rengøring, kontrol af driften og kontrol af indgangsspændingen. Inspektion af udstyret anbefales en gang om året.



Ved rengøring og kontrol af forbindelser er det meget vigtigt, at forsyningsspændingen er frakoblet. Enhver håndtering, der indebærer åbning af udstyret, skal udføres af autoriseret personale med tilstrækkelige tekniske kvalifikationer.



For at rengøre ydersiden af udstyret, anbefales det at bruge en blød og tør klud, for eksempel en mikrofiber klud. Brug ikke slibemidler eller rengøringsmidler.

TEKNISKE SPECIFIKATIONER

Forsyningsspænding		Se mærkeplade på enhed
Nominel frekvens		Se mærkeplade på enhed
Strøm		Se mærkeplade på enhed
		<i>Enfas</i> <i>Trefas</i>
Standby		4 W 4 W
Drift		7 W 14W
Opladnings Mode's (afhængig af model)		Mode 1 og 2 i henhold til EN 61851-1 (Schuko) Mode 3 i henhold til EN 61851-1
Ladekabel Type 2.		Opladnings Mode 3: ifølge EN 62196-2
Kommunikation Wi-Fi		802.11 b/g/n
Lukning af kapslingen		med skruer
Beskyttelsesklasse		Dobbeltisoleret
Kapslingsklasse		IP54 i henhold til EN 60529
Grad af mekanisk beskyttelse		IK10 i henhold til EN 62262
RCD-DD beskyttelse.		6 mA
Aktivering / Stop modes		Touch eller RFID konfigurerbar via App.
Type terminaler		skrueløse/indstik
Længde		12 mm
Driftstemperatur		-30 °C til + 50 °C

EKSTERNE DIMENSIONER (mm)

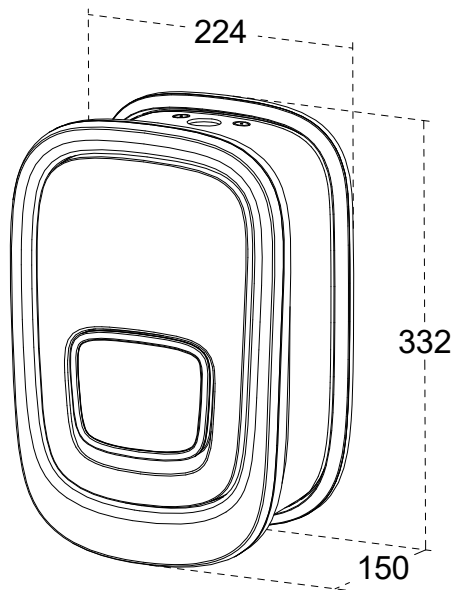

ERSTAT BATTERIET



ATTENTION: Dette produkt er med et indbygget batteri. Må ikke bortskaffes uden demontering af batteriet - deponeres i en egnet genbrugsbeholder.

Udstyret har et 3V CR2032 batteri.

For at udskifte eller fjerne batteriet afmonteres skruer og dreje-selector. Derefter kan kredsløbspladen afmonteres fra frontpanelet, og der er adgang til batteriet – se illustration.

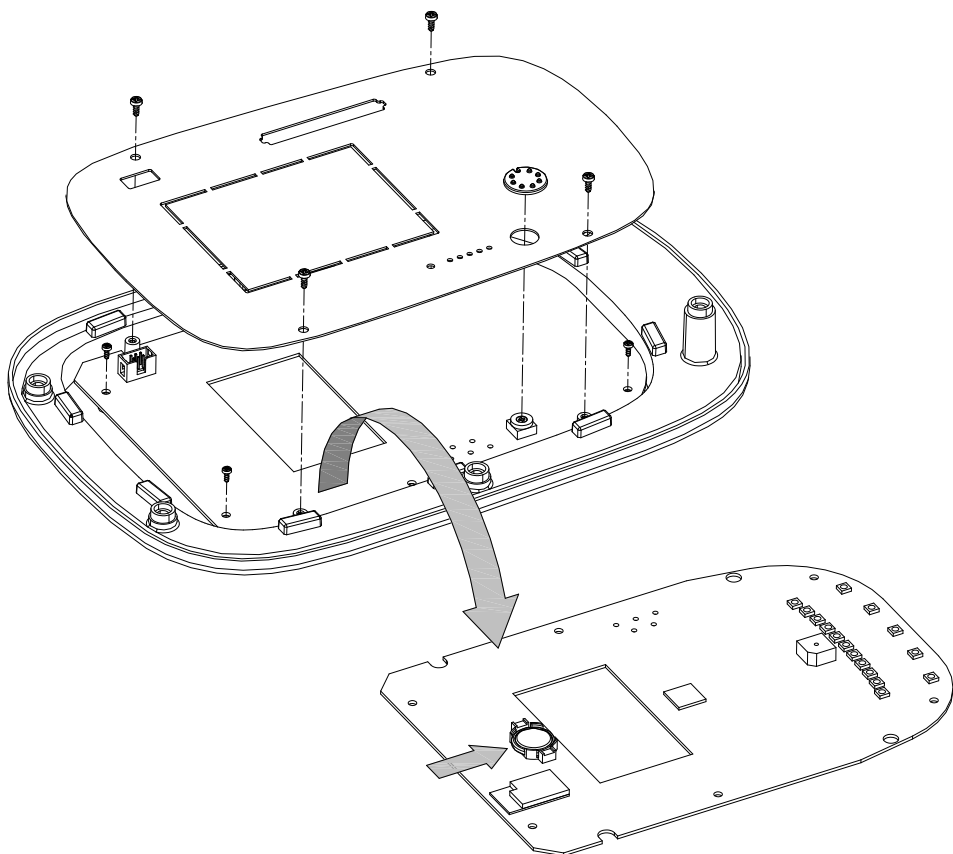

EKSTRAMATERIALE

VIARIS UNI intelligent ladestation kan leveres med, afhængigt af modellen:

SCHUKO UDTAG

Opladnings Mode 1 og 2

ENFASET OG TREFASET kWh MÅLER



Certificeret i henhold til MID-direktivet (2004/22/EF).



Ifølge EN 50470-3

INTERNET KOMMUNIKATION

For anlæg, der kræver internet-kommunikation.

FEJLFINDING

Problem	Løsning
Ladestation er tilsluttet forsyning, ingen stik er tilsluttet, lysindikatorer slukket.	Kontrollér spændingen i henhold til tilslutningsskema, og at beskyttelse er aktiveret. Vent ca. 10 sekunder som ladestationen kræver for at starte.
Ladestation tilsluttet køretøjet, statuslinjen lyser "grønt fixed" og der oplades ikke.	Der er ingen kommunikation mellem køretøjet og ladestationen. Kontrollér kabel og forbindelse til køretøjet og ladestationen.
Ladestation tilsluttet køretøjet, statuslinjen blinker grønt og der oplades ikke.	Ladestationen har ikke tilladelse til at indlæse det anvendte RFID-kort.
Ladestation tilsluttet køretøjet, statuslinjen blinker grøn, og når RFID-kortet anvendes giver opladeren 1 "bip", og statuslinjen blinker rød og vender tilbage til "grøn fixed"	RFID-kortet er ikke godkendt. Tjek listen over godkendte kort.
Ladestation tilsluttet køretøjet, statuslinjen er "blå fixed" og der oplades ikke.	Kontroller, at der ikke er nogen tidsplan for hverken opladeren  eller køretøjet. Køretøjet kan være i standbytilstand. Åbn køretøjets dør for at forlade standbytilstanden.
Ladestation tilsluttet køretøjet, statuslinjen er blå af varierende intensitet og der oplades ikke.	Opladningsmodulatorindikatoren  er tændt. Installationen har ikke kapacitet nok til at oplade køretøjet.
Ladestation tilsluttet køretøjet, statuslinjen er blinkende blå og der oplades ikke.	Køretøjet er færdig med opladningen. Kontrollér at batteriet er fuldt opladet, eller at køretøjet ikke har nogen tidsplan.
Ladestation tilsluttet køretøjet, statuslinjen er "rød fixed" og der oplades ikke.	Fejl; Sluk for ladestationen og tænd igen.
Ladestation tilsluttet køretøjet, statuslinjen er fast blank og der oplades ikke.	Reserveret status, f.eks. i en opdateringssituation; vent til reserveret status ophører.
Efter opladningsprocessen forbliver opladeren forbundet til køretøjet med den låste pin, statuslinje er grøn fixed	Lås ladekablet op ved hjælp af bilens kontrol.

<p>Ladestation tilsluttet køretøjet og tidsplan, men ingen opladning</p>	<p>Hvis tidsplanlægningsindikatoren  er rød, understøtter køretøjet ikke ekstern tidsplanlægning. Planlæg tidsintervallet på selve køretøjet og slet ladeplanen.</p>
<p>Beskyttelsen af installationen udløses</p>	<p>Hvis opladningsmodulationsindikatoren er slukket, er TMC100 ikke korrekt tilsluttet. Kontroller tilslutning til terminalerne, strømretning og at TMC100 er korrekt lukket, som angivet i afsnittet Load Modulator.</p> <p>Hvis opladningsmodulationsindikatoren er tændt,  svarer den justerede effekt ikke til installationens beskaffenhed.</p>
<p>Efter manuel deaktivering eller med RFID-kort stopper opladningen ikke, og opladerkablet kan ikke fjernes</p>	<p>Lås opladerkablet op ved hjælp af bilens kontrol.</p> <p>Hvis ladestationen blev aktiveret med et RFID-kort, skal du kontrollere, at det er det samme kort der bruges ved deaktiveringen - tjek listen over godkendte kort.</p>
<p>Opladeren kunne ikke oprette forbindelse til et WiFi-netværk</p>	<p>Hvis WiFi-indikatoren  er slukket og ikke finder fixed target, er det fordi ladestationen ikke er blevet konfigureret korrekt, eller den korrekte adgangskode ikke er blevet indtastet.</p> <p>Hvis WiFi-indikatoren blinker blank, er det fordi det er forbundet til et uforbundet WiFi-netværk eller netværkssikkerheden blokerer det.</p>
<p>Overstiger maksimal effekt</p>	<p>Modulatoren har ikke virket. Kontrollér konfigurationen i henhold til den effekt, der er tilgængelig i installationen.</p>
<p>Se grundlæggende ladestations-data, set up power og planlagt opladning, eller konsulter historiske forbrug, hvis jøg ikke har dækning i kælder</p>	<p>Læs afsnittet i instruktionsmanualen Smart oplader kontrol via internettet. (Når forbundet til Wi-Fi-netværket med adgangskode 12345678, åbnes en webbrowser og tast 192.168.4.1)</p>
<p>Det tager lang tid at oplade køretøj med en trefaset ladestation.</p>	<p>Et enfaset køretøj, vil kun bruge ca. 1/3 af den tilgængelige effekt.</p>

DIREKTIVER OG REFERENCESTANDARDE

Produktet overholder kravene i følgende direktiver:

Direktiv 2014/53/EU om radioudstyr

Direktiv 2011/65/EU om begrænsning af anvendelsen af visse farlige stoffer i elektrisk og elektronisk udstyr

I overensstemmelse med følgende regler:

IN 300 328 V2.1.1

IN 301 489-1 V2.2.0

IN 301 489-17 V3.2.0

IN 60950-1:2006 +A11:2009 + A1:2010 +A12:2011 + A2:2013

IN 62311:2008

IN 61851-1:2011

IN 61851-22:2002

IN 50581:2012

ORBIS Tecnología Eléctrica S.A. erklærer, at typen af trådløs VIARIS UNI følger direktiv 2014/53/EU. EU-overensstemmelseserklæringens fulde ordlyd findes på følgende internetadresse: <http://www.orbis.es/downloads/declarations-of-conformity>

Med forbehold af tekniske ændringer – yderligere oplysninger på www.orbis.es